

Fitting instructions

Make: Suzuki/Nissan

Alto/Pixo; 2009 ->

Type: 5166

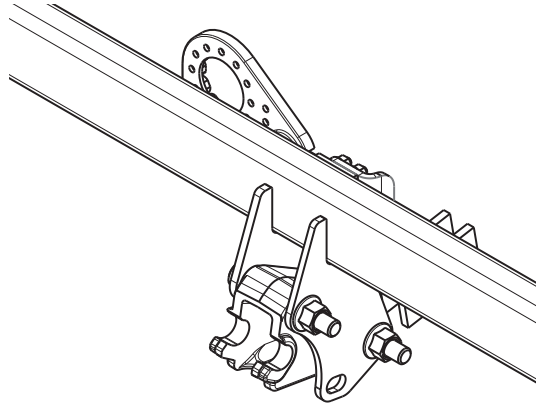

- NL Montagehandleiding
- GB Fitting instructions
- D Montageanleitung
- F Instructions de montage
- S Monteringsanvisningar
- DK Montagevejledning
- E Instrucciones de montaje
- I Istruzioni per il montaggio
- PL Instrukcja montażu
- SF Asennusohjeet
- CZ Pokyny k montáži
- H Szerelési útmutató
- RUS Руководство для монтажа

BRINK®

Your perfect fit
brink.eu

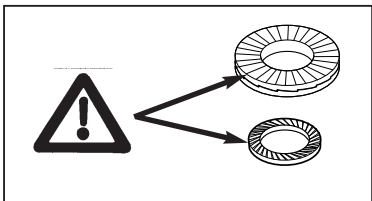
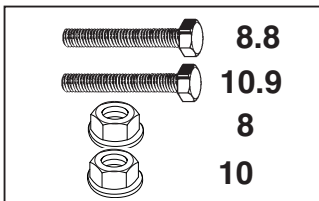
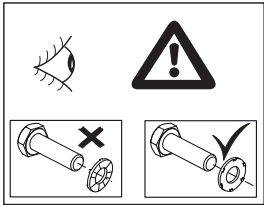
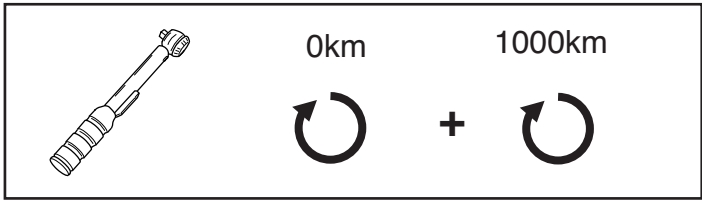
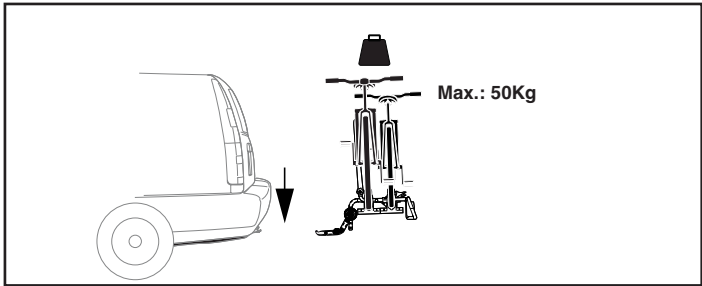

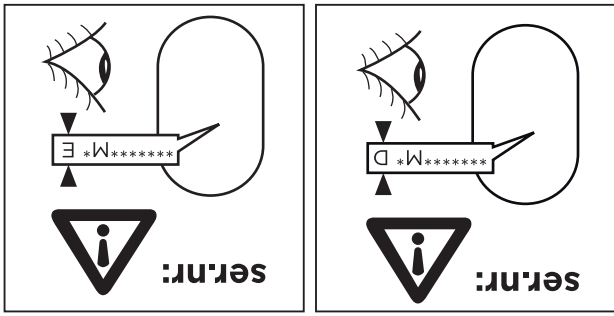
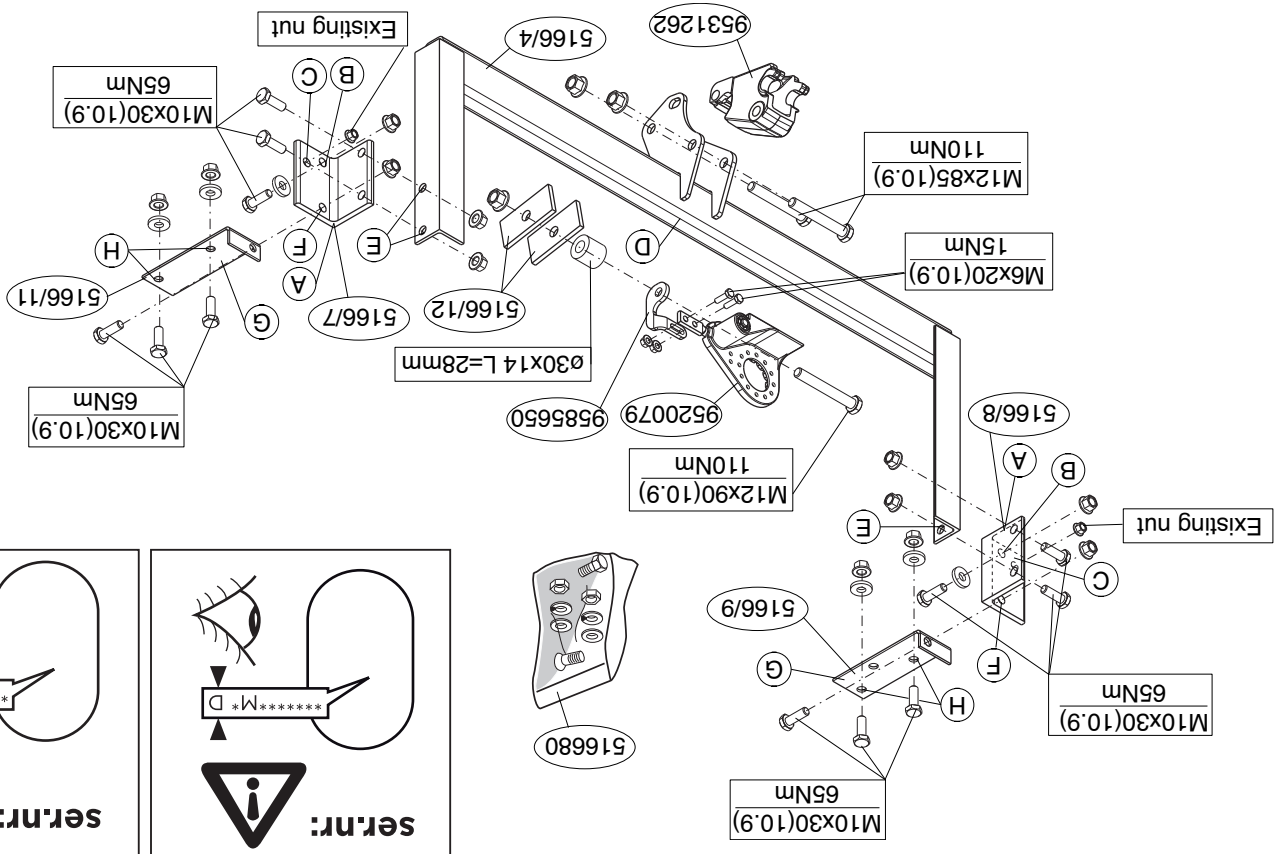

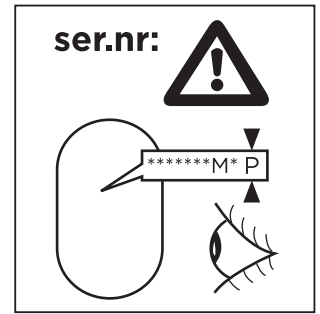
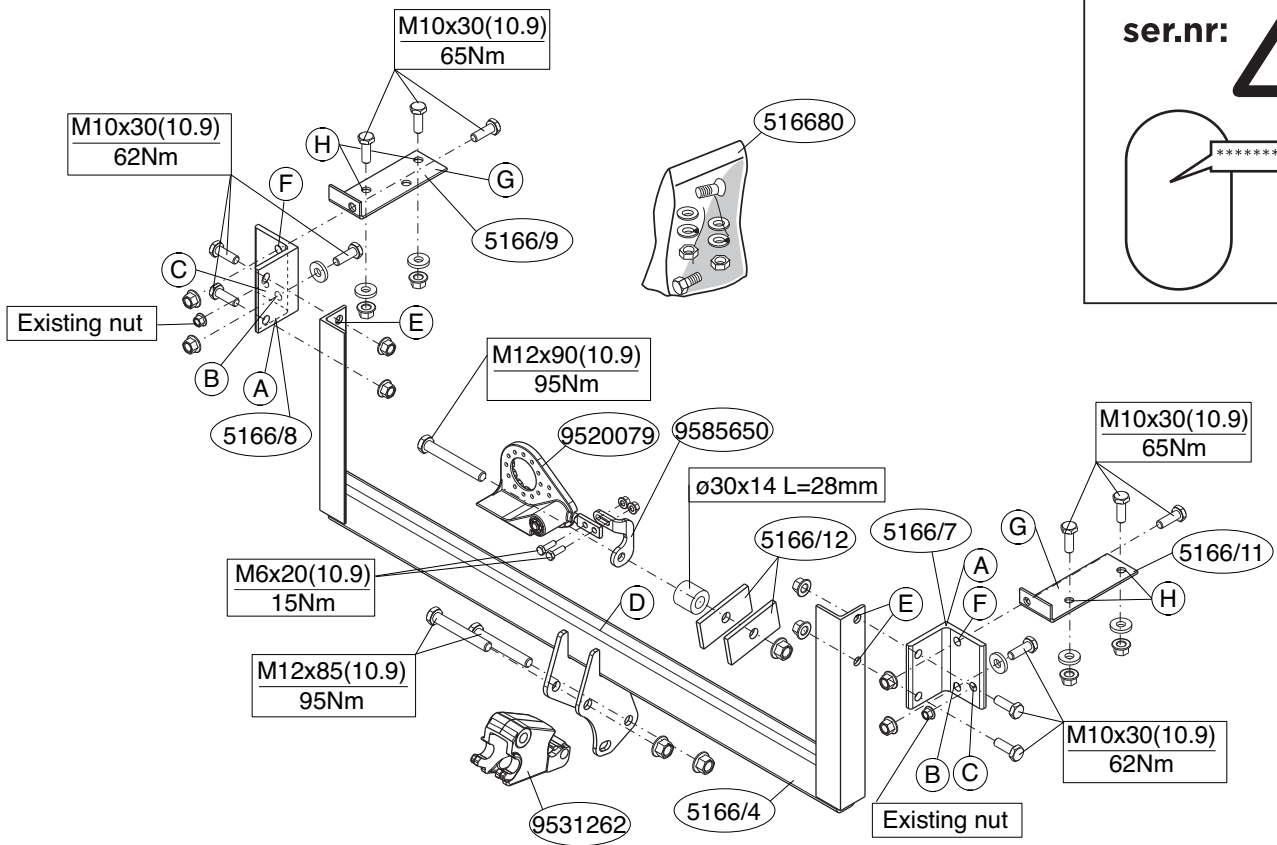

© 516670/18-02-2014/3

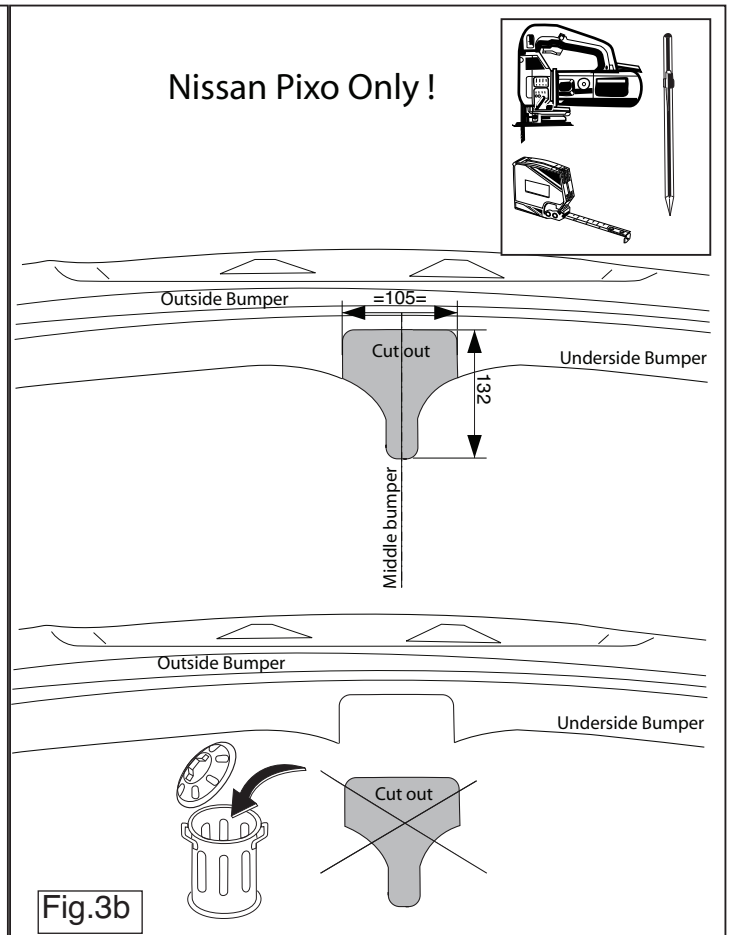
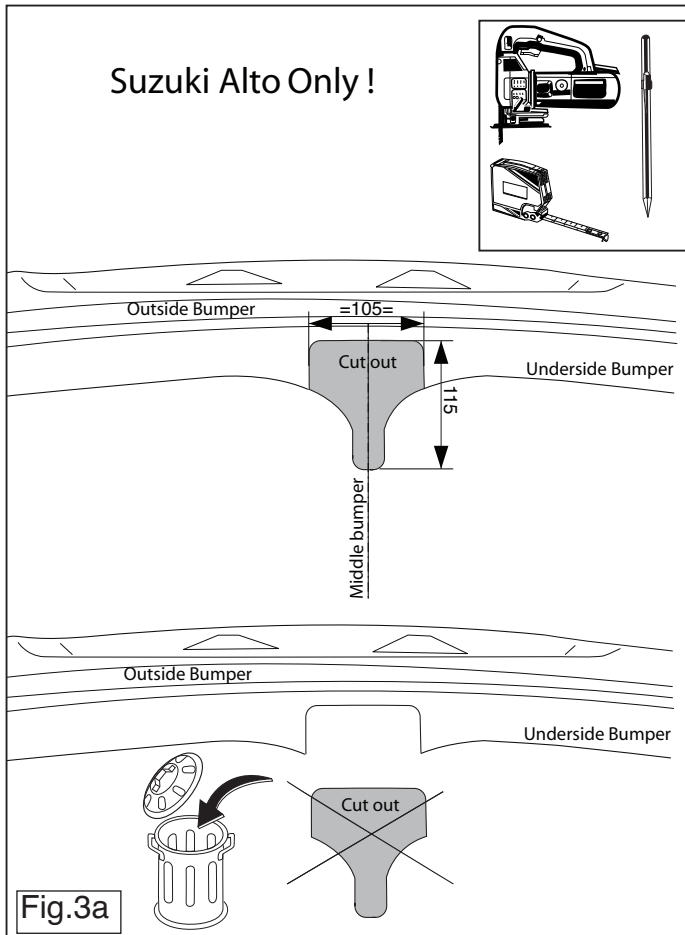

© 516670/18-02-2014/16

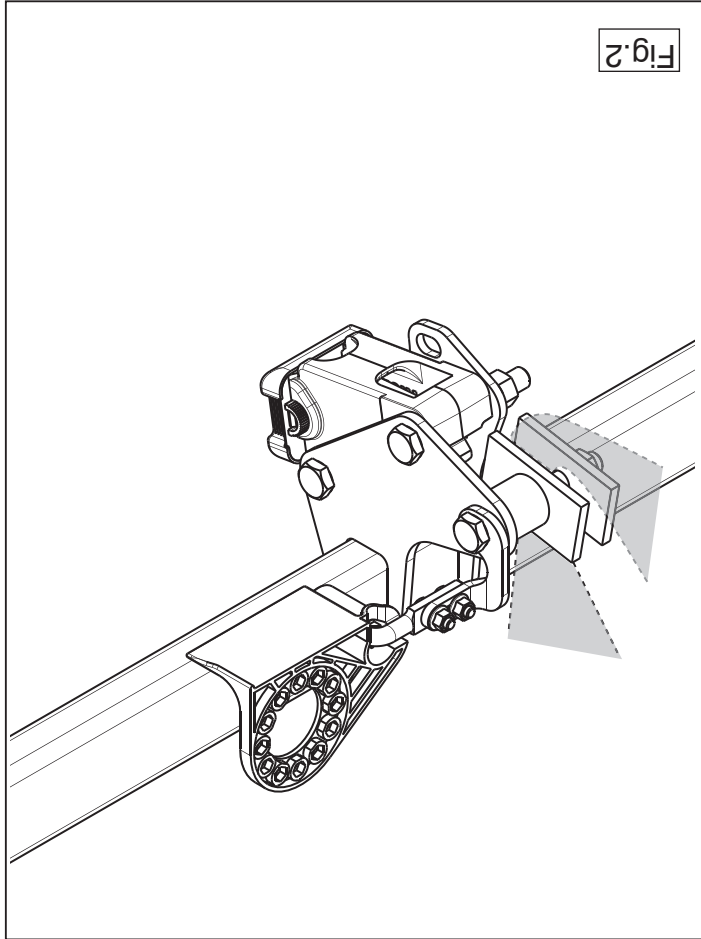

Fig.2

NL MONTAGEHANDLEIDING:

Voorat u met de montage begint dient u op het typeplaatje te kijken welke schets, in de handleiding, van toepassing is.

1. Maak de bodemvloer in de bagageruimte vrij. Demonteer het achterpaneel en de zijpanelen uit de bagageruimte.
2. Demonteer de bumper inclusief de stalen stootbalk van het voertuig, de stootbalk wordt niet meer gebruikt. Plak de vrijgekomen gaten met tape af. (Zie fig. 1).
3. Plaats de steunen A en bevestig deze t.p.v. de punten B en C, monteer het geheel los-vast.
4. Monteer de dwarsbalk D tussen de steunen A op de punten E, monteer het geheel handvast.
5. Monteer de dwarsbalk D in het midden aan de sleepoog inclusief beugel (9585650) (fig.2).
6. Boor de gaten F rond 11 mm door het achterpaneel.
7. Plaats de steunen G op de bodemvloer. Positioneer deze in lijn met de chassisbalken.
8. Teken de gaten H af.
9. Boor de gaten H rond 11 mm door (Gebruik hierbij een haakse boormachine).
10. Behandel de geboorde gaten met een anti-roestmiddel.
11. Monteer de steunen G.
12. Monteer het kogelhuis.
13. Monteer de wegklapbare stekkerplaat.
14. Draai alle bouten en moeren overeenkomstig schets vast.
15. Zaag een deel overeenkomstig figuur 3 in het midden aan de onderzijde uit de bumper.
16. Herplaats het onder punt 1 en 2 verwijderde.

Raadpleeg voor demontage en montage van voertuig onderdelen het werklkaats handboek.
Raadpleeg voor montage en bevestigingsmiddelen de schets.
Raadpleeg voor montage en demontage van de EuroClick de bijge-

BELANGRIJK:
 * Voor eventueel noodzakelijke aanpassing(en) "van het voertuig" dient men de dealer te raadplegen.
 * Indien op de bevestigingspunten een bitumen of anti-dreunlaag aanwezig is, dient deze verwijderd te worden.
 * Voor de max. toegestane massa, welke uw auto mag trekken, dient u uw dealer te raadplegen.
 * **Bij het boren dient men er zorg voor te dragen, dat elektriciteits-, rem- en brandstofleidingen niet worden geraakt.**
 * Verwijder "indien aanwezig" de plastic dopjes uit de puntlasmoeren.
 * Deze handleiding dient na montage bij de voertuigpapieren gevoegd te worden.

GB FITTING INSTRUCTIONS:

Before you start the fitting you must check the type plate to determine which sketch, in the fitting instruction, is applicable.

1. Clear the boot and floor. Remove the rear panel and side panels from the boot.
2. Remove the bumper and the steel buffer beam from the vehicle. The buffer beam will no longer be needed. Cover the exposed holes with tape. (See fig. 1)
3. Position the supports A and attach them at points B and C, then fit the whole thing without fully tightening.
4. Fit the cross beam D between supports A at points E and fit the whole thing finger-tight.
5. Fit the cross beam D centrally onto the towing eye including bracket (9585650) (fig.2).
6. Drill holes F through the back panel to approx. 11 mm.
7. Place the supports G on the vehicle floor. Position these so that they are in line with the chassis members.
8. Mark off the holes H.
9. Drill 11-mm. holes in H (use a right-angle drill).

10. Treat the holes drilled with an anti-rust preparation.
11. Fit the supports G.
12. Fit the ball housing.
13. Fit the foldaway socket plate.
14. Tighten all nuts and bolts to the torque indicated in the drawing.
15. Saw a section out of the middle of the underside of the bumper as shown in fig 3.
16. Replace the items removed in step 1 and 2.

**For dismantling and fitting the vehicle parts, see the site handbook.
For fitting instructions and attachment method, see drawing.
See the assembly manual supplied for instructions on fitting the EuroClick.**

NOTE:

* **Should this installation process entail the cutting of the bumper – conformation MUST be obtained by the installation engineer of the customer’s acceptance prior to completion. Brink Towing Systems do not accept responsibility for any matters arising as a result of this miscommunication.**

* **All measurements are in mm!**

* The dealer should be consulted for possible necessary adjustment(s) "of the vehicle".

* Remove the insulating material from the contact area of the fitting points.

* Consult your dealer for the maximum tolerated pull weight and ball hitch pressure of your vehicle.

* **Do not drill through electrical-, brake- or fuellines.**

* Remove (if present) the plastic caps from the spot welding nuts.

* This fitting instruction has to be enclosed in the vehicle documents after fitting the towbar.

D MONTAGEANLEITUNG:

Vor Beginn des Einbaus ist anhand der Typplakette der Anhängerkupplung festzustellen welches Bild in der Einbauanleitung maß-

gebend ist.

1. Den Fußboden im Kofferraum frei machen. Die Rückwand und die Seitenwände aus dem Kofferraum entfernen.
2. Die Stoßstange einschließlich des stählernen Stoßbalkens vom Fahrzeug abmontieren. Der Stoßbalken wird nicht mehr benötigt. Die freigekommenen Löcher mit Tape zukleben. (siehe Abb. 1)
3. Die Halterungen A anlegen und bei den Punkten B und C befestigen. Alles halbfest montieren.
4. Den Querträger D zwischen den Halterungen A bei den Punkten E halbfest anbringen.
5. Den Querbalken D in der Mitte an der Schleppöse befestigen einschließlich Bügel (9585650) montieren. (Abb. 2).
6. Die Löcher F etwa 11 mm durch die Rückwand bohren.
7. Die Halterungen G auf den Fußboden legen. An den Fahrgestellträgern ausrichten.
8. Die Löcher H nachzeichnen.
9. Die Löcher H mit einem Durchmesser von 11 mm durchbohren (dafür eine Winkelbohrmaschine verwenden).
10. Die gebohrten Löcher mit einem Rostschutzmittel behandeln.
11. Die Halterungen G montieren.
12. Das Kugelgehäuse montieren.
13. Die wegklappbare Steckdosenplatte montieren.
14. Alle Schrauben und Muttern gemäß den Angaben in der Abbildung festdrehen.
15. Auf der Unterseite der Stoßstange einen Teil aus der Mitte gemäß Abbildung 3 ausschneiden.
16. Das unter Abschnitt 1 und 2 Entfernte wieder anbringen.

Für die Demontage und Montage von Fahrzeugteilen das Werkstatt-Handbuch zu Rate ziehen.

Für die Montage und die Befestigungsmittel die Skizze zu Rate ziehen.

Für die Montage und Demontage des Euroclick die beiliegende Montageanleitung zu Rate ziehen.

© 516670/18-02-2014/5

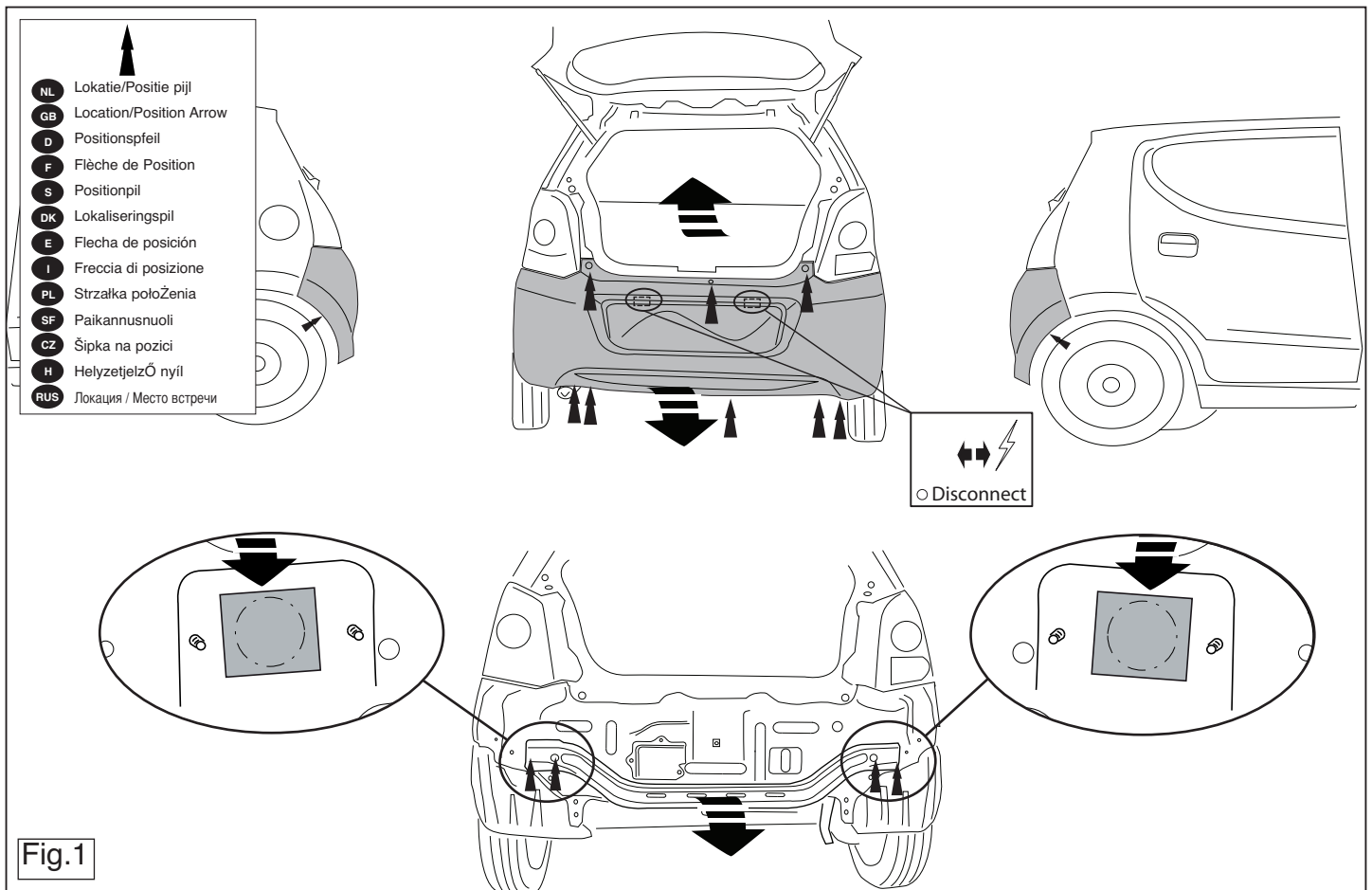

© 516670/18-02-2014/14

kunna bedöma vilken skiss i monteringsanvisningen som skall användas.

1. Frigör golvet i bagageutrymmet. Demontera bakpanelen och sidopanelerna ur bagageutrymmet.
2. Demontera stötfångaren inklusive stöttranden av stål från fordonet, stöttranden förfaller. Täck över de frilagda hålen med tejp. (se fig. 1)
3. Placera stöden A och fäst dem vid punkterna B och C, fäst sedan det hela utan att dra åt ordentligt.
4. Fäst tvärbalk D mellan hållarna A vid punkterna E utan att dra åt helt.
5. Montera bärbalken centralt på dragkroken inklusive bygeln (9585650). (fig.2)
6. Borra hålen F runt 11 mm genom bakpanelen.
7. Placera stöden G på fordonets golvyta. Positionera dem så att de ligger i linje med chassibalkarna.
8. Markera hålen H.
9. Borra 11 mm hål i H (använd en rätvinklig borr).
10. Behandla de borrade hålen med ett rostskyddsmedel.
11. Montera stöden G.
12. Montera kulhuset.
13. Montera den fällbara kontaktplattan.
14. Momentdrag alla skruvar och muttrar enligt figuren.
15. Såga ut en del ur mitten av stötfångarens undersida enligt figur 3.
16. Montera de delar som demonterades under punkt 1 og 2.

Se verkstadshandboken för demontering och montering av fordonets delar.

Se skissen för montering och monteringsmaterial.

Se de bifogade monteringsanvisningarna för montering och demontering av det Euroclick.

OBS:

- * Kontakta återförsäljaren om fordonet eventuellt bör modifieras.
- * Om det finns ett bitumen- eller stötdämpande lager vid kontaktytor skall detta avlägsnas.
- * Kontakta din återförsäljare för ditt fordonets max. dragvikt och tillåtna kul-

9. Fúrjon 11 mm átmérőjű lyukakat H-ba (használon derékszögű fúrót).
10. Az összes fúrt lyukat kezelje rozsdagátló szerrel.
11. Helyezze fel a G támasztékokat.
12. Szerelje fel a gömbházat.
13. Illeszse fel az összcscukható illesztőlemezt.
14. Szorítsa be az összes anyát és csavart a rajzon feltüntetett csavarónyomatékig.
15. Fűrészeljén ki az ütköző középső és alsó részéből egy cikket a(z) 3 ábrán feltüntetett módon.
16. Tegye vissza az 1 és 2 lépésben eltávolított darabokat.

A szétszerelés és a jármű alkatrészek összeillesztése érdekében, lásd a munkahelyi kézikönyvet.

Az összeillesztési utasítás és a csatlakozási eljárás érdekében, lásd a rajzot.

Az eltávolítható EuroClick összeszerelése érdekében, lásd a összeszerelési kézikönyvet.

FONTOS

- * Amennyiben a gépkocsin módosításra van szükség, kérjünk felvilágosítást kereskedőnk től.
- * Amennyiben a csatlakozási pontok bitumennel, vagy zajcsökkentő anyaggal van bevonva, ezeket távolítsuk el.
- * A jármű által maximálisan vontatható megengedett teher mértékéről tájékozódjunk kereskedőnkkel.
- * **Fúrás során ügyeljünk arra, hogy elkerüljük az elektromos, a fém- és az üzemanyag-vezetékeket.**
- * Amennyiben ponthegesztéssel rögzített anyákkal találkozunk, vegyük le róluk a műanyag sapkát.
- * A felszerelés után az útmutatót elrizzük a gépjármű papírjaival együtt.

RUS РУКОВОДСТВО ДЛЯ МОНТАЖА:

Перед тем, как начинать монтаж, требуется проверить табличку с типом изделия для того, чтобы определить какую именно из иллюстраций в инструкции по установке нужно использовать.

tryck.

*** Vid borring skall man se till att elektrisk-, broms- och bränsleledningarna inte skadas.**

* Avlägsna de små plastlocken - om dessa finns - från punktsvetsmuttrarna.

* Efter att draget är monterat, placera monteringsanvisningen tillsammans med bilens övriga dokument.

DK

MONTAGEVEJLEDNING:

For at vælge rigtigt spændingsmoment, er det vigtigt at aflæse serienummeret på typepladen, for at kunne vælge hvilket af de medsendte diagrammer der skal anvendes.

1. Ryd bunden i bagagerummet. Demonter bagpanelet og sidepanelerne fra bagagerummet.
2. Demonter kofangeren, inklusive køretøjets stålstødbjelke. Denne bliver overflødig. Sæt et stykke tape over de fremkomne huller. (Jævnfør fig. 1)
3. Anbring støtterne A og monter disse ved punkterne B og C monter det hele manuelt.
4. Monter tværvangen D mellem beslagene A på punkterne E, fastgør det hele med håndkraft.
5. Monter tværvangen i midten på slæbeøjlet inklusive bøjle (9585650) (fig.2).
6. Bor hullerne F på ca. 11 mm igennem bagpanelet.
7. Anbring støtterne G i bunden. Placer dem på linje med chassisvangerne.
8. Marker hullerne H.
9. Bor hullerne H y 11 mm igennem (anvend en boremaskine med retvinklet projektion)
10. Behandl de borede huller med et antirustmiddel.
11. Monter støtterne G.
12. Monter kuglehuset.
13. Monter klappkontaktpladen.
14. Spænd alle bolte og møtrikker ifølge tegning.
15. Sav en del ud af kofangeren midt på undersiden jf. fig. 3.

© 516670/18-02-2014/7

1. Освободить дно багажного отсека. Снять панель задней стенки и панели боковых стенок из багажного отсека.
2. Снять бампер вместе со стальным буферным брусом автомобиля буферный брус больше не понадобится. Заклейте освободившиеся отверстия липкой лентой. (см. чертеж 1).
3. Поставить кронштейны А и прикрепить их в точках В и С, закрепив не до конца.
4. Установить поперечный брус D между опорами А в точках Е, затянув крепежный материал не до конца.
5. Прикрепить поперечный брус в середине к буксировочному уху вместе с кронштейном (9585650) (рис. 2).
6. Просверлить отверстия F сквозь заднюю стенку диаметром 11 мм.
7. Приставить кронштейны G к днищу. Ориентируйте их по одной линии с балками шасси.
8. Отметить отверстия H.
9. Просверлить отверстия H диаметром 11мм (для этого используйте дрель, позволяющую сверлить под прямым углом).
10. Обработать просверленные отверстия антикоррозийным средством.
11. Установить кронштейны G.
12. Установить корпус с шаром.
13. Установить складывающуюся штепсельную плату
14. Затянуть все болты и гайки в соответствии со значениями, указанными на рисунке.
15. Выпилить часть из бампера в середине снизу, как указано на рис. 3.
16. Поставить на место детали, снятые во время шага 1 и 2.

Для инструкций по снятию и установке деталей автомобиля, обращайтесь к руководству для работников гаражей.

Информацию о монтаже и средствах крепления вы найдете в схеме.

Для инструкций по установке и снятию EuroClick, обращайтесь к прилагаемому руководству по монтажу.

ВНИМАНИЕ:

* Если потребуются изменения конструкции транспортного средства, следует посоветоваться с дилером автомобиля.

* Если в точках приклепления имеется слой битума или противомошовой материал, его следует удалить.

* Сведения о максимально допустимой массе буксируемого прицепа Вы можете

© 516670/18-02-2014/12

sähkö-, jarru- tai polttoainejohdotjen kanssa.

* Nämä asennusohjeet on asennuksen jälkeisen säilytettävä yhdessä ajo-

neuvoa koskevien paperiden kanssa.

CZ

POKYNY K MONTÄZI:

Před instalací je nutno zkontrolovat typový štítek, abyste zjistili, který nářez v pokynech pro instalaci máte použít.

1. Vyčistěte kufř a podlážku. Odstraňte zadržní panel a boční panely kufřu.

2. Odstraňte nárazník o ocelovou nosník nárazníku z vozidla. Nosník nárazníku již nebudete potřebovat. Nekryté otvory přelepte lepicí páskou. (viz obr. 1)

3. Umístěte vzpěry A a připevněte je v bodech B a C, pak připevněte celou tuto část aniž byste ji plně utáhli.

4. Umístěte příčný nosník D mezi podpěry A k bodům E a utáhněte ručně tento celek.

5. Připevněte traverzu středově na tažné oko. Včetně držáku (9585650) (viz schéma 2).

6. Vyvrtejte otvory F skrz zadržní panel do hloubky asi. 11 mm.

7. Umístěte vzpěry G na dno vozidla. Aby byly v řadě se součástími podvozku.

8. Označte otvory H.

9. Vyvrtejte 13-mm otvory v Y (použijte pravouhelný vrtač).

10. Ošetrte vyvrtač otvory antikorozním přípravkem.

11. Připevněte vzpěry G.

12. Připevněte kryt tažné koule.

13. Připevněte zaklapovací zásvukovou destičku.

14. Utáhněte všechny matice a šrouby kroužkovou ušlechťovací se.

15. Odřezte střední a spodní část nárazníku, viz schéma 3.

16. Vyměňte díly odstraněné v kroku 1 a 2.

Před demontáží a montáží částí vozidla konzultujte montážní příručku.

Rádřor for montage og montagemidler skitsen håndbogen.

Rádřor for demontering og montage af dele til køretøjet arbejdsplads-

16. Monter de dele, som blev fjernet under punkt 1 og 2.

BEMÆRK:

* Kontakt forhandleren i forbindelse med eventuelle påkrævede ændring(er) på køretøjet.

* Undervognsbehandlingen skal fjernes de steder hvor trækkeket ligger an mod bilen.

* Kontakt Deres forhandler for oplysninger om den maksimale trækraft og det tilladte kugletyck.

* Vær forsigtig ikke at bore i ledninger-,bremse eller benzinslange

* Fjern plasticpropperne "om de findes" fra de punktsvæsedede møtrikker.

INSTRUCCIONES DE MONTAJE:

* DENNE MONTERINGSVEJLEDNING SKAL MEDBRINGES VED SYN.

Antes de comenzar el montaje por favor, verifique la placa descriptiva del enganche con el fin de determinar la figura correspondiente en la reseña de montaje.

Antes de comenzar el montaje por favor, verifique la placa descriptiva del enganche con el fin de determinar la figura correspondiente en la reseña de montaje.

1. Despegar el suelo en el maletero. Desmontar el panel trasero y los paneles laterales del maletero.

2. Desmontar el parachoques inclusive el tope de acero del vehículo, el tope no se vuelve a utilizar. Tapar los orificios expuestos con cinta. (ver fig. 1)

3. Colocar los soportes A y fijarlos a la altura de los puntos B y C, montar el conjunto sin apretar mucho.

4. Coloque la viga transversal D entre los soportes A en los puntos E y colóquelo todo apretando a mano.

5. Montar el travesaño en el anillo de enganche en el centro incluyendo

Montážní pokyny a metoda připevnění die nářtu.

Před montáží vyčistěte povrch EuroClick konzultujte montážní manuál.

DŮLEŽITÉ

* Pokud je potřeba provést na voze úpravy, obraťte se na svého prodejce.

* Pokud je místo montáže opatřeno asfaltovým nátěrem nebo vrstvou nátěru snižující hluk, odstraňte je.

* Pro informaci o maximálním nákladu povoleném k tažení se obraťte na svého prodejce.

* Při vrtní dbejte zvlášť na bezpečnost, zejména co se týče elektrických, plynových a palivových kontaktů.

* Pokud jsou na matičích bodových svařování plastová víčka, odstraňte je.

* Po montáži uschovajte tento manuál k ostatním dokladům vozidla.

H SZERELÉSI ÚTMUTATÓ:

Mielőtt rögzítené az eszköz, ellenőrizze a típusjelölést, hogy a rögzítési útmutató alapján melyik ábra alkalmazandó.

1. Tisztítsa meg a csomagteret és a padlót. Távolítsa el a hátsó panelt és oldalsó paneleket a csomagterdről.

2. Távolítsa el a járműről az ütődött és az acél ütődőrudat. Az ütődőrudat már nem lesz szükséges. A furatokat ragassza le ragasztószalaggal. (lásd 1. ábra).

3. Hélyezze el a A támasztékokat és illeszse a B és C pontokhoz, majd szerelje fel az egész tartóat a B pontokhoz.

4. Illeszse az D keresztartót az A tartók közé az E pontokba, majd húzza meg újjal a rögzítésséket.

5. Illeszse a keresztartót centrálisan a vontatószemre a kengyelével egyült meg újjal a rögzítésséket.

6. Furja a(z) F lyukakat a hátsó paneleken keresztül kb. 11 mm-re.

7. Hélyezze a G támasztékokat. Allítsa be őket úgy, hogy egy vonalban legyenek az alváz tartóival.

8. Jelölje ki a H furatok helyét.

Consultar para el desmontaje y montaje de piezas del vehículo el manual de instalación de taller.

Consultar el croquis para el montaje y medios de fijación.

Consultar para el montaje y desmontaje del EuroClick las instrucciones de montaje adjuntas.

N.B.:

* Para (una) eventual(es) adaptación(es) 'del vehículo' consúltese al concesionario.

* Si en los puntos de fijación hay una capa de betún o anti-choque hay que quitarla.

* Consulte a su concesionario para el peso máximo de tracción y la presión de la bola admittida de su vehículo.

* **No agujerear cable de eléctrico, tubos de freno o gasolina"**

* Retirar, si presentes, los capuchones de plástico de las tuercas de soldadura por punto.

* Guarde estas instrucciones junto a la documentación del vehículo después del montaje del enganche.

Consultar para el montaje y desmontaje de piezas del vehículo el manual de instalación de taller.

Consultar el croquis para el montaje y medios de fijación.

Consultar para el montaje y desmontaje del EuroClick las instrucciones de montaje adjuntas.

16. Volver a poner lo retirado bajo punto 1 y 2.

15. Serrar una parte de acuerdo con la figura 3 en el centro del lado inferior del parachoques.

14. Apretar todos los tornillos y tuercas de acuerdo con los puntos del gráfico.

13. Montar la placa enchufe batiante.

12. Montar la caja de la bola.

11. Montar los soportes G.

10. Tratar los orificios taladrados con un producto anticorrosivo.

9. Realice agujeros de 11 mm en H (use un taladro de ángulo recto).

8. Marque los orificios H.

7. Coloque los soportes G en el suelo del vehículo. Coloque los soportes de modo que estén en línea con las piezas del chasis.

6. Taladrar los orificios F 11 mm en redondo perforando el panel trasero. el soporte (9585650) (fig. 2).

5. Taladrar los orificios F 11 mm en redondo perforando el panel trasero.

4. Coloque la viga transversal D entre los soportes A en los puntos E y colóquelo todo apretando a mano.

3. Colocar los soportes A y fijarlos a la altura de los puntos B y C, montar el conjunto sin apretar mucho.

2. Desmontar el parachoques inclusive el tope de acero del vehículo, el tope no se vuelve a utilizar. Tapar los orificios expuestos con cinta. (ver fig. 1)

1. Despegar el suelo en el maletero. Desmontar el panel trasero y los paneles laterales del maletero.



ISTRUZIONI PER IL MONTAGGIO:

1. **Prima di iniziare il montaggio verificare la terghetta per determinare quale disegno, presente nelle istruzioni, è applicabile.**
1. Liberare il fondo del bagagliaio. Smontare il pannello posteriore e laterali dal bagagliaio.
2. Smontare il paraurti e la barra d'acciaio dal veicolo la barra in acciaio non dovrà più essere montata. Chiudere i fori imasti liberi con del nastro. (Vedi fig. 1)
3. Posizionare i sostegni A e fissarli manualmente in corrispondenza dei punti B ed C.
4. Montare la traversa D tra i sostegni A e fissarla manualmente in corrispondenza dei punti E.
5. Fissare il centro della traversa all'anello di traino comprensivo di staffa (9585650) (fig. 2).
6. Praticare i fori F da 11 mm attraverso il pannello posteriore.
7. Posizionare i sostegni G sul fondo. Posizionarlo in linea con i montanti del telaio.
8. Contrassegnare i fori H.
9. Praticare i fori passanti H da 11 mm (Usare un trapano angolare).
10. Trattare i fori praticati con antiruggine.
11. Montare i sostegni G.
12. Montare l'alloggiamento della sfera.
13. Montare il portapresa a scomparsa.
14. Serrare tutti i dadi e bulloni alle coppie di serraggio indicate nel disegno.
15. Segare via la parte indicata in figura 3 dalla parte centrale inferiore del paraurti.
16. Rimontare quanto rimosso al punto 1 e 2.

Per lo smontaggio ed il montaggio dei componenti del veicolo consultare il manuale tecnico dell'officina.

Consultare il disegno per il montaggio ed i dispositivi di fissaggio.

Per il montaggio e lo smontaggio del EuroClick, consultare le istruzioni di montaggio allegate..

10. Zabezpieczyć wywiercone otwory środkiem przeciwkorozyjnym.
11. Zamontować wsporniki G.
12. Zamontować obudowę kuli.
13. Zamontować składaną płytę z gniazdem wtykowym.
14. Dokręcić wszystkie śruby i nakrętki zgodnie z rysunkiem.
15. Wypiliować zgodnie z rysunkiem 3 odcinek w środkowej części od spodu zderzaka.
16. Ponownie umieścić to, co zostało zdemonstrowane w punkcie 1 i 2.

Co do montażu i montowania części pojazdu zapoznać się z podręcznikiem warsztatowym.

Co do montażu i środków montażowych zapoznać się ze schematem.

Co do montażu i demontażu EuroClick zapoznać się z załączoną instrukcją montażu.

Wskazówki:

- Po przejechaniu 1000 km dokręcić wszystkie elementy skręcane.
- **Podczas ewentualnych odwrotów upewnić się czy w pobliżu nie znajdują się przewody instalacji elektrycznej, przewody hydrauliczne lub przewody paliwowe.**
- Wszystkie ubytki powłoki lakierniczej zabezpieczyć przed korozją.
- Należy wyjąć ewentualne plastikowe zaślepki w punktach przyspawanych nakrętek.
- Stosować nakrętki oraz śruby gatunkowe dostarczone w komplecie.
- Utrzymywać kulę w czystości, oraz pamiętać o regularnym jej smarowaniu.
- Hak holowniczy zarejestrować w stacji diagnostycznej.

Zastosowanie się do powyższych wskazań gwarantuje Państwu bezpieczeństwo, niezawodność i sprawność naszego wyrobu przez cały okres jego użytkowania.



ASENNUSOHJEET:

Ennen asennusta, selvittää tyypikilvestä, mikä asennusohjeen piirros koskee kyseistä autoa

N.B.:

- * Per eventuali necessari adattamenti "del veicolo" si consiglia di consultare il fornitore.
- * Rimuovere lo strato di materiale isolante dai punti d'attacco.
- * Per il peso complessivo trainabile della Vostra vettura, consultate il Vostro rivenditore autorizzato.
- * **Praticando i fori, prestare attenzione a non danneggiare i cavi elettrici, i cavi del freno e i condotti del carburante.**
- * Rimuovere, se presenti, i coperchietti in plastica dai dadi di saldatura per punto.
- * Questa istruzione di montaggio deve essere allegata ai documenti del veicolo dopo l'installazione del gancio.



INSTRUKCJA MONTAŻU:

Przed rozpoczęciem montażu należy sprawdzić tabliczkę znamionową, żeby ustalić, który z szablonów znajdujących się w instrukcji montażowej należy wykorzystać.

1. Opróżnić podłogę bagażnika. Wymontować panel tylny i boczne panele z bagażnika.
2. Zdemontować z pojazdu zderzak wraz ze stalową belką zderzakową, belka zderzakowa nie będzie ponownie używana. Zastąpić otwory taśmą klejącą. (patrz Rys. 1)
3. Umieścić wsporniki A i umocować je w punktach B i C, lekko przymocować całość.
4. Zamontować poprzecznicę D między wspornikami A w punktach E, całość lekko przymocować.
5. Belkę poprzeczną zamontować pośrodku na oku holowniczym wraz ze wspornikiem (9585650) (rys.2).
6. Wywiercić otwory w tylnej ścianie F do około 11 mm.
7. Umieścić wsporniki G od spodu podłogi. Umieścić je w linii z elementami podwozia.
8. Obrysować otwory H.
9. Wywiercić otwory H do około 11 mm (Posłużyć się wiertarką wielopozycyjną).

© 516670/18-02-2014/9

- Siivoa tavaratilan pohja. Irrota tavaratilasta takapaneeli ja sivupaneelit.
- Irrota ajoneuvosta puskuri sekä teräksinen iskunvaimenninpalkki, iskunvaimenninpalkkia ei enää käytetä. Peitä teipillä vapautuneet reiät. (ks. kuva 1).
- Aseta kannattimet A ja kiinnitä ne kohtiin B ja C, kiinnitä ne kaikki löyhästi.
- Kiinnitä poikittaispalkki D tukien A väliin kohtiin E, kiinnitä kaikki käsin.
- Kiinnitä poikittaispalkki vetorenaan keskikohtaan mukaan luettuna (9585650) (kuva 2).
- Poraa reiät F takapaneelin läpi noin 11 mm:n suuruiseksi.
- Aseta kannattimet G tavaratilan pohjalle. Aseta ne samaan linjaan alustapalkkien kanssa.
- Piirrä reiät H.
- Poraa reiät H, joiden halkaisija on 11mm (käytä kulmaporakonetta).
- Käsittele poratut reiät ruosteestoaineella.
- Kiinnitä kannattimet G.
- Kiinnitä kuulakotelo.
- Kiinnitä kokoontaitettava pistorasialevy.
- Kiristä kaikki pultit ja mutterit piirroksen mukaisesti.
- Sahaa irti osa puskurin alaosan keskiosasta kuvan 3 osoittamalla tavalla.
- Aseta takaisin paikalleen kohdan 1 ja 2 osat.

Ajoneuvon osien purkamis- ja asennusohjeet, ks. työpaikalla käytetty käsikirja.

Asennus- ja kiinnitysohjeet, ks. piirros.

Irrotettavan EuroClick ja purkamisohjeet, ks. oheinen asennusopas.

TÄRKEÄÄ:

- * "Ajoneuvoa" koskevasta mahdollisesta tarpeellisesta sovellutuksesta/sovellutuksista on kysyttävä neuvoa jälleenmyyjältä.
- * Mikäli kiinnityskohdissa on bitumi- tai tärinäestokerros, se on poistettava.
- * Auton vetämää sallittua enimmäiskuormitusta on tiedusteltava jälleenmyyjältä.
- * **Porattaessa on huolehdittava siitä, että ei jouduta kosketuksiin**

© 516670/18-02-2014/10