

Towbar

5135

Honda

• Jazz

2009->

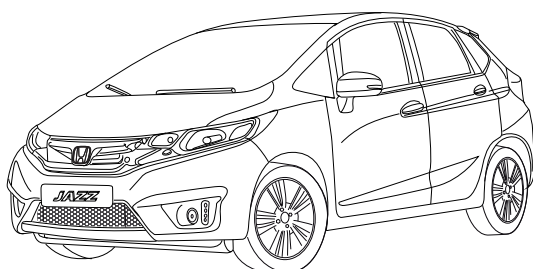

- NL Montagehandleiding
- GB Fitting instructions
- D Montageanleitung
- F Instructions de montage
- S Monteringsanvisningar
- DK Montagevejledning
- E Instrucciones de montaje
- I Istruzioni per il montaggio
- PL Instrukcja montażu
- SF Asennusohjeet
- CZ Pokyny k montáži
- H Szerelési útmutató
- RUS Руководство для монтажа

BRiNK[®]

Your perfect fit
brink.eu

Couplingsclass: A50-X



ECE R55



E11 55R 0111687

Max. mass trailer : 1000 kg

Max. vertical load : 95 kg

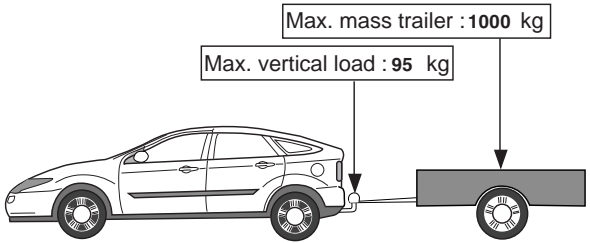

D-Value: 6,1 kN

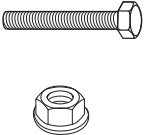

10.9

10

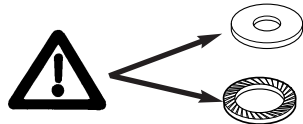
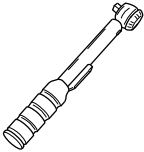
0km

1000km

kg?

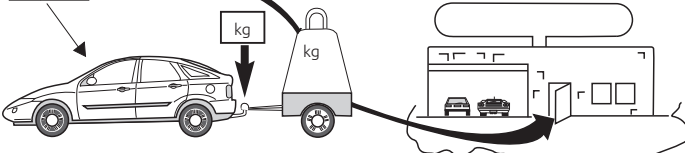
kg

kg



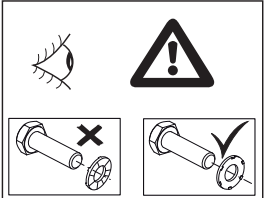
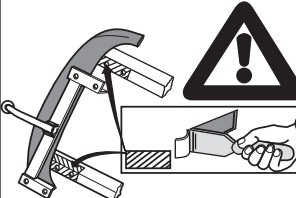

Copy of manufacturersplate

1

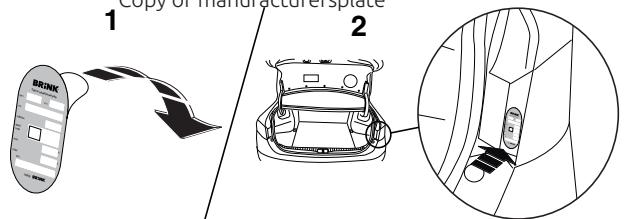
2

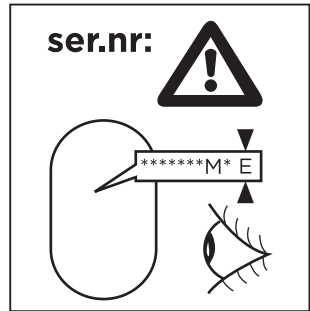
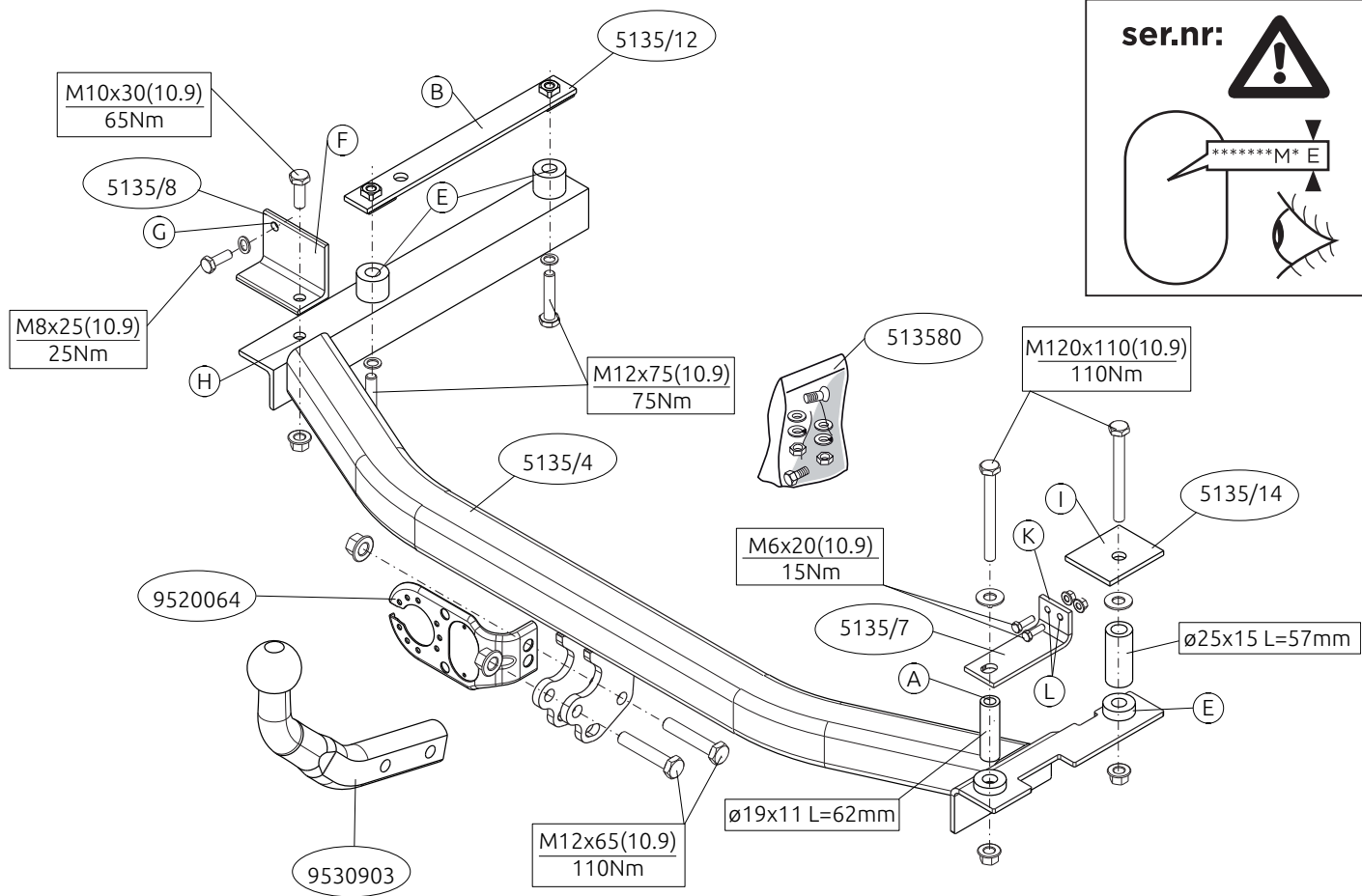



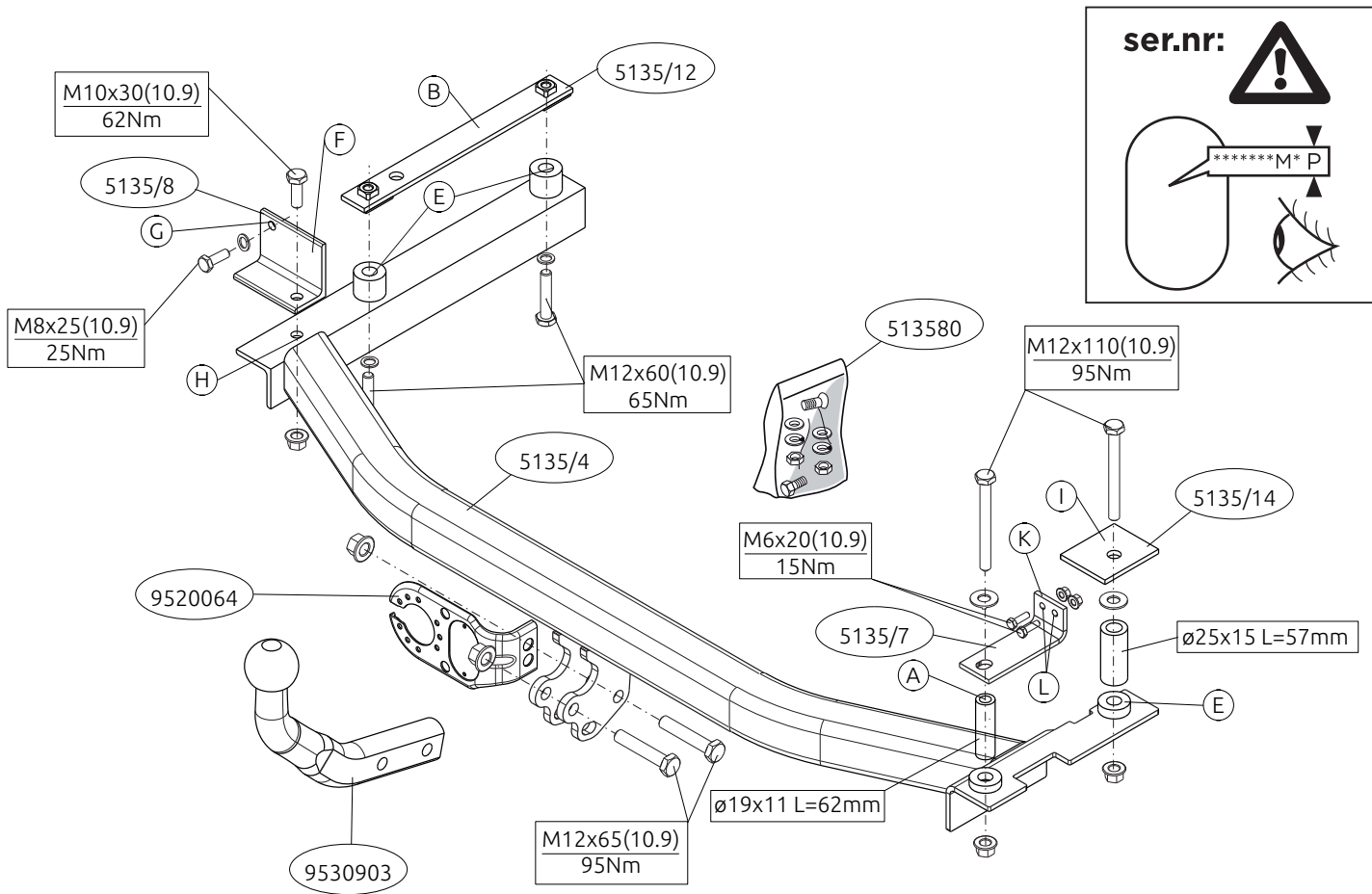

Voordat u met de montage begint dient u op het typeplaatje te kijken welke schets, in de handleiding, van toepassing is.

1. Demonteer de bumper. Zie figuur 1.
2. Zaag overeenkomstig figuur 2 de aangegeven delen af.
3. Verwijder links de steun en demonteer de moddervanger. Zie figuur 3.
4. Zaag overeenkomstig figuur 3 het aangegeven deel uit.
5. Bevestig de moddervanger in de wielkast.
6. Neem de uitlaat uit de achterste ophangrubbers.
7. Maak de bodenvloer in de bagageruimte vrij.
8. Maak het rechter zijpaneel los.
9. Vergroot het gat A naar 19 mm. Zie figuur 4.
10. Plaats de contra K en afstandsbus over de bout en plaats het geheel in het zojuist geboorde gat.
11. Boor de gaten L rond \varnothing 6,5 mm door het achterpaneel.
12. Monteer het geheel losvast (zie schets).
13. Plaats contra B in het chassis.
14. Plaats de bout, contra I en sluitring in de kofferbak.
15. Plaats de afstandsbus over de bout.
16. Plaats het balkgedeelte.
17. Monteer het balkgedeelte op de punten A, E en L handvast aan de chassisbalken.
18. Plaats de steun F en bevestig deze op de punten G en H, monteer het geheel los-vast.
19. Draai alle bouten en moeren overeenkomstig schets vast.
20. Monteer de bumper.
21. Herplaats het onder punt 1 en 8 verwijderde.
22. Monteer de kogelstang inclusief stekkerplaat.
23. Draai alle bouten en moeren overeenkomstig schets vast.

Raadpleeg voor demontage en montage van voertuig onderdelen het werkplaats handboek.

Raadpleeg voor montage en bevestigingsmiddelen de schets.

BELANGRIJK:

- * Voor eventueel noodzakelijke aanpassing(en) "van het voertuig" dient men de dealer te raadplegen.
- * Indien op de bevestigingspunten een bitumen of anti-dreunlaag aanwezig is, dient deze verwijderd te worden.
- * Voor de max. toegestane massa, welke uw auto mag trekken, dient u uw dealer te raadplegen.
- * **Bij het boren dient men er zorg voor te dragen, dat electriciteits-, rem- en brandstofleidingen niet worden geraakt.**
- * Verwijder "indien aanwezig" de plastik dopjes uit de puntlasmoeren.
- * Deze handleiding dient na montage bij de voertuigpapieren gevoegd te worden.
- * Brink is niet aansprakelijk voor de schade die het direct of indirect gevolg is van onjuiste montage, daaronder begrepen gebruik van niet-geschikte gereedschappen en het gebruik van andere dan de voorgeschreven montagewijze en middelen, dan wel onjuiste interpretatie van dit onderhavig montagevoorschrift.

Before you start the fitting you must check the type plate to determine which sketch, in the fitting instruction, is applicable.

1. Remove the bumper. See figure 1.
2. Saw out the indicated sections from figure 2.
3. Remove the left-hand support and remove the mud guard. See figure 3.
4. Saw out the indicated section in accordance with figure 3.
5. Attach the mud guards to the wheel casings.
6. Release the exhaust pipe from its last two holders.
7. Clear the boot and floor.
8. Loosen the right side panel.
9. Enlarge hole A to 19 mm. See figure 4.
10. Place the backplate K and the spacer tube over the bolt and position the assembly in the just drilled hole.
11. Drill holes L through the back panel to approx. \varnothing 6,5 mm.
12. Fit the whole thing without tightening (see sketch).

13. Position backplate B into the chassis.
14. Position bolt, backplate I and plainwasher in the boot.
15. Position the spacer tubes over the bolts.
16. Position the member section.
17. Fit the member section hand-tight at points A, E and L on the chassis beams.
18. Position the support F and attach them at points G and H, then fit the whole thing without fully tightening.
19. Tighten all nuts and bolts to the torque indicated in the drawing.
20. Fit the bumper.
21. Replace the items removed in step 1 and 8.
22. Fit the ball hitch, including socket plate.
23. Tighten all nuts and bolts to the torque indicated in the drawing.

**For dismantling and fitting the vehicle parts, see the site handbook.
For fitting instructions and attachment method, see drawing.**

NOTE:

* **Should this installation process entail the cutting of the bumper – conformation MUST be obtained by the installation engineer of the customer’s acceptance prior to completion. Brink Towing Systems do not accept responsibility for any matters arising as a result of this miscommunication.**

* **All measurements are in mm!**

- * The dealer should be consulted for possible necessary adjustment(s) "of the vehicle".
- * Remove the insulating material from the contact area of the fitting points.
- * Consult your dealer for the maximum tolerated pull weight and ball hitch pressure of your vehicle.
- * **Do not drill through electrical-, brake- or fuellines.**
- * Remove (if present) the plastic caps from the spot welding nuts.
- * This fitting instruction has to be enclosed in the vehicle documents after fitting the towbar.
- * Brink is not liable for damage caused directly or indirectly by incorrect assembly, including the use of unsuitable tools, the use of other assembly

methods and means than the ones outlined, and the incorrect interpretation of these assembly instructions.



MONTAGEANLEITUNG:

Vor Beginn des Einbaus ist anhand der Typplakette der Anhängerkupplung festzustellen welches Bild in der Einbauanleitung maßgebend ist.

1. Die Stoßstange abmontieren. Siehe Abbildung 1.
2. Gemäß Abb. 2 die angegebenen Teile abschneiden.
3. Links die Halterung entfernen und die Schmutzfänger abmontieren. Siehe Abbildung 3.
4. Gemäß Abb. 3 das angegebene Teil ausschneiden.
5. Die Schmutzfänger in den Radkästen befestigen.
6. Den Auspuff aus den hintersten Gummiaufhängungen nehmen.
7. Den Fußboden im Kofferraum frei machen.
8. Die rechte Seitenwand lösen.
9. Das Loch A auf 19 mm vergrößern. Siehe Abbildung 4.
10. Die Gegenplatte K und Distanzhülse über den Schraube anlegen und das Ganze in die soeben gebohrte Löcher einsetzen.
11. Die Löcher L und etwa $\varnothing 6,5$ mm durch die Rückwand bohren.
12. Das Ganze halbfest montieren (siehe Skizze).
13. Die Gegenplatte B im Langsträger anlegen.
14. Das bolz, die Gegenplatten I und Unterlegscheibe im Kofferraum anlegen.
15. Die Distanzhülse über die Schraube schieben.
16. Den Querbalken anbringen.
17. Den Querbalken bei den Punkten A, E und L halbfest an den Fahrgestellträger montieren.
18. Die Halterung F anlegen und bei den Punkten G und H befestigen. Alles halbfest montieren.
19. Alle Schrauben und Muttern gemäß den Angaben in der Abbildung festdrehen.
20. Die Stoßstange montieren.
21. Das unter Abschnitt 1 und 8 Entfernte wieder anbringen.

22. Die Kugelstange einschließlich Steckdosenplatte montieren.
23. Alle Schrauben und Muttern gemäß den Angaben in der Abbildung festdrehen.

Für die Demontage und Montage von Fahrzeugteilen das Werkstatt-Handbuch zu Rate ziehen.

Für die Montage und die Befestigungsmittel die Skizze zu Rate ziehen.

HINWEISE:

- * Für (eine) eventuell erforderliche Anpassung(en) "des Fahrzeugs" ist der Händler zu Rate zu ziehen.
- * Im Bereich der Anlageflächen muß Unterbodenschutz, Hohlraumkonservierung (Wachs) und Antidröhnmaterial entfernt werden.
- * **Vor dem Bohren prüfen, daß keine, dort eventuell vorhandene Leitungen beschädigt werden können.**
- * Alle Bohrspäne entfernen und gebohrte Löcher gegen Korrosion schützen.
- * Entfernen Sie "falls vorhanden", die Plastikkappen von den Punktschweißmuttern.
- * Für das höchstzulässige Zuggewicht und der erlaubte Kugeldruck Ihres Fahrzeugs ist IhrHändler zu befragen.
- * Die Quetschmuttern müssen nach einem späteren lösen der Muttern gegen neue ausgetauscht werden, da ansonsten die Sicherungswirkung nicht mehr garantiert ist!
- * Brink haftet nicht für Schäden, die als direkte oder indirekte Folge einer nicht ordnungsgemäßen Montage auftreten, darunter fallen auch die Benutzung von ungeeigneten Werkzeugen, andere als die vorgeschriebenen Montageverfahren und Montagemittel sowie eine fehlerhafte Interpretation der betreffenden Montageanweisung.

F

INSTRUCTIONS DE MONTAGE:

Avant de commencer le montage veuillez vérifier la plaque signalétique de l'attelage afin de déterminer la figure correspondante dans la notice de montage.

1. Démontez le pare-chocs. Voir la figure 1.
2. Découpez les parties indiquées conformément à la figure 2.
3. Retirez le support à gauche et démontez les pare-boue. Voir la figure 3.
4. Sciez la partie indiquée conformément à la figure 3.
5. Remontez les pare-boue dans les ailes des roues.
6. Détachez l'échappement des attaches en caoutchouc postérieures.
7. Dégager le plancher du coffre.
8. Déposer le panneau latéral de droite
9. Aléser le trou A à 19 mm. Voir la figure 4.
10. Positionner le contreplaqué K et le entretois sur les boulon et placer le tout dans le trou venant d'être percés .
11. Percer les trous L d'environ \varnothing 6,5 mm à travers le panneau arrière.
12. Monter l'ensemble sans serrer (voir le schéma)
13. Positionner la contre-pièce B dans le châssis.
14. Positionner le boulon, le contre-pièce I et rondelle de blockage dans le coffre.
15. Positionner les entretoises par-dessus le boulon.
16. Positionner la partie poutre
17. Monter la partie de la poutre sur les longerons de châssis, en serrant à la main, à l'emplacement des points A, E et L.
18. Positionner le support F et les fixer à l'emplacement des points G et H, monter l'ensemble sans serrer.
19. Serrer tous les boulons et écrous conformément au schéma.
20. Mettre en place le pare-chocs.
21. Remettre en place les éléments déposés au point 1 et 8.
22. Monter la barre de la rotule y compris la prise électrique.
23. Serrer tous les boulons et écrous conformément au schéma.

Pour le montage et le démontage des pièces du véhicule, consulter la notice du fabricant.

Consulter le croquis pour voir le montage et les moyens de fixation.

REMARQUE:

- * Pour une/des adaptations indispensables sur le véhicule, veuillez consulter le concessionnaire.
- * Enlever la couche de bitume ou d'anti-tremblement qui recouvre éventuellement les points de fixation.

- * Pour connaître le poids de traction maximum et le poids en flèche sur la rotule autorisée du véhicule, veuillez consulter votre concessionnaire.
- * **Veiller en perçant à ne pas endommager les conduites de électrique, de frein et de carburant.**
- * Retirez "si présents" les embouts en plastique des écrous de soudure par point.
- * Cette notice de montage doit être conservée à bord du véhicule après montage de l'attelage.
- * Brink décline toute responsabilité pour les dommages qui pourraient directement ou indirectement résulter d'un montage incorrect, y compris l'utilisation d'outils inappropriés et l'utilisation d'un mode d'emploi et de moyens autres que ceux prescrits, ou bien résulter d'une interprétation inexacte des présentes instructions de montage.

S

MONTERINGSANVISNINGAR:

Före du startar monteringen måste du kontrollera typskylten för att kunna bedöma vilken skiss i monteringsanvisningen som skall användas.

1. Demontera stötfångaren. Se figur 1.
2. Såga ut de angivna delarna från figur 2.
3. Ta bort det vänstra fästet och demontera stänkskärnarna. Se figur 3.
4. Såga ut de angivna delarna enligt figur 3.
5. Fäst stänkskärnarna i hjulhusen.
6. Lossa avgasröret ur sina bakersta gummifästen.
7. Frigör golvet i bagageutrymmet.
8. Demontera den högra sidopanelen
9. Förstora hålet A till 19 mm. Se figur 4.
10. Placera motbrickor K och distansbussningar och placera det hela i de nyss borrade hålet.
11. Borra hålen L runt \varnothing 6,5 mm genom bakpanelen.
12. Fäst det hela utan att dra åt (se figur)
13. Placera motbrickan B i chassit.
14. Placera skruv, motbrickor I och planbrickor i bagageutrymmet.
15. Placera distansbussningarna över skruv.

16. Montera balkdelen.
17. Fäst delavsnitt handfast vid punkterna A, E och L på chassibalkarna.
18. Placera fästet F och fäst dem vid punkterna G och H, fäst sedan det hela utan att dra åt ordentligt.
19. Momentdrag alla skruvar och muttrar enligt figuren.
20. Montera stötfångaren.
21. Montera de delar som demonterades under punkt 1 og 8.
22. Montera kulstången inklusive kontaktplattan.
23. Momentdrag alla skruvar och muttrar enligt figuren.

Se verkstadshandboken för demontering och montering av fordonets delar.

Se skissen för montering och monteringsmaterial.

OBS:

- * Kontakta återförsäljaren om fordonet eventuellt bör modifieras.
- * Om det finns ett bitumen- eller stötdämpande lager vid kontaktytor skall detta avlägsnas.
- * Kontakta din återförsäljare för ditt fordon's max. dragvikt och tillåtna kultryck.
- * **Vid borring skall man se till att elektrisk-, broms- och bränsleledningarna inte skadas.**
- * Avlägsna de små plastlocken - om dessa finns - från punktsvetsmuttrarna.
- * Efter att draget är monterat, placera monteringsanvisningen tillsammans med bilens övriga dokument.
- * Brink är inte ansvariga för skada som orsakats direkt eller indirekt av felaktig montering, inklusive användning av olämpliga verktyg, andra monteringsmetoder och processer än de som beskrivs, samt felaktig tolkning av dessa monteringsinstruktioner.

DK

MONTAGEVEJLEDNING:

For at vælge rigtigt spændingsmoment, er det vigtigt at aflæse serienummeret på typepladen, for at kunne vælge hvilket af de medsendte diagrammer der skal anvendes.

1. Demonter kofangeren. Se fig. 1.
2. Sav de markerede dele ud ifølge figur 2.
3. Fjern støtterne i venstre side og demonter stænkskærmene. Se fig. 3.
4. Sav den markerede del ud ifølge figur. 3.
5. Anbring stænkskærmene i hjulkasserne.
6. Tag udstødningen ud af de bageste ophænggummier.
7. Ryd bunden i bagagerummet.
8. Demonter det højre sidepanel
9. Forstør hullet A til 19 mm. Se fig. 4.
10. Anbring spændplader K og afstandsrør over bolte og anbring helheden i de netop borede hullet.
11. Bor hullerne L på ca. \varnothing 6,5 mm igennem bagpanelet.
12. Monter det hele manuelt (jævnfør ill.).
13. Anbring spændpladerne B i chassiset.
14. Anbring bolte, spændpladerne I og planskiver i bagagerummet.
15. Anbring afstandsbøsningerne over bolte.
16. Anbring bjælkedelen.
17. Monter vangedelen manuelt ved punkterne A, E og L på chassisvingerne.
18. Anbring støtte F og monter disse ved punkterne G og H monter det hele manuelt.
19. Spænd alle bolte og møtrikker ifølge tegning.
20. Monter kofangeren.
21. Monter de dele, som blev fjernet under punkt 1 og 8.
22. Monter kuglestangen, inklusive kontaktplade.
23. Spænd alle bolte og møtrikker ifølge tegning.

Rådfør for demontering og montage af dele til køretøjet arbejdspladshåndbogen.

Rådfør for montage og montagemidler skitsen.

BEMÆRK:

- * Kontakt forhandleren i forbindelse med eventuelle påkrævede ændring(er) på køretøjet.
- * Undervognsbehandlingen skal fjernes de steder hvor trækket ligger an mod bilen.
- * Kontakt Deres forhandler for oplysninger om den maksimale trækraft og

det tilladte kugletryk.

*** Vær forsigtig ikke at bore i ledninger-, bremse eller benzinslange**

- * Fjern plasticpropperne "om de findes" fra de punktsvejsede møtrikker.
- * Brink er ikke ansvarlig for skade der direkte eller indirekte er forårsaget af forkert montage, herunder også iberegnet brug af forkert værktøj og anvendelse af anden montage metode og andre montage midler end de foreskrevne samt fejltolkning af den medfølgende montagevejledning.

*** DENNE MONTERINGSVEJLEDNING SKAL MEDBRINGES VED SYN.**



INSTRUCCIONES DE MONTAJE:

Antes de comenzar el montaje por favor, verifique la placa descriptiva del enganche con el fin de determinar la figura correspondiente en la reseña de montaje.

1. Desmontar el parachoques. Véase la figura 1.
2. Corte las secciones indicadas en la figura 2.
3. Retire el soporte del lado izquierdo y coloque los guardabarros. Véase la figura 3.
4. Corte la sección indicada según se muestra en la figura 3.
5. Coloque los guardabarros en las carcasas de las ruedas.
6. Desprender el tubo de escape de las últimas goma de sujeción.
7. Despejar el suelo en el maletero.
8. Desmontar el panel lateral derecho.
9. Agrandar el orificio A hasta 19 mm. Véase la figura 4.
10. Situar la contratuerca K y los tubo distanciadores sobre le tornillo y colocar el conjunto en le orificio que se acaban de taladrar.
11. Taladrar los orificios L \varnothing 6,5 mm en redondo perforando el panel trasero.
12. Ajustelo todo sin apretarlo (vea el dibujo).
13. Instalar la contratuerca B y el chasis.
14. Instalar le tornillo, las contratuercas I y arandela planas en el maletero.
15. Instalar los tubos distanciadores sobre le tornillo.
16. Coloque la sección viga.
17. Montar la parte de larguero a la altura de los puntos A, E y L sin apretar

del todo en los largueros del chasis.

18. Colocar el soporte F y fijarlos a la altura de los puntos G y H, montar el conjunto sin apretar mucho.
19. Apretar todos los tornillos y tuercas de acuerdo con los puntos del gráfico.
20. Montar el parachoques.
21. Volver a poner lo retirado bajo punto 1 y 8.
22. Montar la barra de la bola inclusive placa enchufe.
23. Apretar todos los tornillos y tuercas de acuerdo con los puntos del gráfico.

Consultar para el desmontaje y montaje de piezas del vehículo el manual de instalación de taller.

Consultar el croquis para el montaje y medios de fijación.

N.B.:

- * Para (una) eventual(es) adaptación(es) 'del vehículo' consúltese al concesionario.
- * Si en los puntos de fijación hay una capa de betún o anti-choque hay que quitarla.
- * Consulte a su concesionario para el peso máximo de tracción y la presión de la bola admitida de su vehículo.
- * **No agujerear cable de eléctrico, tubos de freno o gasolina"**
- * Retirar, si presentes, los capuchones de plástico de las tuercas de soldadura por punto.
- * Guarde estas instrucciones junto a la documentación del vehículo después del montaje del enganche.
- * Brink no se responsabiliza por daños causados, directa o indirectamente, por un montaje incorrecto, incluyendo el uso de herramientas inadecuadas, por el uso de métodos de montaje y medios distintos a los indicados y por la interpretación incorrecta de estas instrucciones de montaje.



ISTRUZIONI PER IL MONTAGGIO:

Prima di iniziare il montaggio verificare la terghetta per determinare quale disegno, presente nelle istruzioni, è applicabile.

1. Smontare il paraurti. Vedi figura 1.
2. Segare via le parti indicate in figura 2.
3. Rimuovere il sostegno a sinistra e fissare i parafanghi. Vedi figura 3.
4. Segare via la parte indicata in figura 3.
5. Fissare i parafanghi ai passaruote.
6. Estrarre il tubo di scarico dai sostegni in gomma più esterni.
7. Liberare il fondo del bagagliaio.
8. Smontare il pannello laterale destro
9. Allargare il foro A a 19 mm. Vedi figura 4.
10. Applicare le contropiastre K e le bussole distanziatrici sui bulloni ed inserire il tutto nei foro appena praticati.
11. Praticare i fori L da \varnothing 6,5 mm attraverso il pannello posteriore.
12. Montare il tutto senza serrare (vedi disegno).
13. Posizionare la contropiastre B sul telaio.
14. Posizionare il bullone, le contropiastre I e di rondelle all'interno del bagagliaio.
15. Inserire le bussole distanziatrici sui bullone.
16. Posizionare la parte del traverso.
17. Fissare manualmente la traversa ai montanti del telaio in corrispondenza dei punti A, E e L.
18. Posizionare il sostegno F e fissarli manualmente in corrispondenza dei punti G ed H.
19. Serrare tutti i dadi e bulloni alle coppie di serraggio indicate nel disegno.
20. Montare il paraurti.
21. Rimontare quanto rimosso al punto 1 e 8.
22. Montare l'asta della sfera, completa di piastra di contatto.
23. Serrare tutti i dadi e bulloni alle coppie di serraggio indicate nel disegno.

Per lo smontaggio ed il montaggio dei componenti del veicolo consultare il manuale tecnico dell'officina.

Consultare il disegno per il montaggio ed i dispositivi di fissaggio.

N.B.:

- * Per eventuali necessari adattamenti "del veicolo" si consiglia di consultare il fornitore.
- * Rimuovere lo strato di materiale isolante dai punti d'attacco.
- * Per il peso complessivo trainabile della Vostra vettura, consultate il Vostro

rivenditore autorizzato.

*** Praticando i fori, prestare attenzione a non danneggiare i cavi elettrici, i cavi del freno e i condotti del carburante.**

* Rimuovere, se presenti, i coperchietti in plastica dai dadi di saldatura per punto.

* Questa istruzione di montaggio deve essere allegata ai documenti del veicolo dopo l'installazione del gancio.

* Brink non può essere ritenuta responsabile per eventuali danni direttamente o indirettamente dovuti ad un errato montaggio, intendendo con ciò anche l'uso di attrezzi non idonei e l'uso di metodi e mezzi di montaggio diversi da quelli prescritti, nonché all'errata interpretazione delle seguenti istruzioni di montaggio.

PL

INSTRUKCJA MONTAŻU:

Przed rozpoczęciem montażu należy sprawdzić tabliczkę znamionową, żeby ustalić, który z szablonów znajdujących się w instrukcji montażowej należy wykorzystać.

1. Zdemontować zderzak. Patrz rysunek 1.
2. Wypilować zgodnie z rysunkiem 2 zaznaczone odcinki.
3. Usunąć lewy stronie wspornik i zdemontować chlapacze. Patrz rysunek 3.
4. Wypilować zgodnie z rysunkiem 3 wskazny odcinek.
5. Umocować chlapacze we wnękach na koła.
6. Wysunąć rurę wydechową z ostatniego gumowego zawieszenia.
7. Opróżnić podłogę bagażnika.
8. Wymontować prawy boczny panel
9. Powiększyć otwór A do 19 mm. Patrz rysunek 4.
10. Umieścić przeciwnakrętki K i tulejki odległościowe na śrubach, a całość umieścić w wywierconych teraz otworach.
11. Wywiercić otwory w tylnej ścianie L do około \varnothing 6,5 mm.
12. Całość lekko umocować (patrz szkic).
13. Umieścić przeciwnakrętki B do podwozia.
14. Umieścić śrub, przeciwnakrętki I i pierścieniami uszczelniającymi w bagażniku.

15. Umieścić tuleje odległościowe na śrub.

16. Umieścić odcinek poprzecznic.

17. Lekko przymocować część poprzecznic w punktach A, E i L na ramie podwozia.

18. Umieścić wspornik F i umocować je w punktach G i H, lekko przymocować całość.

19. Dokręcić wszystkie śruby i nakrętki zgodnie z rysunkiem.

20. Zamontować zderzak.

21. Ponownie umieścić to, co zostało zdemonтовane w punkcie 1 i 8.

22. Zamontować drąg kuli wraz z płytą z gniazdem wtykowym.

23. Dokręcić wszystkie śruby i nakrętki zgodnie z rysunkiem.

Co do montażu i montowania części pojazdu zapoznać się z podręcznikiem warsztatowym.

Co do montażu i środków montażowych zapoznać się ze schematem.

Wskazówki:

- Po przejechaniu 1000 km dokręcić wszystkie elementy skręcane.
- **Podczas ewentualnych odwrotów upewnić się czy w pobliżu nie znajdują się przewody instalacji elektrycznej, przewody hydrauliczne lub przewody paliwowe.**
- Wszystkie ubytki powłoki lakierniczej zabezpieczyć przed korozją.
- Należy wyjąć ewentualne plastikowe zaślepki w punktach przyspawanych nakrętek.
- Stosować nakrętki oraz śruby gatunkowe dostarczone w komplecie.
- Utrzymywać kulę w czystości, oraz pamiętać o regularnym jej smarowaniu.
- Hak holowniczy zarejestrować w stacji diagnostycznej.

Zastosowanie się do powyższych wskazań gwarantuje Państwu bezpieczeństwo, niezawodność i sprawność naszego wyrobu przez cały okres jego użytkowania.

* Firma Brink nie ponosi odpowiedzialności za straty poniesione pośrednio lub bezpośrednio na skutek niewłaściwego montażu, w tym użycia niewłaściwych narzędzi i sposobów montażu niezgodnych z instrukcją, oraz niezastosowanie się do treści instrukcji.

Ennen asennusta, selvitä tyyppikilvestä, mikä asennusohjeen piirros koskee kyseistä autoa

1. Irrota puskuri. Ks. kuva 1.
2. Sahaa merkityt osat irti kuvan 2 mukaisesti.
3. Poista vasemmanpuoleinen kannatin ja irrota roiskeläpät. Ks. kuva 3.
4. Sahaa merkitty osa irti kuvan 3 mukaisesti.
5. Kiinnitä roiskeläpät pyöränkoteloihin.
6. Irrota pakoputki takimmaisista kannatinkumeista.
7. Siivoa tavaratilan pohja.
8. Irrota tavaratilasta oikea sivupaneeli.
9. Suurena reikä A noin 19 mm:n suuruiseksi. Ks. kuva 4.
10. Aseta taustalevyt K ja välirenkaat pulttien ylitse ja kiinnitä ne kaikki juuri porattuihin reikä.
11. Poraa reiät L takapaneelin läpi noin \varnothing 6,5 mm:n suuruiseksi.
12. Kiinnitä nämä höllästi (ks piirros).
13. Aseta taustalevy B vuonna alustan.
14. Aseta pulttien, taustalevyt I ja sulkurenkaat tavaratilaan.
15. Aseta välirenkaat pulttien ylitse.
16. Aseta palkkiosa.
17. Kiinnitä löyhästi palkkiosa alustapalkkeihin kohtiin A, E ja L.
18. Aseta kannatin F ja kiinnitä ne kohtiin G ja H, kiinnitä ne kaikki löyhästi.
19. Kiristä kaikki pultit ja mutterit piirroksen mukaisesti.
20. Kiinnitä puskuri.
21. Aseta takaisin paikalleen kohdan 1 ja 8 osat.
22. Kiinnitä kuulavetolaite (hitch) sekä pistorasialevy.
23. Kiristä kaikki pultit ja mutterit piirroksen mukaisesti.

Ajoneuvon osien purkamis- ja asennusohjeet, ks. työpaikalla käytetty käsikirja.

Asennus- ja kiinnitysohjeet, ks. piirros.

TÄRKEÄÄ:

- * "Ajoneuvoa" koskevasta mahdollisesta tarpeellisesta sovellutuksesta/sovellutuksista on kysyttävä neuvoa jälleenmyyjältä.
- * Mikäli kiinnityskohdissa on bitumi- tai tärinäestokerros, se on poistettava.
- * Auton vetämää sallittua enimmäiskuormitusta on tiedusteltava jälleenmyyjältä.
- * **Porattaessa on huolehdittava siitä, että ei jouduta kosketuksiin sähkö-, jarru- tai polttoainejohtojen kanssa.**
- * Poista, "mikäli olemassa", pistehitsausmuttereiden muovisuojaukset.
- * Nämä asennusohjeet on asennuksen jälkeen säilytettävä yhdessä ajoneuvoa koskevien papereiden kanssa.
- * Brink ei ole vastuussa vioittumisesta, joka on suoraan tai epäsuoraan aiheutunut väärästä asennuksesta samoin kuin sopimattomien työkalujen käytöstä, muiden kuin ohjeissa mainittujen asennusmenetelmien tai välineiden käytöstä sekä kyseisten asennusohjeiden väärintulkinnasta.

Před instalací je nutno zkontrolovat typový štítek, abyste zjistili, který náčres v pokynech pro instalaci máte použít.

1. Odstraňte nárazník. Viz schéma 1.
2. Vyřízněte označené části z obrázku 2.
3. Odstraňte levou vzpěru a odstraňte blatníky. Viz schéma 3.
4. Vyřízněte označenou část podle obrázku 3.
5. Ke krytům kol připevňte blatníky.
6. Uvolněte poslední dva držáky výfuku.
7. Vyčistěte kufr a podlážku.
8. Odstraňte pravý boční panel.
9. Zvětšete otvor A do 19 mm. Viz schéma 4.
10. Nastavte zadní destičky K a rozpěrné trubičky nad šrouby a umístěte tuto sestavu do právě vyvrtaných otvor.
11. Vyvrtejte otvory L skrze zadní panel do hloubky asi. \varnothing 6,5 mm.
12. Upevněte celou věc bez utahování (viz náčrtek).
13. Umístěte zadní destičku B na podvozku.

14. Umístěte šrouby, opěrné destičky I a plochých podložek v kufru.
15. Umístěte rozpěrné trubičky nad šrouby.
16. Umístěte konstrukční díl.
17. Připevňte a ručně utáhněte nosníkovou část v bodu A, E a L na nosníky podvozku.
18. Umístěte vzpěru F a připevňte je v bodech G a H, pak připevňte celou tuto část aniž byste ji plně utáhli.
19. Utáhněte všechny matice a šrouby kroutivou silou uvedenou ve výkrese.
20. Připevňte nárazník.
21. Vyměňte díly odstraněné v kroku 1 a 8.
22. Připevňte kulovou tažnou hlavici včetně destičky se zásuvkou.
23. Utáhněte všechny matice a šrouby kroutivou silou uvedenou ve výkrese.

Před demontáží a montáží částí vozidla konzultujte montážní příručku.

Montážní pokyny a metoda připevnění dle náčrtu.

DŮLEŽITÉ

- * Pokud je potřeba provést na voze úpravy, obraťte se na svého prodejce.
- * Pokud je místo montáže opatřeno asfaltovým nátěrem nebo vrstvou nátěru snižující hluk, odstraňte je.
- * Pro informaci o maximálním nákladu povoleném k tažení se obraťte na svého prodejce.
- * **Při vrtání dbejte zvýšené pozornosti, zejména co se týče elektrických, brzdových a palivových kontaktů.**
- * Pokud jsou na maticích bodového svařování plastová víčka, odstraňte je.
- * Po montáži uschovejte tento manuál k ostatním dokladům vozidla.
- * Společnost Brink neodpovídá za přímé ani nepřímé škody způsobené nesprávnou montáží, včetně použití nevhodných nástrojů, použití jiných metod montáže a prostředků než uvedených a nesprávným pochopením těchto pokynů k montáži.
- * Společnost Brink neodpovídá za přímé ani nepřímé škody způsobené nesprávnou montáží, včetně použití nevhodných nástrojů, použití jiných metod montáže a prostředků než uvedených a nesprávným pochopením těchto pokynů k montáži.



SZERELÉSI ÚTMUTATÓ:

Mielőtt rögzítené az eszközt, ellenőrizze a típusábrát, hogy a rögzítési útmutató alapján melyik ábra alkalmazandó.

1. Távolítsa el az ütközőt. Lásd az ábrát 1.
2. Fűrészszel vágja ki a jelzett részeket a 2. ábra szerint.
3. Távolítsa el a bal oldali támasztékot és távolítsa sárvédőt. Lásd az ábrát 3.
4. Fűrészszel vágja ki a jelzett részt a 3. ábrának megfelelően.
5. Illessze vissza a sárvédőt a kerékházra.
6. Engedje ki a kipufogócsövet annak két tartójából.
7. Tisztítsa meg a csomagteret és a padlót.
8. Távolítsa el a jobb oldalsó panelt.
9. Nagyobbítsa a(z) A lyukakat 19 mm-re. Viz schéma 4.
10. Helyezze az alátéteket K és a távolságtartó csöveket a csavarok fölé és helyezze az alkatrészeket az éppen kifúrt lyukakat.
11. Fúrja a(z) L lyukakat a hátsó paneleken keresztül kb. \varnothing 6,5 mm-re.
12. Az egész szerkezetet csak lazán meghúzott csavarokkal szereljük fel (lásd az ábrát).
13. Helyezze fel a(z) B alátétet ábrán látható.
14. Helyezze fel csavart, a(z) alátéteket I és lapos alátéttekkel a csomagteremben.
15. Helyezze a(z) távolságtartó csöveket a csavarok fölé.
16. Helyezzük fel a tartóelemet.
17. Illessze az rúdelemet és szorítsa be kézzel a A, E és L pontokban az alváz tartóira.
18. Helyezze el a F támasztékot és illessze a G és H pontokhoz, majd szerelje fel az egész tárgyat lazán felcsavarva.
19. Szorítsa be az összes anyát és csavart a rajzon feltüntetett csavarónyomatékig.
20. Helyezze fel az ütközőt.
21. Tegye vissza az 1 és 8. lépésben eltávolított darabokat.
22. Helyezze fel a gömb alakú rögzítőt, az illesztőlemezzel együtt.
23. Szorítsa be az összes anyát és csavart a rajzon feltüntetett csavarónyo-

matéig.

A szétszerelés és a jármű alkatrészek összeillesztése érdekében, lásd a munkahelyi kézikönyvet.

Az összeillesztési utasítás és a csatlakozási eljárás érdekében, lásd a rajzot.

FONTOS

* Amennyiben a gépkocsin módosításra van szükség, kérjük felvilágosítást kereskedőnkéi.

* Amennyiben a csatlakozási pontok bitumennel, vagy zajsökcenté anyaggal van bevonva, ezeket távolítsuk el.

* A jármű által maximálisan vonatható megengedett teher mértékéréi tájékozódjunk kereskedőnkéi.

* **Fúrás során ügyeljünk arra, hogy elkerüljük az elektromos, a fék és az üzemanyag-vezetékeket.**

* Amennyiben ponthegeztéssel rögzített anyakkal találkozunk, vegyük le róluk a manyag sapkát.

* A felszerelés után az útmutatót érizzük a gépjármű papírjaival együtt.

* A Brink nem vállal felelősséget a nem megfelelő szerelésből közvetlen vagy közvetett módon következő károkért. Ez vonatkozik a nem megfelelő szerszámok használatára, a leírtaktól eltérő módszerek és eszközök alkalmazására, valamint a szerelési útmutató téves értelmezésére.

RUS

РУКОВОДСТВО ДЛЯ МОНТАЖА:

Перед тем, как начинать монтаж, требуется проверить табличку с типом изделия для того, чтобы определить каную именно из иллюстраций в инструкции по установке нужно использовать.

1. Снять бампер. См. рисунок 1.
2. Отпилить обозначенные части, как указано на рис. 2.
3. Удалить кронштейн с левой стороны и снять противогрязевые. См. рисунок 3.
4. Выпилить обозначенную часть, как указано на рис. 3.

5. Закрепить противогрязевые щитки в надколесных дугах.
6. Вынуть выхлопную трубу из крайних резиновых колец для подвески.
7. Освободить дно багажного отсека.
8. Снять правую боковую панель
9. Увеличить отверстие А до диаметра 19 мм. См. рисунок 4.
10. Посадить упорные кронштейны К и распорные втулки на болты, затем вставить все детали в только что просверленные отверстие.
11. Просверлить отверстия L сквозь заднюю стенку диаметром ø 6,5 мм.
12. Установить детали, закрепив их не до конца (см. схему).
13. Поставить упорный кронштейн В на шасси.
14. Поставить болты, упорные кронштейны I и шайба в багажном отсеке.
15. Посадить распорные втулки на болты.
16. Установить секцию бруса.
17. Установить секцию бруса в точках А, Е и L на балки шасси, закрепив ее не до конца.
18. Поставить кронштейн F и прикрепить их в точках G и H, закрепив не до конца.
19. Затянуть все болты и гайки в соответствии со значениями, указанными на рисунке.
20. Установить бампер.
21. Поставить на место детали, снятые во время шага 1 и 8.
22. Установить крök с шаром, вместе со штепсельной платой.
23. Затянуть все болты и гайки в соответствии со значениями, указанными на рисунке.

Для инструкций по снятию и установке деталей автомобиля, обращайтесь к руководству для работников гаражей. Информацию о монтаже и средствах крепления вы найдете в схеме.

ВНИМАНИЕ:

* Если потребуются изменения конструкции транспортного средства, следует посоветоваться с дилером автомобиля.

* Если в точках прикрепления имеется слой битума или противозумовой материал, его следует удалить.

- * Сведения о максимально допустимой массе буксируемого прицепа Вы можете получить у дилера автомобиля.
- * При сверлении следите за тем, чтобы не задеть электропроводку и линии тормозной цепи и подачи горючего.
- * Удалите (если они имеются) пластмассовые затычки из приваренных гаек.
- * После монтажа крюка следует хранить настоящее руководство в комплекте с технической документацией автомобиля.
- * Фирма Brink не отвечает за ущерб, являющийся прямым или косвенным следствием неправильного монтажа, в том числе использования неподходящих инструментов и применения иного способа монтажа или других средств, чем предписано в инструкции, либо неправильного истолкования настоящей инструкции по монтажу.

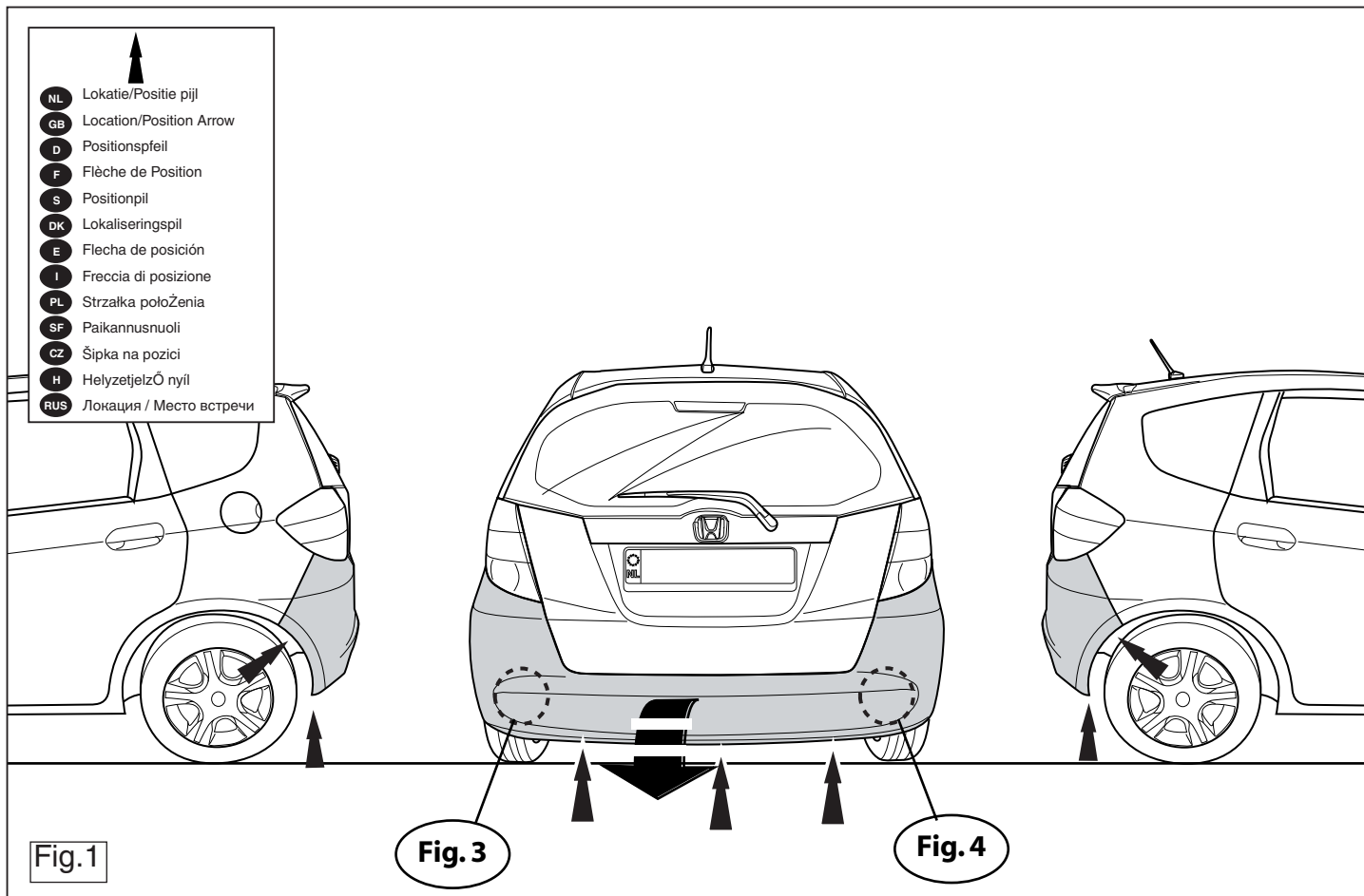

Models; 2009-2012

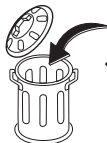
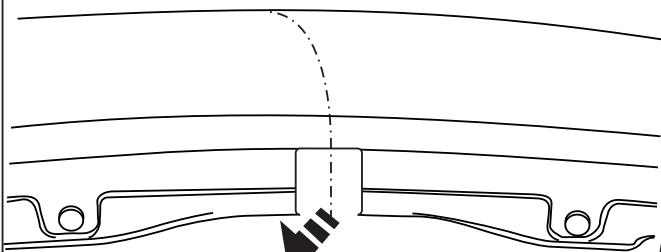
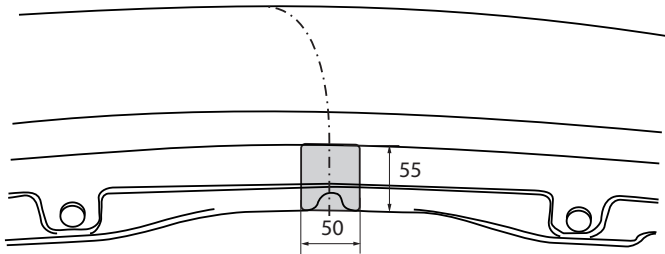
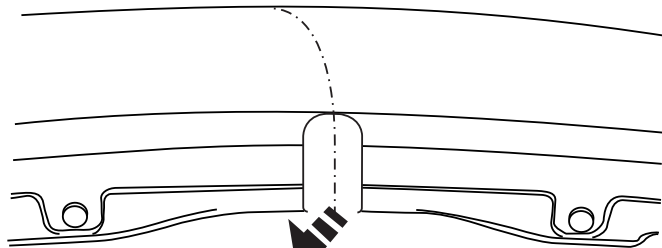
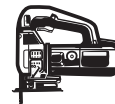
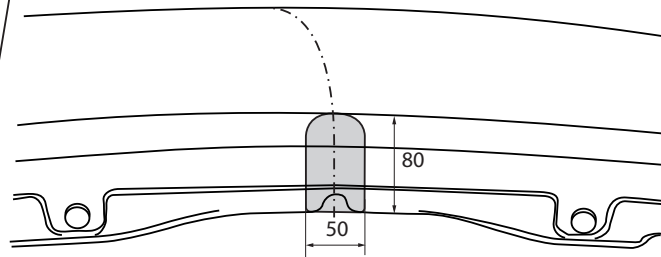

Fig.2

Models; 2012->



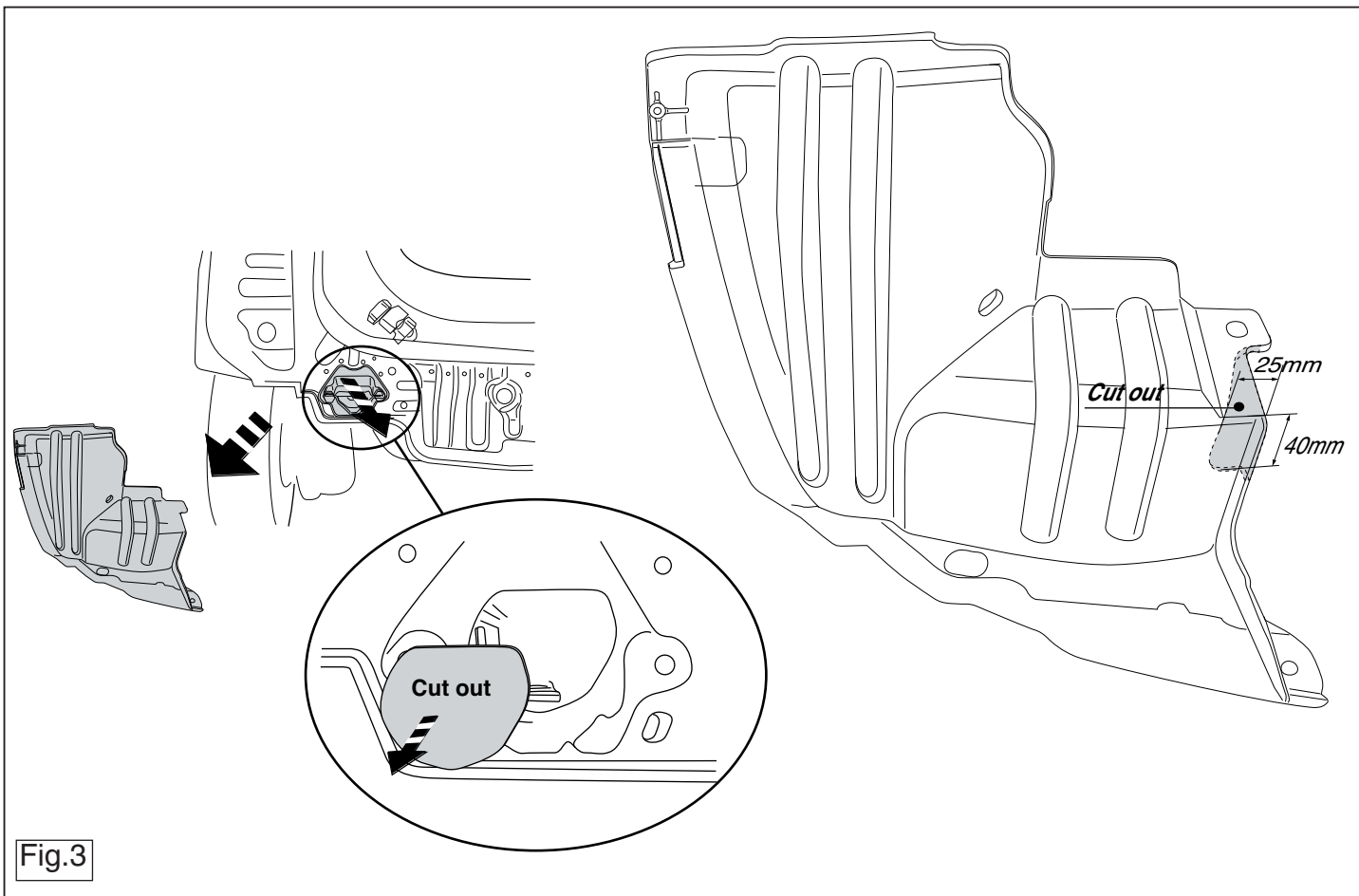

Fig.3

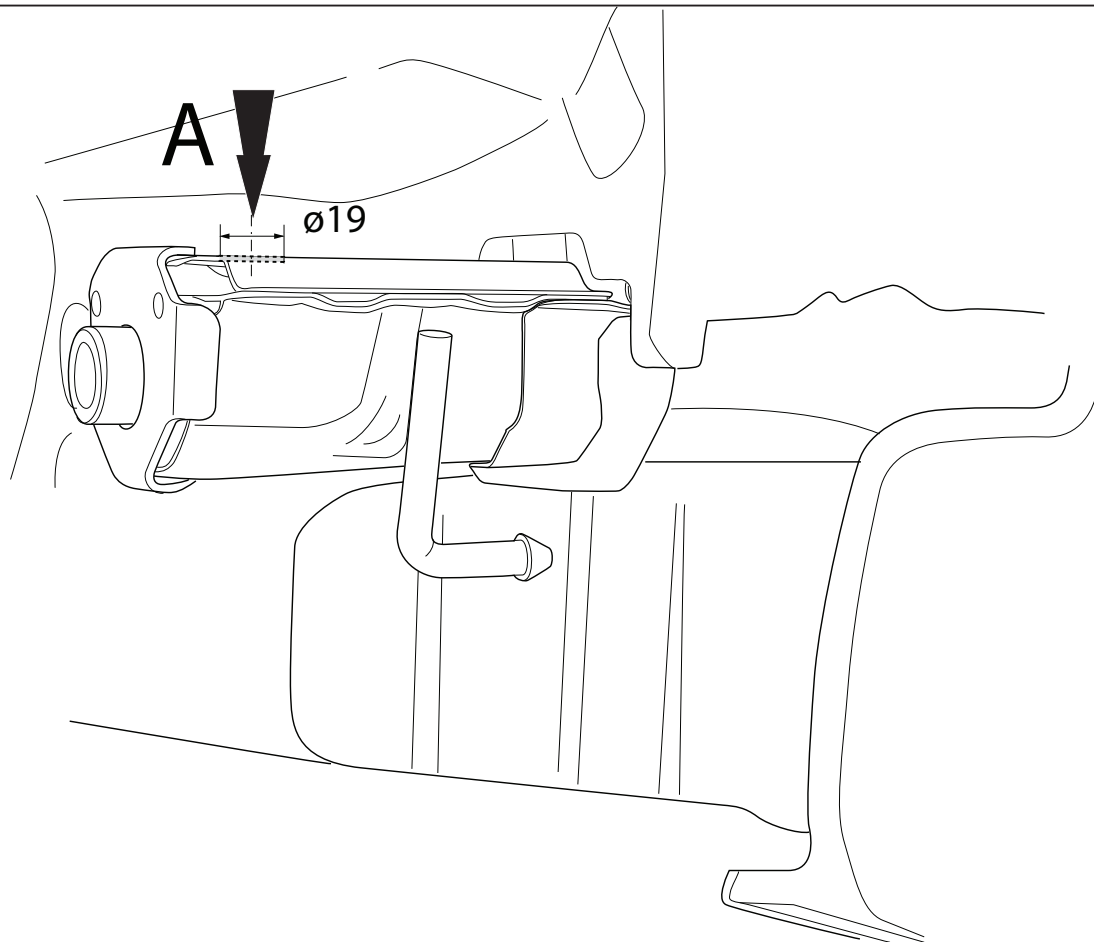

Fig.4