

Fitting instructions

Make: Audi

A6 Sedan / Avant; 2006->

Type: 4706

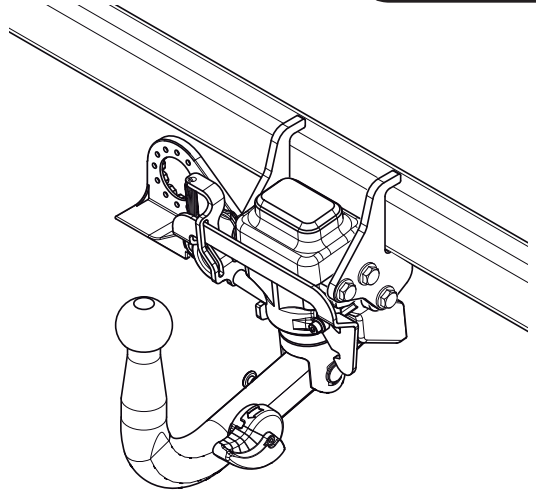

- NL Montagehandleiding
- GB Fitting instructions
- D Montageanleitung
- F Instructions de montage
- S Monteringsanvisningar
- DK Montagevejledning
- E Instrucciones de montaje
- I Istruzioni per il montaggio
- PL Instrukcja montażu
- SF Asennusohjeet
- CZ Pokyny k montáži
- H Szerelési útmutató
- RUS Руководство для монтажа

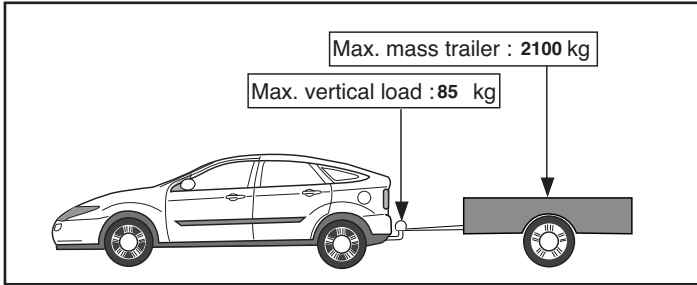
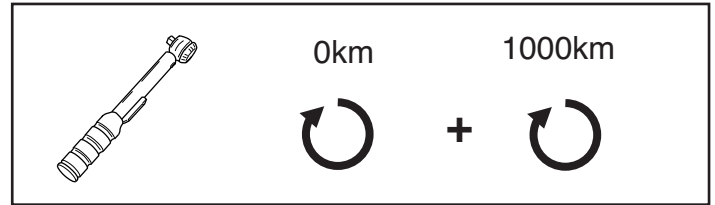
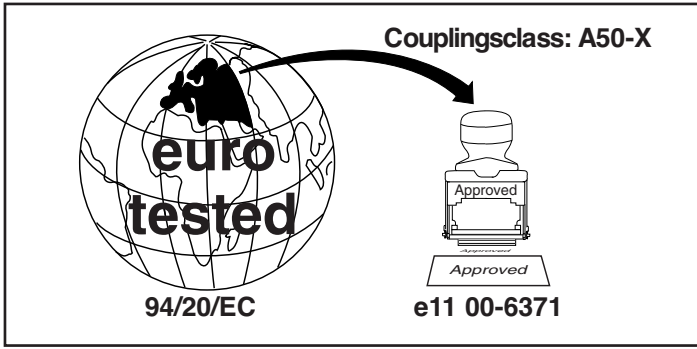

D-Value: 10,9 kN

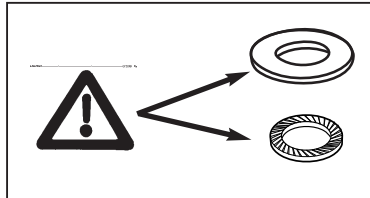
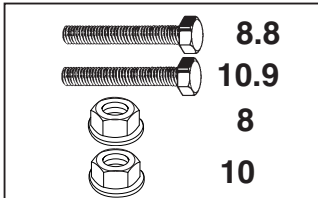

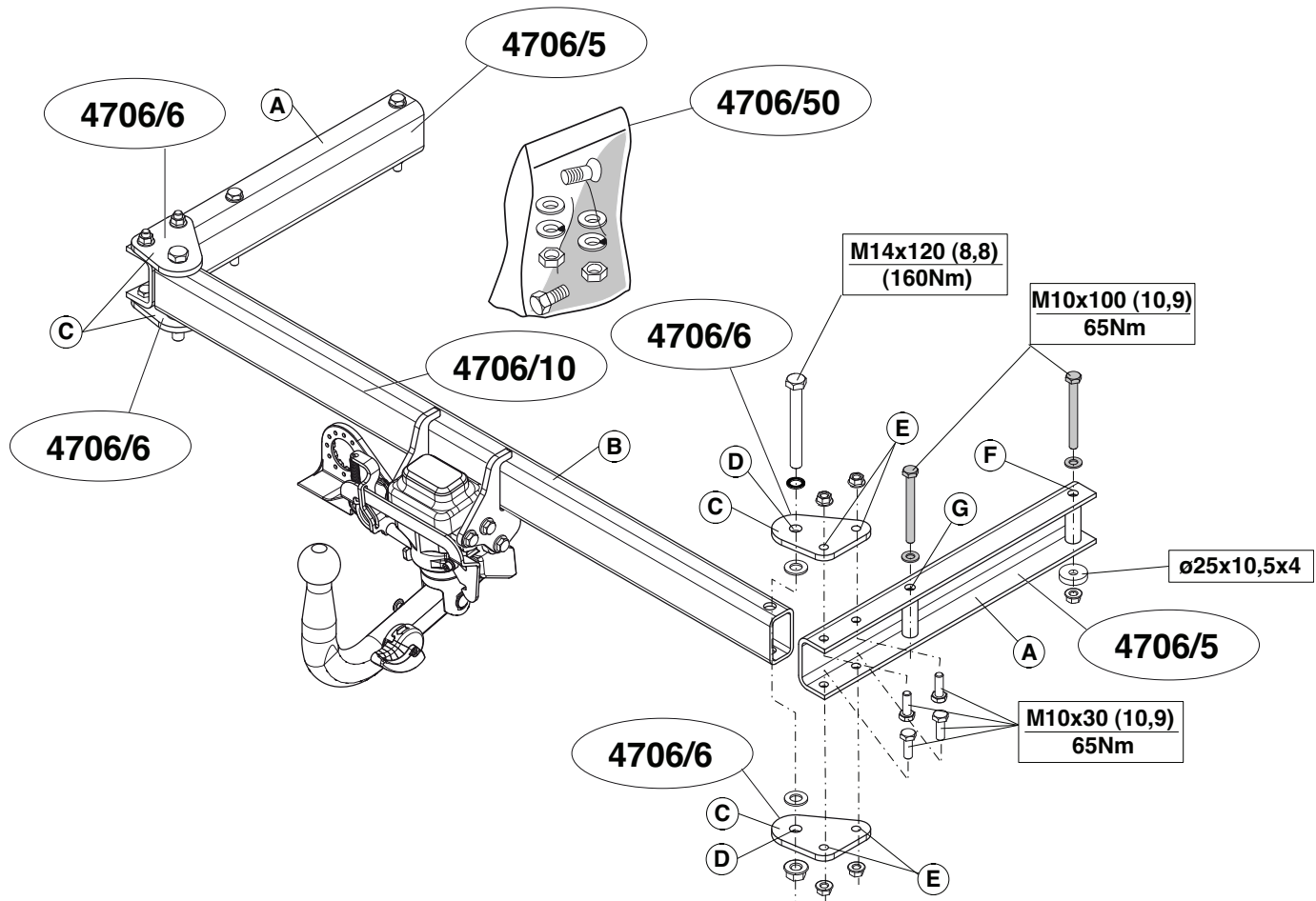

1. Demonteer de zijpanelen uit de bagageruimte.
2. Demonteer de bumper inclusief de stalen stootbalk van het voertuig, de stootbalk wordt niet meer gebruikt. Zie figuur 1.
3. Zaag een deel overeenkomstig figuur 2 in het midden aan de onderzijde uit de bumper.
4. Knip overeenkomstig figuur 3 het aangegeven deel uit.
5. Neem de laatste uitlaatdemper uit de ophanging.
6. Verwijder eventueel de plakkers t.p.v.de bevestigingspunten.
7. Plaats de steunen A aan de steunen C en bevestig deze op de punten E, monteer het geheel handvast.
8. Monteer het balkgedeelte tussen de steunen t.p.v. de punten D.
9. Plaats de trekhaak in het chassis en bevestig deze op de punten F en G, monteer het geheel handvast.
10. Draai alle bouten en moeren overeenkomstig tabel vast.
11. Hang de uitlaat in het uitlaatrubber.
12. Monteer de bumper.
13. Monteer de zijpanelen in de bagageruimte.

Raadpleeg voor demontage en montage van voertuig onderdelen het werkplaats handboek.

Raadpleeg voor montage en bevestigingsmiddelen de schets.

Raadpleeg voor de bediening van het wegklapbaar kogelsysteem de bijgevoegde gebruikershandleiding.

BELANGRIJK:

- * Voor eventueel noodzakelijke aanpassing(en) "van het voertuig" dient men de dealer te raadplegen.
- * Indien op de bevestigingspunten een bitumen of anti-dreunlaag aanwezig is, dient deze verwijderd te worden.
- * Voor de max. toegestane massa, welke uw auto mag trekken, dient u uw dealer te raadplegen.
- * Bij het boren dient men er zorg voor te dragen, dat electriciteits-, rem- en brandstofleidingen niet worden geraakt.

- * Verwijder "indien aanwezig" de plastic dopjes uit de puntlasmoeren.
- * Deze handleiding dient na montage bij de voertuigpapieren gevoegd te worden.

1. Remove side panels from the boot.
2. Remove the bumper and the steel buffer beam from the vehicle. The buffer beam will no longer be needed. See figure 1.
3. Saw a section out of the middle of the underside of the bumper as shown in fig 2.
4. Cut out the indicated section in accordance with figure 3.
5. Loosen the last exhaust silencer from the clamp.
6. Remove any stickers that may be present at the points of attachment.
7. Position supports A on supports C and attach them at points E, fitting the whole thing finger-tight.
8. Fit the member section between the supports at points D.
9. Position the tow bar in the chassis and attach them at points G and G, fitting the whole thing finger-tight.
10. Tighten all nuts and bolts to the torque indicated in the table.
11. Hang the exhaust in the exhaust rubber.
12. Fit the bumper.
13. Fit the side panels in the boot.

For dismantling and fitting the vehicle parts, see the site handbook.

For fitting instructions and attachment method, see drawing.

For details on operating the foldaway ball system consult the enclosed user instructions.

NOTE:

- * **Should this installation process entail the cutting of the bumper – confirmation MUST be obtained by the installation engineer of the customer's acceptance prior to completion. Brink International do not accept responsibility for any matters arising as a result of this miscommunication.**
- * The dealer should be consulted for possible necessary adjustment(s) "of the vehicle".

- * Remove the insulating material from the contact area of the fitting points.
- * Consult your dealer for the maximum tolerated pull weight and ball hitch pressure of your vehicle.
- * Do not drill through electrical-, brake- or fuellines.
- * Remove (if present) the plastic caps from the spot welding nuts.
- * This fitting instruction has to be enclosed in the vehicle documents after fitting the towbar.

D

MONTAGEANLEITUNG:

1. Die Rückwände aus dem Kofferraum entfernen.
2. Die Stoßstange einschließlich des stählernen Stoßbalkens vom Fahrzeug abmontieren. Der Stoßbalken wird nicht mehr benötigt. Siehe Abbildung 1.
3. Auf der Unterseite der Stoßstange einen Teil aus der Mitte gemäß Abbildung 2 herausschneiden.
4. Gemäß Abb. 3 das angegebene Teil herausschneiden.
5. Den hintersten Auspuff-Schalldämpfer aus der Aufhängung herausnehmen.
6. Gegebenenfalls die Aufkleber bei den Befestigungspunkten entfernen.
7. Die Halterungen A bei den Halterungen C anlegen und bei den Punkten E halbfest anbringen.
8. Den Trägerteil zwischen den Halterungen bei den Punkten D montieren.
9. Die Anhängervorrichtung in das Langsträger einsetzen und bei den Punkten F und G halbfest anbringen..
10. Alle Schrauben und Muttern gemäß den Angaben in der Tabelle festdrehen.
11. Den Auspuff in den Auspuffgummi einhängen.
12. Die Stoßstange montieren.
13. Die Seitenwände im Kofferraum wieder anbringen.

Für die Demontage und Montage von Fahrzeugteilen das Werkstatt-Handbuch zu Rate ziehen.

Für die Montage und die Befestigungsmittel die Skizze zu Rate ziehen.

Für die Bedienung des abklappbaren Kugelsystems die beiliegende Gebrauchsanweisung zu Rate ziehen.

HINWEISE:

- * Für (eine) eventuell erforderliche Anpassung(en) "des Fahrzeugs" ist der Händler zu Rate zu ziehen.
- * Im Bereich der Anlageflächen muß Unterbodenschutz, Hohlraumkonservierung (Wachs) und Antidröhnmaterial entfernt werden.
- * Vor dem Bohren prüfen, daß keine, dort eventuell vorhandene Leitungen beschädigt werden können.
- * Alle Bohrspäne entfernen und gebohrte Löcher gegen Korrosion schützen.
- * Entfernen Sie "falls vorhanden", die Plastikkappen von den Punktschweißmuttern.
- * Für das höchstzulässige Zuggewicht und der erlaubte Kugeldruck Ihres Fahrzeugs ist Ihr Händler zu befragen.
- * Die Quetschmuttern müssen nach einem späteren lösen der Muttern gegen neue ausgetauscht werden, da ansonsten die Sicherungswirkung nicht mehr garantiert ist!

F

INSTRUCTIONS DE MONTAGE:

1. Déposer les panneaux latéraux du coffre.
2. Déposer le pare-chocs du véhicule y compris la traverse en acier la traverse ne sera plus utilisée. Voir la figure 1.
3. Scier au centre de la partie inférieure du pare-chocs une partie correspondant à la figure 2.
4. Coup la partie indiquée conformément à la figure 3.
5. Détacher le dernier silencieux de l'échappement de son attache.
6. Le cas échéant les autocollants placés sur les points de fixation.
7. Positionner les supports A sur les supports C et les fixer aux points E, monter l'ensemble sans serrer.
8. Monter la poutre entre les supports à l'emplacement des points D.
9. Positionner l'attache-remorque dans le châssis et les fixer aux points F et G, monter l'ensemble sans serrer.
10. Serrer tous les boulons et écrous conformément au tableau.

11. Accrocher l'échappement dans le caoutchouc.
12. Mettre en place le pare-chocs.
13. Monter les panneaux latéraux dans le coffre.

Pour le montage et le démontage des pièces du véhicule, consulter la notice du fabricant.

Consulter le croquis pour voir le montage et les moyens de fixation.

Pour la commande de la rotule rabattable, consulter le mode d'emploi joint.

REMARQUE:

- * Pour une/des adaptations indispensables sur le véhicule, veuillez consulter le concessionnaire.
- * Enlever la couche de bitume ou d'anti-tremblement qui recouvre éventuellement les points de fixation.
- * Pour connaître le poids de traction maximum et le poids en flèche sur la rotule autorisée du véhicule, veuillez consulter votre concessionnaire.
- * Veiller en perçant à ne pas endommager les conduites de électrique, de frein et de carburant.
- * Retirer "si présents" les embouts en plastique des écrous de soudure par point.
- * Cette notice de montage doit être conservée à bord du véhicule après montage de l'attelage.

S

MONTERINGSANVISNINGAR:

1. Demontera sidopanelerna ur bagageutrymmet.
2. Demontera stötfångaren inklusive stötranden av stål från fordonet, stötranden förfaller. Se figur 1.
3. Såga ut en del ur mitten av stötfångarens undersida enligt figur 2.
4. Klippa ut de angivna delarna enligt figur 3.
5. Tag ut avgasrörets sista dämpare ur fästet.
6. Avlägsna eventuellt klistermärkena som sitter på fästpunkterna.
7. Placera hållare A vid hållare C och fäst vid punkterna E utan att dra åt helt.
8. Montera balkdelen mellan hållare vid punkterna D.
9. Placera dragkroken i chassit och fäst vid punkterna F och G utan att

dra åt helt.

10. Momentdrag alla skruvar och muttrar enligt tabellen.
11. Häng avgasröret i gummifästet.
12. Montera stötfångaren.
13. Montera sidopanelerna inom bagageutrymmet.

Se verkstadshandboken för demontering och montering av fordonets delar.

Se skissen för montering och monteringsmaterial.

Se den medföljande bruksanvisningen för information om användning av det vikbara dragkrokssystemet.

OBS:

- * Kontakta återförsäljaren om fordonet eventuellt bör modifieras.
- * Om det finns ett bitumen- eller stötdämpande lager vid kontaktytor skall detta avlägsnas.
- * Kontakta din återförsäljare för ditt fordon's max. dragvikt och tillåtna kultryck.
- * Vid borring skall man se till att elektrisk-, broms- och bränsleledningarna inte skadas.
- * Avlägsna de små plastlocken - om dessa finns - från punktsvetsmuttrarna.
- * Efter att draget är monterat, placera monteringsanvisningen tillsammans bilens övriga dokument.

DK

MONTAGEVEJLEDNING:

1. Demonter sidepanelerne fra bagagerummet.
2. Demonter kofangeren, inklusive køretøjets stålstødbjelke. Denne bliver overflødig. Se fig. 1.
3. Sav en del ud af kofangeren midt på undersiden jf. fig. 2.
4. Klippe den markerede del ud ifølge figur 3.
5. Tag den sidste lydpotte ud af ophænget.
6. Fjern evt. mærkaterne ved montagepunkterne.
7. Anbring beslagene A på beslagene C og fastgør dem på punkterne E, fastgør det hele med håndkraft.

8. Monter bjælkedelen mellem beslagene ved punkterne D.
9. Anbring anhængertrækket i chassiset og fastgør dem på punkterne F og G, fastgør det hele med håndkraft.
10. Spænd alle bolte og møtrikker jf. tabellen.
11. Hæng udstødningen i udstødningsgummi.
12. Monter kofangeren.
13. Monter sidepanelerne inden bagagerummet.

Rådfør for demontering og montage af dele til køretøjet arbejdspladshåndbogen.

Rådfør for montage og montagemidler skitsen.

Se betjeningen af det vækklappelige kuglesystem i den vedlagte brugervejledning.

BEMÆRK:

- * Kontakt forhandleren i forbindelse med eventuelle påkrævede ændring(er) på køretøjet.
 - * Undervognsbehandlingen skal fjernes de steder hvor trækket ligger an mod bilen.
 - * Kontakt Deres forhandler for oplysninger om den maksimale trækraft og det tilladte kugletryk.
 - * Vær forsigtig ikke at bore i ledninger-, bremse eller benzinslange
 - * Fjern plasticpropperne "om de findes" fra de punktsvejsede møtrikker.
- * DENNE MONTERINGSVEJLEDNING SKAL MEDBRINGES VED SYN.

E

INSTRUCCIONES DE MONTAJE:

1. Desmontar los paneles laterales del maletero.
2. Desmontar el parachoques inclusive el tope de acero del vehículo, el tope no se vuelve a utilizar. Véase la figura 1.
3. Serrar una parte de acuerdo con la figura 2 en el centro del lado inferior del parachoques.
4. Esplique la sección indicada según se muestra en la figura 3.
5. Sacar el último amortiguador del tubo de escape de la sujeción.
6. Retirar eventualmente los adhesivos a la altura de los puntos de suje-

ción.

7. Coloque los soportes A en los soportes C y acóplelos en los puntos E, colocándolo todo apretando a mano.
8. Montar la parte de larguero entre los soportes a la altura de los puntos D.
9. Instalar el gancho de remolque en el chasis y acóplelos en los puntos F y G, colocándolo todo apretando a mano.
10. Apretar todos los tornillos y tuercas de acuerdo con los puntos de la tabla.
11. Colgar el tubo de escape en la goma del tubo de escape.
12. Montar el parachoques.
13. Montar los paneles laterales en el maletero.

Consultar para el desmontaje y montaje de piezas del vehículo el manual de instalación de taller.

Consultar el croquis para el montaje y medios de fijación.

Para detalles sobre el funcionamiento del sistema de bola plegable consulte las instrucciones de usuario incluidas.

N.B.:

- * Para (una) eventual(es) adaptación(es) 'del vehículo' consúltese al concesionario.
- * Si en los puntos de fijación hay una capa de betún o anti-choque hay que quitarla.
- * Consulte a su concesionario para el peso máximo de tracción y la presión de la bola admitida de su vehículo.
- * No agujerear cable de eléctrico, tubos de freno o gasolina"
- * Retirar, si presentes, los capuchones de plástico de las tuercas de soldadura por punto.
- * Guarde estas instrucciones junto a la documentación del vehículo después del montaje del enganche.

I**ISTRUZIONI PER IL MONTAGGIO:**

1. Smontare i pannelli laterali dal bagagliaio.
2. Smontare il paraurti e la barra d'acciaio dal veicolo la barra in acciaio non dovrà più essere montata. Vedi figura 1.
3. Segare via la parte indicata in figura 2 dalla parte centrale inferiore del paraurti.
4. Taglio via la parte indicata in figura 3.
5. Estrarre il silenziatore più esterno dal sostegno.
6. Rimuovere gli eventuali adesivi dai punti di fissaggio.
7. Montare i sostegni A sui sostegni C e fissare il tutto manualmente in corrispondenza dei punti E.
8. Montare la traversa fra i sostegni in corrispondenza dei punti D.
9. Inserire il gancio traino nel telaio e fissare il tutto manualmente in corrispondenza dei punti F e G.
10. Serrare tutti i dadi e bulloni alle coppie di serraggio indicate in tabella.
11. Inserire il tubo di scarico nel sostegno in gomma.
12. Montare il paraurti.
13. Montare i pannelli laterali dal bagagliaio.

Per lo smontaggio ed il montaggio dei componenti del veicolo consultare il manuale tecnico dell'officina.

Consultare il disegno per il montaggio ed i dispositivi di fissaggio.

Per l'uso del sistema a sfera pieghevole si rimanda al manuale d'uso allegato.

N.B.:

- * Per eventuali necessari adattamenti "del veicolo" si consiglia di consultare il fornitore.
- * Rimuovere lo strato di materiale isolante dai punti d'attacco.
- * Per il peso complessivo trainabile della Vostra vettura, consultate il Vostro rivenditore autorizzato.
- * **Praticando i fori, prestare attenzione a non danneggiare i cavi elettrici, i cavi del freno e i condotti del carburante.**
- * Rimuovere, se presenti, i coperchietti in plastica dai dadi di saldatura per

punto.

- * Questa istruzione di montaggio deve essere allegata ai documenti del veicolo dopo l'installazione del gancio.

PL**INSTRUKCJA MONTAŻU:**

1. Wymontować boczne panele z bagażnika.
2. Zdemontować z pojazdu zderzak wraz ze stalową belką zderzakową, belka zderzakowa nie będzie ponownie używana. Patrz rysunek 1.
3. Wypiłować zgodnie z rysunkiem 2 odcinek w środkowej części od spodu zderzaka.
4. Pułapka zgodnie z rysunkiem 3 wskazywany odcinek.
5. Wysunąć z zawieszenia ostatni tłumik rury wydechowej.
6. Usunąć ewentualnie klepisko z punktów montażowych.
7. Umieścić wsporniki A na wspornikach C i umocować je w punktach E, całość lekko przymocować.
8. Zamontować odcinek poprzecznicy pomiędzy wspornikach w punktach D.
9. Umieścić hak holowniczy w ramie podwozia i umocować je w punktach F i G, całość lekko przymocować.
10. Dokręcić wszystkie śruby i nakrętki zgodnie z tabelą.
11. Zawiesić rurę wydechową w gumowym zawieszaniu.
12. Zamontować zderzak.
13. Zamontować boczne panele w bagażniku.

Co do montażu i montowania części pojazdu zapoznać się z podręcznikiem warsztatowym.

Co do montażu i środków montażowych zapoznać się ze schematem. Zapoznać się z załączoną instrukcją dla użytkownika co do obsługi systemu składanej kuli.

Wskazówki:

- Po przejechaniu 1000 km dokręcić wszystkie elementy skręcane.
- Podczas ewentualnych odwierćnięć upewnić się czy w pobliżu nie znajdują się przewody instalacji elektrycznej, przewody hydrauliczne lub przewody paliwowe.

- Wszystkie ubytki powłoki lakierniczej zabezpieczyć przed korozją.
- Należy wyjąć ewentualne plastikowe zaślepki w punktach przyspawanych nakrętek.
- Stosować nakrętki oraz śruby gatunkowe dostarczone w komplecie.
- Utrzymywać kulę w czystości, oraz pamiętać o regularnym jej smarowaniu.
- Hak holowniczy zarejestrować w stacji diagnostycznej.

Zastosowanie się do powyższych wskazań gwarantuje Państwu bezpieczeństwo, niezawodność i sprawność naszego wyrobu przez cały okres jego użytkowania.

SF ASENNUSOHJEET:

1. Irrota tavaratilasta sivupaneelit.
2. Irrota ajoneuvosta puskuri sekä teräksinen iskunvaimenninpalkki, iskunvaimenninpalkkia ei enää käytetä. Ks. kuva 1.
3. Saha irti osa puskurin alaosan keskiosasta kuvan 2 osoittamalla tavalla.
4. Leikkaa merkitty osa irti kuvan 3 mukaisesti.
5. Irrota viimeinen pakoputken äänenvaimennin kannattimesta.
6. Poista mahdolliset tarrat kiinnityskohdista.
7. Aseta tuet A tukiin C ja kiinnitä ne kohtiin E, kiinnitä kaikki käsin.
8. Kiinnitä palkkiosa sivulevyjen väliin kohtiin D.
9. Aseta vetokoukku alustaan ja kiinnitä ne kohtiin F ja G, kiinnitä kaikki käsin.
10. Kiristä kaikki pultit ja mutterit taulukon mukaisesti.
11. Ripusta pakoputki pakoputkikumiin.
12. Kiinnitä puskuri.
13. Kiinnitä tavaratilan sivupaneelit.

Ajoneuvon osien purkamis- ja asennusohjeet, ks. työpaikalla käytetty käsi-kirja.

Asennus- ja kiinnitysohjeet, ks. piirros.

Käännettävän kuulajärjestelmän käyttö, ks. oheinen käyttöopas.

TÄRKEÄÄ:

- * "Ajoneuvoa" koskevasta mahdollisesta tarpeellisesta sovellutuksesta/sovellutuksista on kysyttävä neuvoa jälleenmyyjältä.
- * Mikäli kiinnityskohdissa on bitumi- tai tärinänestokerros, se on poistettava.
- * Auton vetämää sallittua enimmäiskuormitusta on tiedusteltava jälleenmyyjältä.
- * **Porattaessa on huolehdittava siitä, että ei jouduta kosketuksiin sähkö-, jarru- tai polttoainejohtojen kanssa.**
- * Poista, "mikäli olemassa", pistehitsausmuttereiden muovisuojukset.
- * Nämä asennusohjeet on asennuksen jälkeen säilytettävä yhdessä ajoneuvoa koskevien papereiden kanssa.

CZ POKYNY K MONTÁŽI:

1. Odstraňte boční panely kufru.
2. Odstraňte nárazník o ocelovou nosník nárazníku z vozidla. Nosník nárazníku již nebudete potřebovat. Viz schéma 1.
3. Odřezte střední a spodní část nárazníku, viz schéma 2
4. Odřízněte označenou část podle obrázku 3.
5. Uvolněte poslední tlumič výfuku z držáku.
6. Odstraňte jakékoliv nálepky z míst připojení.
7. Umístěte podpěry A na podpěry C a přiložte je k bodům E, utáhněte ručně tento celek.
8. Upevněte část nosníku mezi boční destičky tyč v D.
9. Umístěte tažnou tyč na podvozek.
10. utáhněte všechny matice a šrouby kroutivou silou uvedenou v tabulce.
11. Zavěste výfuk do výfukové gumy.
12. Připevněte nárazník.
13. Připevněte boční panely v kufru.

Před demontáží a montáží částí vozidla konzultujte montážní příručku.

Montážní pokyny a metoda připevnění dle náčrtu.

Podrobnosti ohledně provozu sklápěného systému koule tažného zařízení viz příložené pokyny pro uživatele.

DŰLEŽITÉ

- * Pokud je potřeba provést na voze úpravy, obraťte se na svého prodejce.
- * Pokud je místo montáže opatřeno asfaltovým nátěrem nebo vrstvou nátěru snižující hluk, odstraňte je.
- * Pro informaci o maximálním nákladu povoleném k tažení se obraťte na svého prodejce.
- * **Při vrtání dbejte zvýšené pozornosti, zejména co se týče elektrických, brzdových a palivových kontaktů.**
- * Pokud jsou na maticích bodového svařování plastová víčka, odstraňte je.
- * Po montáži uschovejte tento manuál k ostatním dokladům vozidla.

H

SZERELÉSI ÚTMUTATÓ:

1. Távolítsa el a oldalsó paneleket a csomagtérből.
2. Távolítsa el a jármúról az ütközőt és az acél ütközórudat. Az ütközórúdra már nem lesz szükség. Lásd az ábrát 1.
3. Fűrészseljen ki az ütköző középső és alsó részéből egy cikket a(z) 2. ábrán feltüntetett módon.
4. Fűrészsel vágja ki a jelzett részt a 3. ábrának megfelelően.
5. Oldja ki az utolsó kipufogódobot a csatlakozóból.
6. Távolítsa el az összes címkét az érintkezési pontok helyén.
7. Állítsa az A tartókat a C tartókra, és csatlakoztassa őket a E pontokon, majd húzza meg ujjal a rögzítéseket.
8. Helyezze fel a rúdelemet az tartókat a D pontokhoz.
9. Helyezze a vontatórudat az alvázhöz és csatlakoztassa őket a F és G pontokon, majd húzza meg ujjal a rögzítéseket.
10. Szorítsa be az összes anyát és csavart a táblában feltüntetett csavarónyomatékig.
11. Függeszse a kipufogót a kipufogógumira.
12. Helyezze fel az ütközőt.
13. Illessze a(z) oldalsó paneleket a csomagtérrhez.

A szétszerelés és a jármű alkatrészek összeillesztése érdekében, lásd

a munkahelyi kézikönyvet.

Az összeillesztési utasítás és a csatlakozási eljárás érdekében, lásd a rajzot.

A kihajtható golyós rendszer kezelésével kapcsolatos részleteket lásd a mellékelt kezelési útmutatóban.

FONTOS

- * Amennyiben a gépkocsin módosításra van szükség, kérjünk felvilágosítást kereskedőnk től.
- * Amennyiben a csatlakozási pontok bitumennel, vagy zajcsökkentő anyaggal van bevonva, ezeket távolítsuk el.
- * A jármű által maximálisan vontatható megengedett teher mértékéről tájékozódjunk kereskedőnk től.
- * **Fúrás során ügyeljünk arra, hogy elkerüljük az elektromos, a fém- és az üzemanyag-vezetékeket.**
- * Amennyiben ponthegesztéssel rögzített anyagokkal találkozunk, vegyük le róluk a anyag sapkát.
- * A felszerelés után az útmutatót a gépjármű papírjaival együtt.

RUS

РУКОВОДСТВО ДЛЯ МОНТАЖА:

1. Снять панели боковых стенок из багажного отсека.
2. Снять бампер вместе со стальным буферным брусом автомобиля буферный брус больше не понадобится. См. рисунок 1.
3. Выпилить часть из бампера в середине снизу, как указано на рис. 2.
4. Выпилить обозначенную часть, как указано на рис. 3.
5. Вынуть последний глушитель выхлопа из подвески.
6. По мере необходимости, удалить наклейки на местах крепления.
7. Установить кронштейны А на опорах В и закрепить их в точках Е, затянув крепежный материал не до конца.
8. Установить секцию бруса между боковыми панелями в точках D.
9. Вставить буксирный крюк в полость шасси и закрепить их в точках F и G, затянув крепежный материал не до конца.
10. Затянуть все болты и гайки в соответствии со значениями, указанными в таблице.

11. Подвесить выхлопную трубу в резиновое кольцо для подвески.
12. Установить бампер.
13. Установить панели боковых стенок в багажный отсек.

Для инструкций по снятию и установке деталей автомобиля, обращайтесь к руководству для работников гаражей.

Информацию о монтаже и средствах крепления вы найдете в схеме.

Для инструкций по использованию отводного крюка с шаром, обращайтесь к прилагаемому руководству по эксплуатации.

ВНИМАНИЕ:

- * Если потребуются изменения конструкции транспортного средства, следует посоветоваться с дилером автомобиля.
- * Если в точках прикрепления имеется слой битума или противозащумовой материал, его следует удалить.
- * Сведения о максимально допустимой массе буксируемого прицепа Вы можете получить у дилера автомобиля.
- * При сверлении следите за тем, чтобы не задеть электропроводку и линии тормозной цепи и подачи горючего.
- * Удалите (если они имеются) пластмассовые затычки из приваренных гаек.
- * После монтажа крюка следует хранить настоящее руководство в комплекте с технической документацией автомобиля.

Sedan + Avant

- ↑
- NL Lokatie/Positie pijl
 - GB Location/Position Arrow
 - D Positionspfeil
 - F Flèche de Position
 - S Positionpil
 - DK Lokaliseringspil
 - E Flecha de posición
 - I Freccia di posizione
 - PL Strzałka położenia
 - SF Paikannusnuoli
 - CZ Šipka na pozici
 - H Helyzetjelző nyíl
 - RUS Локация / Место встречи

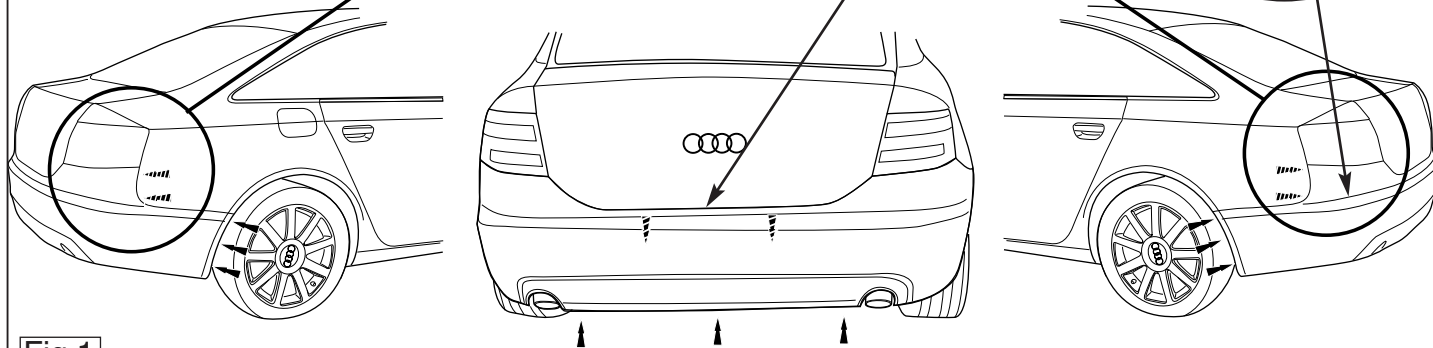
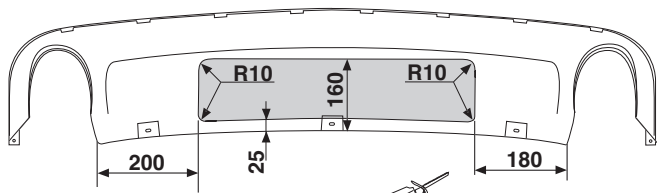

Fig.1

Sedan + Avant; 2006-2008

Outside bumper



Outside bumper

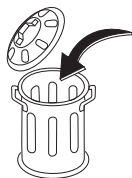
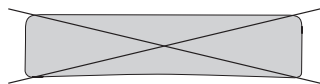
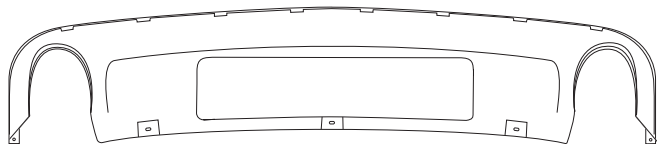
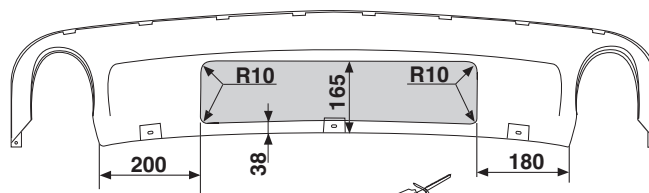

Fig. 2

Sedan + Avant; 2008->

Outside bumper



Outside bumper

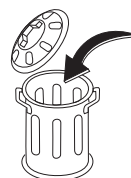
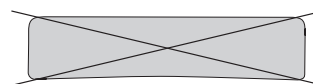
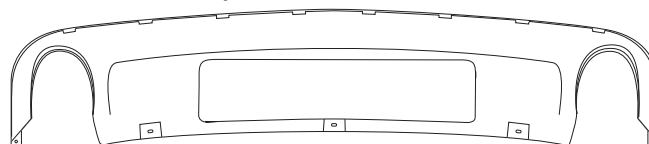

Sedan

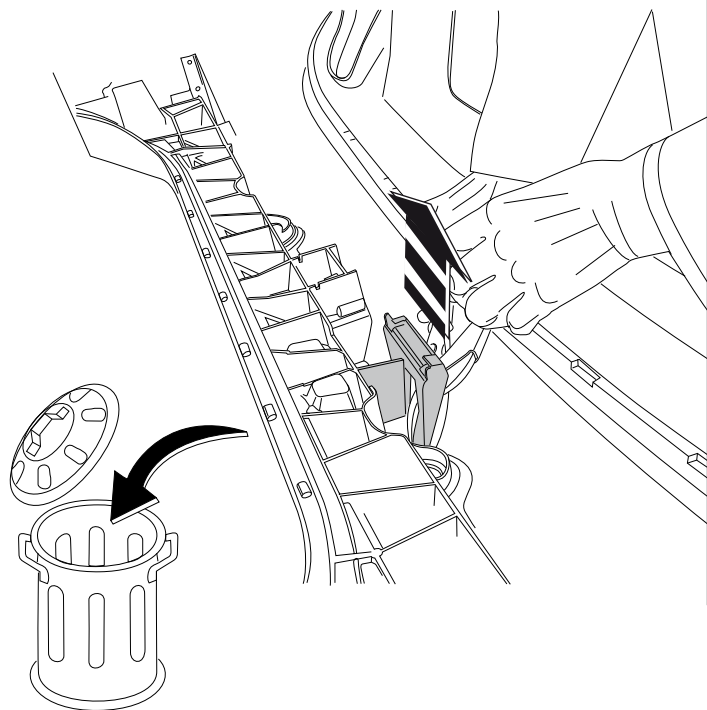

Avant

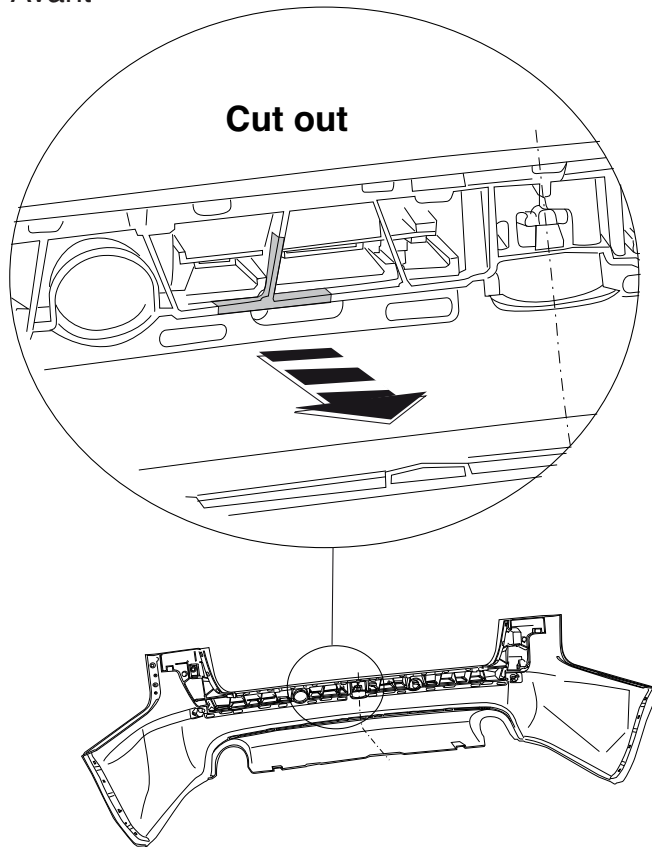

Fig. 3



Dispositivo di traino tipo: 4706
Per autoveicoli: Audi A6 Sedan/Avant; 2007->
Tipo funzionale:

Classe e tipo di attacco: A50-X
Omologazione: e11 00-6371
Valore D: 10,9 kN
Carico Verticale max. S: 85 kg

Larghezza rimorchiabile per Caravan e T.A.T.S.: 2,45m vedere CARTA di CIRCOLAZIONE VEICOLO (motrice) + 70 cm = ..arrotondare ai 5 cm superiore (vedi D.M.28/05/85)

Massa rimorchiabile: vedi carta di circolazione dell' autoveicolo

Per verificare l'idoneità del dispositivo di traino omologato a norma CEE 94/20, all'installazione sulla vettura su cui si intende procedere al montaggio, compilare la seguente formula (se necessario declassare la massa rimorchiabile):

$$D = \frac{T \times C}{T + C} \times 0,00981 \leq 10,9\text{kN}$$

dove: T= Massa Complessiva Max. della motrice (in kg)

C= Massa Rimorchiabile Max. della motrice (in kg)

DA COMPILARE PER IL COLLAUDO

DICHIARAZIONE DI CORRETTO MONTAGGIO: la sottoscritta Ditta dichiara di aver montato in maniera corretta ed in conformità/ alle prescrizioni sia del costruttore del veicolo che del costruttore del dispositivo stesso il seguente dispositivo di attacco meccanico:

tipo:.....

Il dispositivo di attacco sopra indicato è stato installato su autoveicolo

modello:.....

targa:.....

Data:.....

TIMBRO e FIRMA

Si dichiara inoltre di aver informato l'utente del veicolo sull'USO e MANUTENZIONE del dispositivo stesso.