

Fitting instructions

Make: Citroën

C5 Break; 2001->

Type: 4475

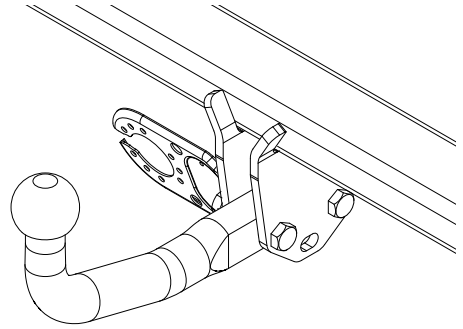

- NL Montagehandleiding
- GB Fitting instructions
- D Montageanleitung
- F Instructions de montage
- S Monteringsanvisningar
- DK Montagevejledning
- E Instrucciones de montaje
- I Istruzioni per il montaggio
- PL Instrukcja montażu
- SF Asennusohjeet
- CZ Pokyny k montáži
- H Szerelési útmutató
- RUS Руководство для монтажа

BRINK®

Your perfect fit
brink.eu

Couplingsclass: A50-X



94/20/EC



e11 00-5329

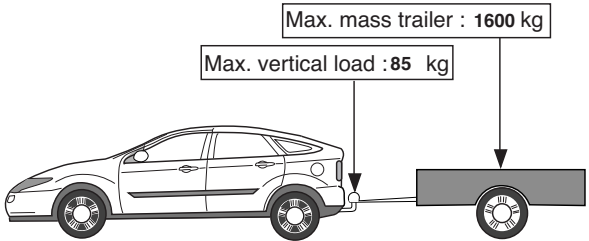

Max. mass trailer : 1600 kg

Max. vertical load : 85 kg

D-Value: 10,0 kN

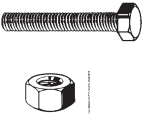



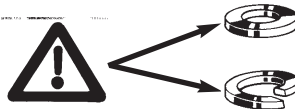

8.8

8





Torque settings for nuts and bolts (8.8)

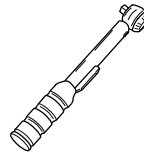

M6		10	9,5 Nm
M10		17	46 Nm
M12		19	79 Nm 71Nm (with self-locking nut)



0km **1000km**

 **+** 

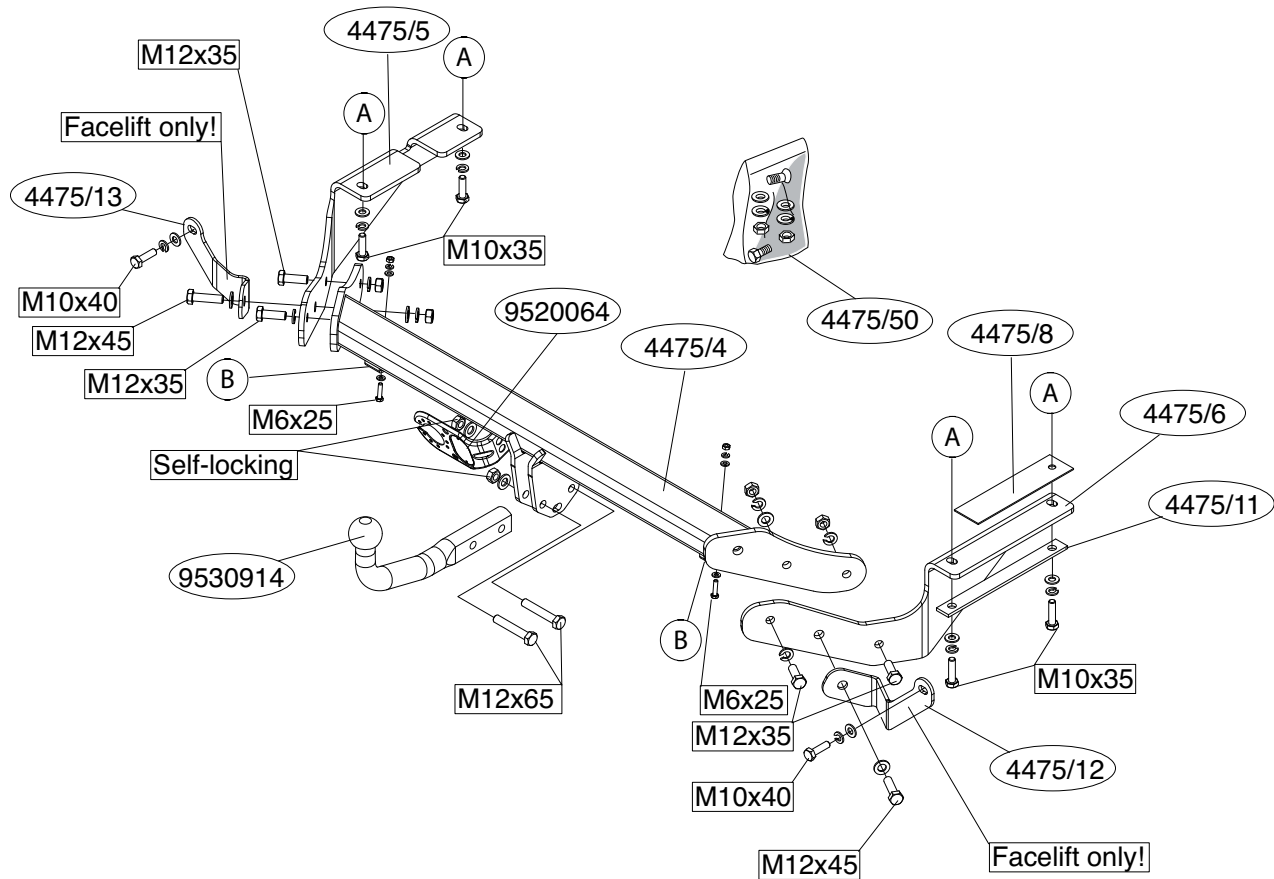

NL**MONTAGEHANDLEIDING:**

1. Demonteer de achterspoiler / afdekkap, aan de onderkant van de bumper. Deze wordt niet herplaatst.
2. Indien op de bevestigingspunten een bitumen of anti-dreunlaag aanwezig is, dient deze verwijderd te worden.
3. Zaag in het midden aan de onderzijde van de bumper een deel van 60mm breed en 20mm diep uit.
4. Zaag het aangegeven deel af (zie fig. 1).
5. Plaats zijplaat (L) / (R) t.p.v. de punten **A**.
6. Monteer het balkgedeelte tussen de zijplaten.
7. Bevestig de bumper aan de trekhaak t.p.v. de punten **B** d.m.v. twee bouten M6x20, sluitringen, veerringen en moeren, handvast, overeenkomstig schets.
8. Monteer de kogelstang inclusief stekkerplaat.
9. Draai alle bouten en moeren overeenkomstig de tabel vast.

Raadpleeg voor demontage en montage van voertuig onderdelen het werkplaats handboek.

Raadpleeg voor montage en bevestigingsmiddelen de schets.

BELANGRIJK:

- * Voor eventueel noodzakelijke aanpassing(en) "van het voertuig" dient men de dealer te raadplegen.
- * Indien op de bevestigingspunten een bitumen of anti-dreunlaag aanwezig is, dient deze verwijderd te worden.
- * Voor de max. toegestane massa, welke uw auto mag trekken, dient u uw dealer te raadplegen.
- * Bij het boren dient men er zorg voor te dragen, dat electriciteits-, rem- en brandstofleidingen niet worden geraakt.
- * Verwijder "indien aanwezig" de plastic dopjes uit de puntlasmoeren.
- * Deze handleiding dient na montage bij de voertuigpapieren gevoegd te worden.

GB**FITTING INSTRUCTIONS:**

1. Remove the back spoiler /cover from the underside of the bumper. It will no longer be needed.
2. If there is a layer of bitumen or anti-rumble layer at the points of attachment, remove this first.
3. On the underside of the middle of the bumper, saw out a portion measuring 60mm wide and 20mm deep.
4. Saw off the part indicated (see fig. 1).
5. Position sideplate (L) / (R) at points **A**.
6. Fit the member section between the sideplates.
7. Attach the bumper to the tow bar finger-tight at points **B** using two M6 x 20 bolts including flat washers, spring washers and nuts, as indicated in the drawing.
8. Fit the ball hitch, including socket plate.
9. Tighten all nuts and bolts to the torque indicated in the table.

For dismantling and fitting the vehicle parts, see the site handbook. For fitting instructions and attachment method, see drawing.

NOTE:

- * **Should this installation process entail the cutting of the bumper – conformation MUST be obtained by the installation engineer of the customer's acceptance prior to completion. Brink International do not accept responsibility for any matters arising as a result of this miscommunication.**
- * The dealer should be consulted for possible necessary adjustment(s) "of the vehicle".
- * Remove the insulating material from the contact area of the fitting points.
- * Consult your dealer for the maximum tolerated pull weight and ball hitch pressure of your vehicle.
- * Do not drill through electrical-, brake- or fuellines.

- * Remove (if present) the plastic caps from the spot welding nuts.
- * This fitting instruction has to be enclosed in the vehicle documents after fitting the towbar.

D MONTAGEANLEITUNG:

1. Den Rückspoiler / die Abdeckhaube auf der Unterseite der Stoßstange entfernen. Dieses Teil wird nicht mehr benötigt.
2. Wenn bei den Befestigungspunkten eine Bitumen- oder Antischallbeschichtung vorhanden ist, muss diese entfernt werden.
3. Auf der Unterseite der Stoßstange in der Mitte einen 60mm breiten und 20mm tiefen Teil herausschneiden.
4. Den angegebenen Teil absägen (siehe Abb. 1).
5. Die Seitenwand (L) / (R) bei den Punkten **A** anlegen .
6. Den Trägerteil zwischen die Seitenwände montieren.
7. Die Stoßstange gemäß der Skizze bei den Punkten **B** mit zwei M6x20-Schrauben einschließlich Unterlegscheiben, Federringen und Muttern halbfest an die Anhängervorrichtung montieren.
8. Fit the ball hitch, including socket plate.
9. Alle Schrauben und Muttern gemäß den Angaben in der Tabelle festziehen.

Für die Demontage und Montage von Fahrzeugteilen das Werkstatt-Handbuch zu Rate ziehen.

Für die Montage und die Befestigungsmittel die Skizze zu Rate ziehen.

HINWEISE:

- * Für (eine) eventuell erforderliche Anpassung(en) "des Fahrzeugs" ist der Händler zu Rate zu ziehen.
- * Im Bereich der Anlageflächen muß Unterbodenschutz, Hohlraumkonservierung (Wachs) und Antidröhnmaterial entfernt werden.
- * Vor dem Bohren prüfen, daß keine, dort eventuell vorhandene Leitungen beschädigt werden können.
- * Alle Bohrspäne entfernen und gebohrte Löcher gegen Korrosion schützen.

zen.

- * Entfernen Sie "falls vorhanden", die Plastikkappen von den Punktschweißmuttern.
- * Für das höchstzulässige Zuggewicht und der erlaubte Kugeldruck Ihres Fahrzeugs ist IhrHändler zu befragen.
- * Die Quetschmuttern müssen nach einem späteren lösen der Muttern gegen neue ausgetauscht werden, da ansonsten die Sicherungswirkung nicht mehr garantiert ist!

F INSTRUCTIONS DE MONTAGE :

1. Démontez le becquet arrière / le capot de protection, situé sous le pare-chocs. Celui-ci ne sera pas remis en place.
2. Si une couche de bitume anti-vibration est présente sur les points de fixation, il faudra l'enlever.
3. Scier au milieu de la face inférieure du pare-chocs un morceau de 60mm de large et 20mm de profondeur.
4. Scier le morceau indiqué (voir la figure 1).
5. Placer la plaque latérale (G) / (D) à l'emplacement des points **A**.
6. Monter la poutre entre les plaques latérales.
7. Fixer le pare-chocs sur l'attache remorque à l'emplacement des points **B**, à l'aide de deux boulons M6x20 avec les rondelles grower, les rondelles de blocage et les écrous, sans serrer, conformément au croquis.
8. Monter la barre de la rotule y compris la prise électrique.
9. Serrer tous les boulons et écrous conformément au tableau.

Pour le montage et le démontage des pièces du véhicule, consulter la notice du fabricant.

Consulter le croquis pour voir le montage et les moyens de fixation.

REMARQUE:

- * Pour une/des adaptations indispensables sur le véhicule, veuillez consulter le concessionnaire.
- * Enlever la couche de bitume ou d'anti-tremblement qui recouvre éventuellement les points de fixation.

- * Pour connaître le poids de traction maximum et le poids en flèche sur la rotule autorisée du véhicule, veuillez consulter votre concessionnaire.
- * Veiller en perçant à ne pas endommager les conduites de électrique, de frein et de carburant.
- * Retirer "si présents" les embouts en plastique des écrous de soudure par point.
- * Cette notice de montage doit être conervée à bord du véhicule après montage de l'attelage.

S

MONTERINGSANVISNINGAR:

1. Demontera bakspoilern / täckkåpan, nedtill på stötfångaren. Denna förfaller.
2. Om det befinner sig ett bitum- eller ljuddämpande lager på monteringspunkterna måste detta avlägsnas.
3. Såga ut en del på 60mm bred och 20mm djup ur mitten av stötfångarens undersida.
4. Såga bort den indikerade delen (se fig. 1).
5. Placera sidoplattan (L) / (R) vid punkterna **A**.
6. Montera balkdelen mellan sidoplattorna.
7. Montera stötfångaren handfast på dragkroken vid punkterna **B** med två skruvar M6x20, planbrickor, fjäderbrickor och muttrar enligt skissen.
8. Monter la barre de la rotule y compris la prise électrique.
9. Momentdrag alla skruvar och muttrar enligt tabellen.

Se verkstadshandboken för demontering och montering av fordornets delar.

Se skissen för montering och monteringsmaterial.

OBS:

- * Kontakta återförsäljaren om fordonet eventuellt bör modifieras.
- * Om det finns ett bitumen- eller stötdämpande lager vid kontaktytor skall detta avlägsnas.
- * Kontakta din återförsäljare för ditt fordons max. dragvikt och tillåtna kulttryck.

- * Vid borring skall man se till att elektrisk-, broms- och bränsleledningar-na inte skadas.
- * Avlägsna de små plastlocken - om dessa finns - från punktsvetsmuttrarna.
- * Efter att draget är monterat, placera monteringsanvisningen tillsammans bilens övriga dokument.

DK

MONTERINGSVEJLEDNING:

1. Demonter bagspoilern/ beskyttelseskappen på undersiden af kofangeren. Denne anvendes ikke mere.
2. Ifald der er anbragt et bitumen- eller antistødlag, bør dette fjernes.
3. Sav midt på kofangerens underside en del på 60mm bredde og 20mm dybde ud.
4. Sav den markerede del af (jævnfør fig. 1).
5. Anbring sideplade (V)/(H) ved punkterne **A**.
6. Monter bjælkedelen mellem sidepladerne.
7. Monter kofangeren manuelt på anhængertrækket ifølge tegning ved punkterne **B** med to bolte M6x20 og plan- og fjederskiver samt møtrikker.
8. Monter kuglestangen, inklusive kontaktplade.
9. Spænd alle bolte og møtrikker ifølge tabellen.

Rådfør for demontering og montage af dele til køretøjet arbejdsp-ladshåndbogen.

Rådfør for montage og montagemidler skitsen.

BEMÆRK:

- * Kontakt forhandleren i forbindelse med eventuelle påkrævede ændring(er) på køretøjet.
- * Undervognsbehandlingen skal fjernes de steder hvor trækket ligger an mod bilen.
- * Kontakt Deres forhandler for oplysninger om den maksimale trækraft og det tilladte kugletryk.
- * Vær forsigtig ikke at bore i ledninger-,bremse eller benzinslange
- * Fjern plasticpropperne "om de findes" fra de punktsvejsede møtrikker.

* DENNE MONTERINGSVEJLEDNING SKAL MEDBRINGES VED SYN.

E INSTRUCCIONES DE MONTAJE:

1. Desmontar el espóiler trasero / la cubierta, en la parte inferior del para-choques. No se vuelve a poner.
2. Si en los puntos de fijación hay una capa de betún o antichoque, será preciso eliminarla.
3. Serrar y sacar del centro del lado inferior del parachoques una parte de 60mm de ancho y 20mm de profundidad.
4. Sierre la parte indicada (véase la figura 1).
5. Instalar la placa lateral (izq.) / (dcha.) a la altura de los puntos **A**.
6. Montar la parte de larguero entre las placas laterales.
7. Fijar el parachoques en el gancho de remolque a la altura de los puntos **B** por medio de dos tornillos M6x20, arandelas planas, arandelas grover y tuercas, sin apretar del todo, según lo indicado en el croquis.
8. Monter kuglestangen, inklusive kontaktplade.
9. Apretar todos los tornillos y tuercas de acuerdo con los puntos indicados en la tabla.

Consultar para el desmontaje y montaje de piezas del vehículo el manual de instalación de taller.

Consultar el croquis para el montaje y medios de fijación.

N.B.:

- * Para (una) eventual(es) adaptación(es) 'del vehículo' consúltese al concesionario.
- * Si en los puntos de fijación hay una capa de betún o anti-choque hay que quitarla.
- * Consulte a su concesionario para el peso máximo de tracción y la presión de la bola admitida de su vehículo.
- * No agujerear cable de eléctrico, tubos de freno o gasolina"
- * Retirar, si presentes, los capuchones de plástico de las tuercas de soldadura por punto.
- * Guarde estas instrucciones junto a la documentación del vehículo des-

pués del montaje del enganche.

I ISTRUZIONI PER IL MONTAGGIO:

1. Smontare lo spoiler posteriore / il ricoprimento posto sotto il paraurti. Questo non dovrà essere più montato.
2. Rimuovere lo strato di bitume o sostanza antivibrante eventualmente presente in corrispondenza dei punti di fissaggio.
3. Segare via dalla parte centrale inferiore del paraurti un pezzo largo 60mm e profondo 20mm.
4. Segare via la parte indicata (vedi fig. 1).
5. Posizionare il pannello laterale (SX) / (DX) in corrispondenza dei punti **A**.
6. Montare la traversa fra i pannelli laterali.
7. Fissare il paraurti al gancio traino avvitando manualmente due bulloni M6x20, completi di rondelle, rondelle elastiche e dadi, nei fori **B**, come indicato nel disegno.
8. Montare l'asta della sfera, completa di piastra di contatto.
9. Serrare tutti i dadi e bulloni alle coppie di serraggio indicate in tabella.

Per lo smontaggio ed il montaggio dei componenti del veicolo consultare il manuale tecnico dell'officina.

Consultare il disegno per il montaggio ed i dispositivi di fissaggio.

N.B.:

- * Per eventuali necessari adattamenti "del veicolo" si consiglia di consultare il fornitore.
- * Rimuovere lo strato di materiale isolante dai punti d'attacco.
- * Per il peso complessivo trainabile della Vostra vettura, consultate il Vostro rivenditore autorizzato.
- * Praticando i fori, prestare attenzione a non danneggiare i cavi elettrici, i cavi del freno e i condotti del carburante.
- * Rimuovere, se presenti, i coperchietti in plastica dai dadi di saldatura per punto.
- * Questa istruzione di montaggio deve essere allegata ai documenti del

veicolo dopo l'installazione del gancio.



INSTRUKCJA MONTAŻU:

1. Zdemontować tylny spoiler / nakładkę od spodu zderzaka. Nie zostanie to ponownie zamontowane.
2. Jeżeli na punktach montażowych znajduje się bitumen lub warstwa amortyzująca, należy to usunąć.
3. Wypiłować w środkowej części od spodu zderzaka odcinek szerokości 60mm i 20mm w głąb.
4. Wywiercić zaznaczony odcinek (patrz rys.1).
5. Umieścić płytę boczną (L) / (P) w punktach **A**.
6. Zamontować odcinek poprzeczniczy pomiędzy płytami bocznymi.
7. Lekko umocować zderzak na haku holowniczym w punktach **B** przy pomocy dwa śrub M6x20, pierścieni uszczelniających, pierścieni sprężystych i nakrętek, zgodnie ze schematem.
8. Montare l'asta della sfera, completa di piastra di contatto.
9. Dokręcić wszystkie śruby i nakrętki zgodnie z tabelą.

Co do montażu i montowania części pojazdu zapoznać się z podręcznikiem warsztatowym.

Co do montażu i środków montażowych zapoznać się ze schematem.

Wskazówki:

- Po przejechaniu 1000 km dokręcić wszystkie elementy skręcane.
- Podczas ewentualnych odwiertów upewnić sięczy w pobliżu nie znajdują się przewody instalacji elektrycznej, przewody hydrauliczne lub przewody paliwowe.
- Wszystkie ubytki powłoki lakierniczej zabezpieczyć przed korozją.
- Należy wyjąć ewentualne plastikowe zaślepki w punktach przyspawanych nakrętek.
- Stosować nakrętki oraz śruby gatunkowe dostarczone w komplecie.
- Utrzymywać kulęw czystość, oraz pamiętać o regularnym jej smarowaniu.

- Hak holowniczy zarejestrować w stacji diagnostycznej.

Zastosowanie się do powyższych wskazań gwarantuje Państwu bezpieczeństwo, niezawodność i sprawność naszego wyrobu przez cały okres jego użytkowania.

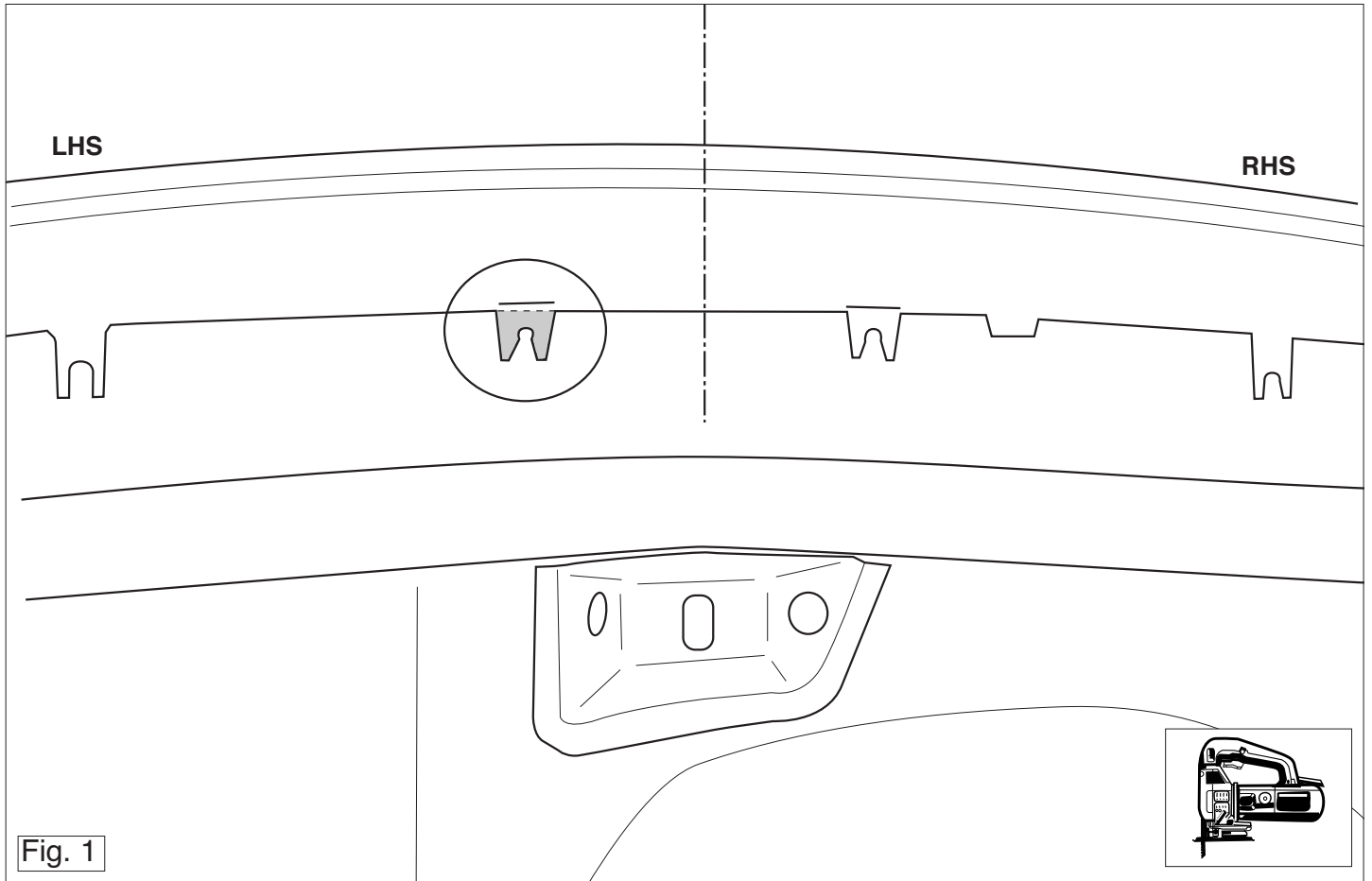

Fig. 1



Dispositivo di traino tipo: 4475
Per autoveicoli: Citroën C5 Break; 2001->
Tipo funzionale:

Classe e tipo di attacco: A50-X
Omologazione: e11 00-5329
Valore D: 10,0 kN
Carico Verticale max. S: 85 kg

Larghezza rimorchiabile per Caravan e T.A.T.S.: 2,45m vedere CARTA di CIRCOLAZIONE VEICOLO (motrice) + 70 cm = ..arrotondare ai 5 cm superiore (vedi D.M.28/05/85)

Massa rimorchiabile: vedi carta di circolazione dell' autoveicolo

Per verificare l' idoneità del dispositivo di traino omologato a norma CEE 94/20, all' installazione sulla vettura su cui si intende procedere al montaggio, compilare la seguente formula (se necessario declassare la massa rimorchiabile):

$$D = \frac{T \times C}{T + C} \times 0,00981 = \dots\dots \text{kN}$$

dove: T= Massa Complessiva Max. della motrice (in kg)
C= Massa Rimorchiabile Max. della motrice (in kg)

DA COMPILARE PER IL COLLAUDO

DICHIARAZIONE DI CORRETTO MONTAGGIO: la sottoscritta Ditta dichiara di aver montato in maniera corretta ed in conformi/ alle prescrizioni sia del costruttore del veicolo che del costruttore del dispositivo stesso il seguente dispositivo di attacco meccanico:

tipo:.....
Il dispositivo di attacco sopra indicato è stato installato su autoveicolo
modello:.....
targa:.....
Data:.....

TIMBRO e FIRMA

Si dichiara inoltre di aver informato l'utente del veicolo sull'USO e MANUTENZIONE del dispositivo stesso.

