

---

Fitting instructions

---

Make: Fiat

---

Croma; 2005->

---

Type: 4361

---

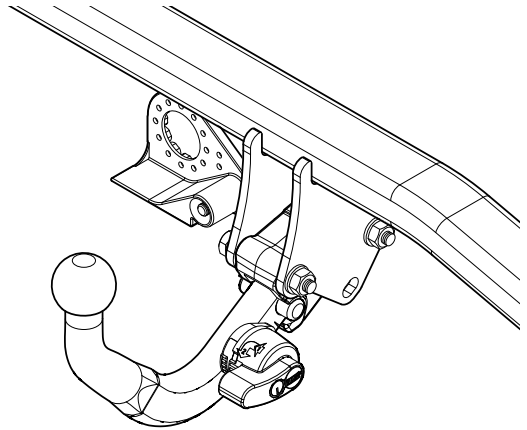

- NL Montagehandleiding
- GB Fitting instructions
- D Montageanleitung
- F Instructions de montage
- S Monteringsanvisningar
- DK Montagevejledning
- E Instrucciones de montaje
- I Istruzioni per il montaggio
- PL Instrukcja montażu
- SF Asennusohjeet
- CZ Pokyny k montáži
- H Szerelési útmutató
- RUS Руководство для монтажа

**BRINK®**

**Your perfect fit**  
brink.eu

**Couplingsclass: A50-X**



**94/20/EC**



**e11 00-5626**

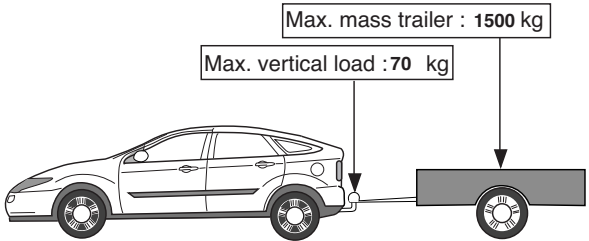

**Max. mass trailer : 1500 kg**

**Max. vertical load : 70 kg**

**D-Value: 8,9 kN**

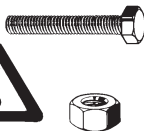



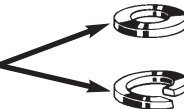

**8.8**

**8**

**Torque settings for nuts and bolts (8.8)**



<b>M6</b>		<b>9,5 Nm</b>	
<b>M10</b>		<b>46 Nm</b>	
<b>M12</b>		<b>79 Nm</b>	<b>71 Nm (self-locking)</b>

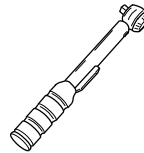

**0km**      **1000km**



**+**



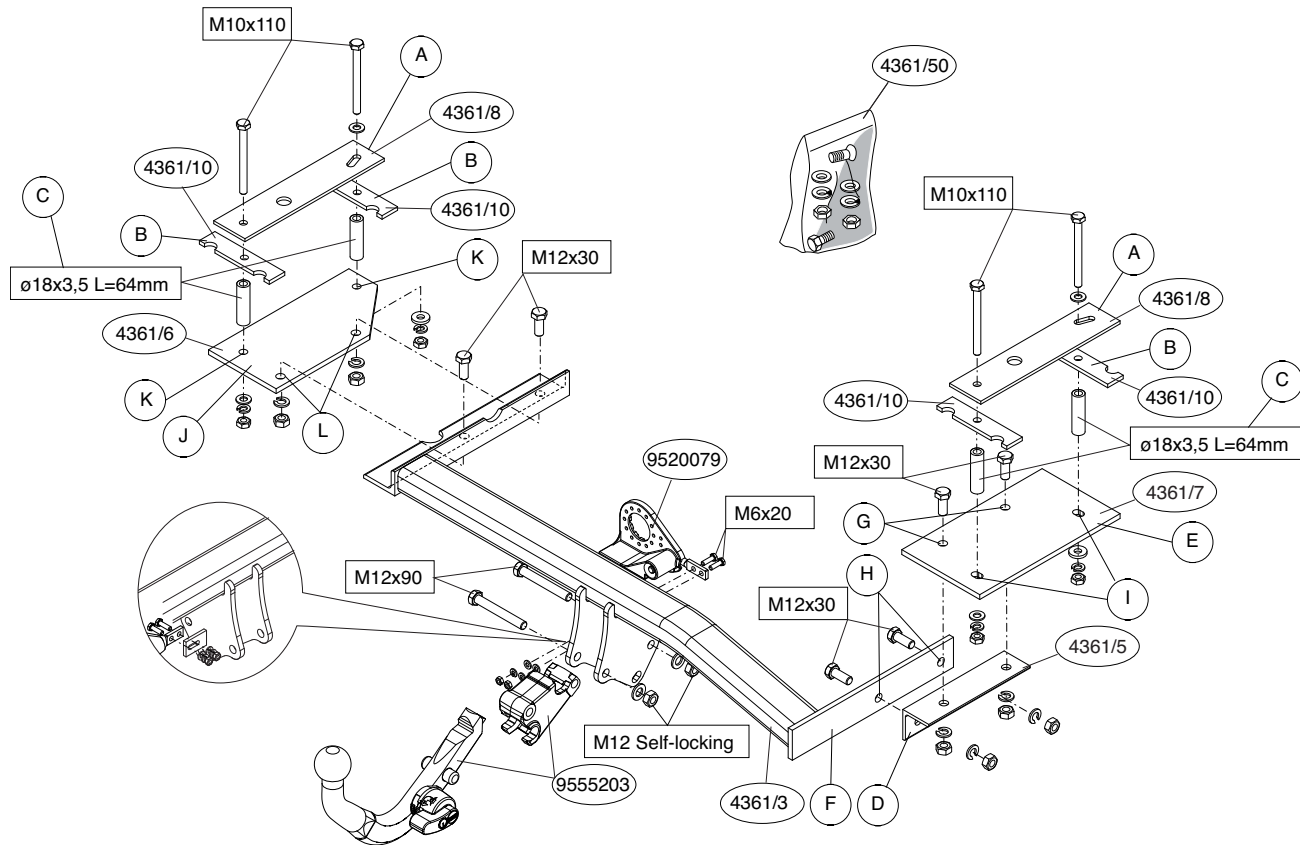

1. Demonteer de bumper.
2. De bedrading van de kentekenplaatverlichting los maken.
3. Snijd overeenkomstig figuur 1 een deel uit de zijbekleding.
4. Verwijder t.p.v. de contactvlakken van de contra's het anti-dreun materiaal.
5. Boor de deukjes rond 18 mm door.
6. Behandel de geboorde gaten met een anti-roestmiddel.
7. Plaats de contra's A, de vulplaten B en de afstandsbusen C over de bouten en plaats het geheel in de zojuist geboorde gaten.
8. Neem de uitlaat uit het achterste ophangrubber.
9. Monteer hoekprofiel D tegen plaat E en strip F, t.p.v. de punten G en H.
10. Monteer de trekhaak t.p.v. de punten I overeenkomstig schets.
11. Monteer plaat J op de punten K en L
12. Monteer het kogelhuis.
13. Monteer de wegklapbare stekkerplaat.
14. Draai alle bouten en moeren overeenkomstig tabel vast.
15. Hang de uitlaat in de uitlaathanging.
16. Monteer het elektrische gedeelte.
17. Zaag het aangegeven deel uit de bumper met behulp van de sjabloon. (sjabloon op buitenzijde van bumper plaatsen).
18. Monteer de bumper.

#### **Raadpleeg voor demontage en montage van voertuig onderdelen het werkplaats handboek.**

#### **Raadpleeg voor montage en bevestigingsmiddelen de schets.**

#### **Raadpleeg voor montage en demontage van het afneembare kogelstelsel de bijgevoegde montagehandleiding.**

#### **BELANGRIJK:**

- \* Voor eventueel noodzakelijke aanpassing(en) "van het voertuig" dient men de dealer te raadplegen.
- \* Indien op de bevestigingspunten een bitumen of anti-dreunlaag aanwezig is, dient deze verwijderd te worden.

zig is, dient deze verwijderd te worden.

- \* Voor de max. toegestane massa, welke uw auto mag trekken, dient u uw dealer te raadplegen.
- \* **Bij het boren dient men er zorg voor te dragen, dat electriciteits-, rem- en brandstofleidingen niet worden geraakt.**
- \* Verwijder "indien aanwezig" de plastic dopjes uit de puntlasmoeren.
- \* Deze handleiding dient na montage bij de voertuigpapieren gevoegd te worden.
- \* Brink is niet aansprakelijk voor de schade die het direct of indirect gevolg is van onjuiste montage, daaronder begrepen gebruik van niet-geschikte gereedschappen en het gebruik van andere dan de voorgeschreven montagewijze en middelen, dan wel onjuiste interpretatie van dit onderhavig montagevoorschrift.

1. Remove the bumper.
2. Loosen the wiring from the registration plate lighting.
3. Saw out a portion of the side covering as shown in figure 1.
4. Remove the anti-rumble material where the backplates are in contact.
5. Drill through the dent approx. 18 mm.
6. Treat the holes drilled with an anti-rust preparation.
7. Place the backplates A, filligplates B and the spacer tubes C over the bolts and position the assembly in the just drilled holes.
8. Release the exhaust from the rearmost exhaust rubber.
9. Fit the angled section D against plate E and strip F, at points G and H.
10. Fit the tow bar at points I as indicated in the drawing.
11. Fit plate J at points K and L
12. Fit the ball housing.
13. Fit the foldaway socket plate.
14. Tighten all nuts and bolts to the torque indicated in the table.
15. Hang the exhaust in the exhaust clamp.
16. Fit the electrics.
17. Use the template to saw out the indicated section from the bumper. (place the template on the outside)
18. Fit the bumper.

**For dismantling and fitting the vehicle parts, see the site handbook. For fitting instructions and attachment method, see drawing. See the assembly manual supplied for instructions on fitting the removable ball system.**

**NOTE:**

\* **Should this installation process entail the cutting of the bumper – conformation MUST be obtained by the installation engineer of the customer's acceptance prior to completion. Brink Towing Systems do not accept responsibility for any matters arising as a result of this miscommunication.**

\* **All measurements are in mm!**

\* The dealer should be consulted for possible necessary adjustment(s) "of the vehicle".

\* Remove the insulating material from the contact area of the fitting points.

\* Consult your dealer for the maximum tolerated pull weight and ball hitch pressure of your vehicle.

\* **Do not drill through electrical-, brake- or fuellines.**

\* Remove (if present) the plastic caps from the spot welding nuts.

\* This fitting instruction has to be enclosed in the vehicle documents after fitting the towbar.

\* Brink is not liable for damage caused directly or indirectly by incorrect assembly, including the use of unsuitable tools, the use of other assembly methods and means than the ones outlined, and the incorrect interpretation of these assembly instructions.

**D**

**MONTAGEANLEITUNG:**

1. Die Stoßstange abmontieren.
2. Die Verdrahtung von der Nummernschildbeleuchtung lösen.
3. Gemäß Abb. 1 ein Stück aus der Seitenverkleidung heraussägen.
4. Bei den Berührungsflächen der Gegenplatten das schallisierende Material entfernen.
5. Die Einbuchtungen etwa 18 mm durchbohren

6. Die gebohrten Löcher mit einem Rostschutzmittel behandeln.
7. Die Gegenplatten A, Füllstreifen B und Distanzhülsen C über den Schrauben anlegen und das Ganze in die sieben gebohrten Löcher einsetzen.
8. Den Auspuff aus der hinteren Gummiaufhängung herausnehmen.
9. Das Winkelprofil D bei den Punkten G und H gegen Platte E und Streifen F montieren.
10. Die Anhängervorrichtung gemäß die Skizze bei den Punkten I montieren.
11. Platte J bei den Punkten K und L montieren.
12. Das Kugelgehäuse montieren.
13. Die wegklappbare Steckdosenplatte montieren.
14. Alle Schrauben und Muttern gemäß den Angaben in der Tabelle festdrehen.
15. Den hintersten Auspuff-Schalldämpfer und das Hitzeschild montieren.
16. Den elektrischen Teil montieren.
17. Den angegebenen Teil mit Hilfe der Schablone aus der Stoßstange herausschneiden. (Schablone außen auf der Stoßstange anlegen)
18. Die Stoßstange montieren.

**Für die Demontage und Montage von Fahrzeugteilen das Werkstatt-Handbuch zu Rate ziehen.**

**Für die Montage und die Befestigungsmittel die Skizze zu Rate ziehen.**

**Für die Montage und Demontage des abnehmbaren Kugelsystems die beiliegende Montageanleitung zu Rate ziehen.**

**HINWEISE:**

- \* Für (eine) eventuell erforderliche Anpassung(en) "des Fahrzeugs" ist der Händler zu Rate zu ziehen.
- \* Im Bereich der Anlageflächen muß Unterbodenschutz, Hohlraumkonservierung (Wachs) und Antidröhnmaterial entfernt werden.
- \* **Vor dem Bohren prüfen, daß keine, dort eventuell vorhandene Leitungen beschädigt werden können.**
- \* Alle Bohrspäne entfernen und gebohrte Löcher gegen Korrosion schützen.

- \* Entfernen Sie "falls vorhanden", die Plastikkappen von den Punktschweißmuttern.
- \* Für das höchstzulässige Zuggewicht und der erlaubte Kugeldruck Ihres Fahrzeugs ist Ihr Händler zu befragen.
- \* Die Quetschmuttern müssen nach einem späteren lösen der Muttern gegen neue ausgetauscht werden, da ansonsten die Sicherungswirkung nicht mehr garantiert ist!
- \* Brink haftet nicht für Schäden, die als direkte oder indirekte Folge einer nicht ordnungsgemäßen Montage auftreten, darunter fallen auch die Benutzung von ungeeigneten Werkzeugen, andere als die vorgeschriebenen Montageverfahren und Montagemittel sowie eine fehlerhafte Interpretation der betreffenden Montageanweisung.

## F

### INSTRUCTIONS DE MONTAGE:

1. Démonter le pare-chocs.
2. Débrancher le câblage de l'éclairage de la plaque d'immatriculation.
3. Scier un morceau du revêtement latéral conformément à la figure 1.
4. Oter le matériel anti-vibrant qui se trouve sur les surfaces de contact des contre-pièces.
5. Percer les encoches d'environ 18 mm.
6. Appliquer une couche d'antirouille sur les trous percés.
7. Positionner les contreplaques A, plaquettes de calage B et les entretoises C sur les boulons et placer le tout dans les trous venant d'être percés .
8. Retirer le tuyau d'échappement du caoutchouc de fixation arrière.
9. Monter le profilé d'angle D contre la plaque E et la bande F, à l'emplacement des points G et H.
10. Fixer l'attache-remorque à l'emplacement des points I indiquées conformément à le croquis.
11. Monter la plaque J à l'emplacement des points K et L
12. Monter le logement de la rotule.
13. Monter la prise électrique escamotable.
14. Serrer tous les boulons et écrous conformément au tableau.
15. Accrocher l'échappement dans le caoutchouc.
16. Monter la partie électrique.

17. Scier la partie du pare-chocs indiquée avec le gabarit. (Placer le gabarit sur le côté extérieur du pare-chocs).
18. Mettre en place le pare-chocs.

**Pour le montage et le démontage des pièces du véhicule, consulter la notice du fabricant.**

**Consulter le croquis pour voir le montage et les moyens de fixation. Pour le montage et le démontage de la rotule amovible, consulter la notice de montage jointe.**

### REMARQUE:

- \* Pour une/des adaptations indispensables sur le véhicule, veuillez consulter le concessionnaire.
- \* Enlever la couche de bitume ou d'anti-tremblement qui recouvre éventuellement les points de fixation.
- \* Pour connaître le poids de traction maximum et le poids en flèche sur la rotule autorisée du véhicule, veuillez consulter votre concessionnaire.
- \* **Veiller en perçant à ne pas endommager les conduites de électrique, de frein et de carburant.**
- \* Retirer "si présents" les embouts en plastique des écrous de soudure par point.
- \* Cette notice de montage doit être conervée à bord du véhicule après montage de l'attelage.
- \* Brink décline toute responsabilité pour les dommages qui pourraient directement ou indirectement résulter d'un montage incorrect, y compris l'utilisation d'outils inappropriés et l'utilisation d'un mode d'emploi et de moyens autres que ceux prescrits, ou bien résulter d'une interprétation inexacte des présentes instructions de montage.

## S

### MONTERINGSANVISNINGAR:

1. Demontera stötfångaren.
2. Lossa kablarna till nummerskyltens belysning.
3. Såga ut en del av sidoskyddet enligt figur 1.
4. Avlägsna det bullerdämpande lagret från motbrickornas kontaktytor.
5. Borra ut groparna runt 18 mm.

6. Behandla de borrade hålen med ett rostskyddsmedel.
7. Placera motbrickorna A, fyllnadsplattor B och distansbussningarna C och placera det hela i de nyss borrade hålen.
8. Lösögöra avgasröret från det bakersta avgasgummit.
9. Fäst den vinklade delen D mot platta E och remsa F, vid punkterna G och H.
10. Montera dragkroken vid punkterna I enligt skissen.
11. Fäst platta J vid punkterna K och L.
12. Montera kulhuset.
13. Montera den fällbara kontaktplattan.
14. Momentdrag alla skruvar och muttrar enligt tabellen.
15. Häng avgasröret i gummifästet.
16. Montera den elektriska delen.
17. Såga ut den angivna delen ur stötfångaren med hjälp av schablonen. (placera schablonen mot stötfångarens utsida).
18. Montera stötfångaren.

**Se verkstadshandboken för demontering och montering av fordonets delar.**

**Se skissen för montering och monteringsmaterial.**

**Se de bifogade monteringsanvisningarna för montering och demontering av det löstagbara kulsystemet.**

#### **OBS:**

- \* Kontakta återförsäljaren om fordonet eventuellt bör modifieras.
- \* Om det finns ett bitumen- eller stötdämpande lager vid kontaktytor skall detta avlägsnas.
- \* Kontakta din återförsäljare för ditt fordons max. dragvikt och tillåtna kulttryck.
- \* **Vid borming skall man se till att elektrisk-, broms- och bränsleledningarna inte skadas.**
- \* Avlägsna de små plastlocken - om dessa finns - från punktsvetsmuttrarna.
- \* Efter att draget är monterat, placera monteringsanvisningen tillsammans med bilens övriga dokument.
- \* Brink är inte ansvariga för skada som orsakats direkt eller indirekt av

felaktig montering, inklusive användning av olämpliga verktyg, andra monteringsmetoder och processer än de som beskrivs, samt felaktig tolkning av dessa monteringsinstruktioner.

**DK**

#### **MONTAGEVEJLEDNING:**

1. Demonter kofangeren.
2. Løs ledningerne til nummerpladebelysningen.
3. Sav ifølge figuren 1 et stykke ud af sidebeklædningen.
4. Fjern ved spændpladernes kontaktområder antistødmaterialet.
5. Bor slagene igennem på ca. 18 mm.
6. Behandl de borede huller med et antirustmiddel.
7. Anbring spændpladerne A, udfyldningsplader B og afstandsrørene over boltene og anbring helheden i de netop borede huller.
8. Tag udstødningen ud af den bageste strop.
9. Monter beslag D på plade E og liste F, ved punkterne G og H.
10. Monter anhængertrækket ved punkterne I ifølge skitsen.
11. Monter plade J ved punkterne K og L.
12. Monter kuglehuset.
13. Monter klapkontaktpladen.
14. Spænd alle bolte og møtrikker jf. tabellen.
15. Hæng udstødningen i udstødningsgummit.
16. Monter den elektriske del.
17. Sav den angivne del ud af kofangeren ved hjælp af skabelonen (skabelonen anbringes på ydersiden af kofangeren).
18. Monter kofangeren.

**Rådfør for demontering og montage af dele til køretøjet arbejdsp-ladshåndbogen.**

**Rådfør for montage og montagemidler skitsen.**

**Rådfør for montage og demontering af det aftagelige kuglesystem den vedlagte montagevejledning.**

#### **BEMÆRK:**

- \* Kontakt forhandleren i forbindelse med eventuelle påkrævede ændring(er) på køretøjet.

\* Undervognsbehandlingen skal fjernes de steder hvor trækket ligger an mod bilen.

\* Kontakt Deres forhandler for oplysninger om den maksimale trækraft og det tilladte kugletryk.

**\* Vær forsigtig ikke at bore i ledninger-,bremse eller benzinslange**

\* Fjern plasticpropperne "om de findes" fra de punktsvejsede møtrikker.

\* Brink er ikke ansvarlig for skade der direkte eller indirekte er forårsaget af forkert montage, herunder også iberegnet brug af forkert værktøj og anvendelse af anden montage metode og andre montage midler end de foreskrevne samt fejltolkning af den medfølgende montagevejledning.

\* DENNE MONTERINGSVEJLEDNING SKAL MEDBRINGES VED SYN.

## E

### INSTRUCCIONES DE MONTAJE:

1. Desmontar el parachoques.
2. Soltar el cableado de la iluminación de la placa de matrícula.
3. Corte una parte del revestimiento lateral tal como se indica en la imagen 1.
4. Retirar a la altura de las superficies de contacto de las contratuercas el material anti-choque.
5. Taladrar las depresiones 18 mm en redondo y totalmente perforadas.
6. Tratar los orificios taladrados con un producto anticorrosivo.
7. Situar las contratuercas A, placas espaciadoras B y los tubos distanciadores C sobre los tornillos y colocar el conjunto en los orificios que se acaban de taladrar.
8. Saque el tubo de escape de la goma posterior.
9. Montar el perfil angular D contra la placa E y tira F, a la altura de los puntos G y H.
10. Montar el gancho de remolque a la altura de los puntos I indicadas en el croquis.
11. Montar la placa J a la altura de los puntos K y L
12. Montar la caja de la bola.
13. Montar la placa enchufe batiente.
14. Apretar todos los tornillos y tuercas de acuerdo con los puntos de la tabla.

15. Colgar el tubo de escape en la goma del tubo de escape.

16. Montar la parte eléctrica.

17. Serrar la parte indicada del parachoques con ayuda de la plantilla. (instalar la plantilla en el lado exterior del parachoques).

18. Montar el parachoques.

**Consultar para el desmontaje y montaje de piezas del vehículo el manual de instalación de taller.**

**Consultar el croquis para el montaje y medios de fijación.**

**Consultar para el montaje y desmontaje del sistema de la bola extraíble las instrucciones de montaje adjuntas.**

### N.B.:

\* Para (una) eventual(es) adaptación(es) 'del vehículo' consúltese al concesionario.

\* Si en los puntos de fijación hay una capa de betún o anti-choque hay que quitarla.

\* Consulte a su concesionario para el peso máximo de tracción y la presión de la bola admitida de su vehículo.

**\* No agujerear cable de eléctrico, tubos de freno o gasolina"**

\* Retirar, si presentes, los capuchones de plástico de las tuercas de soldadura por punto.

\* Guarde estas instrucciones junto a la documentación del vehículo después del montaje del enganche.

\* Brink no se responsabiliza por daños causados, directa o indirectamente, por un montaje incorrecto, incluyendo el uso de herramientas inadecuadas, por el uso de métodos de montaje y medios distintos a los indicados y por la interpretación incorrecta de estas instrucciones de montaje.

## I

### ISTRUZIONI PER IL MONTAGGIO:

1. Smontare il paraurti.
2. Staccare i fili dell'illuminazione della targa.
3. Segare via una parte della copertura laterale come indicato in figura 1.
4. Rimuovere il materiale antiurto dalle superfici di contatto delle contro-



piastre.

5. Forare le fossette con una punta da 18 mm.
6. Trattare i fori praticati con antiruggine.
7. Applicare le contropiastre A, piastre di riempimento B e le bussole distanziatrici C sui bulloni ed inserire il tutto nei fori appena praticati.
8. Estrarre il tubo di scarico dal sostegno di gomma più esterno.
9. Montare il profilo angolare D contro la piastra E e la striscia F, in corrispondenza dei punti G ed H.
10. Montare il gancio traino in corrispondenza dei punti I indicate nel disegno.
11. Montare la piastra J in corrispondenza dei punti K ed L.
12. Montare l'alloggiamento della sfera ed il portapresa.
13. Montare il gancio traino in corrispondenza dei punti C e D.
14. Montare il sostegno più esterno del tubo di scarico e lo scudo termico.
15. Serrare tutti i dadi e bulloni alle coppie di serraggio indicate in tabella.
16. Montare la parte elettrica.
17. Con l'ausilio della sagoma, segare via dal paraurti la parte indicata. (posizionare la sagoma sul lato esterno).
18. Montare il paraurti.

**Per lo smontaggio ed il montaggio dei componenti del veicolo consultare il manuale tecnico dell'officina.**

**Consultare il disegno per il montaggio ed i dispositivi di fissaggio.**

**Per il montaggio e lo smontaggio del sistema a sfera rimovibile, consultare le istruzioni di montaggio allegate.**

**N.B.:**

- \* Per eventuali necessari adattamenti "del veicolo" si consiglia di consultare il fornitore.
- \* Rimuovere lo strato di materiale isolante dai punti d'attacco.
- \* Per il peso complessivo trainabile della Vostra vettura, consultate il Vostro rivenditore autorizzato.
- \* **Praticando i fori, prestare attenzione a non danneggiare i cavi elettrici, i cavi del freno e i condotti del carburante.**
- \* Rimuovere, se presenti, i coperchietti in plastica dai dadi di saldatura per punto.

\* Questa istruzione di montaggio deve essere allegata ai documenti del veicolo dopo l'installazione del gancio.

\* Brink non può essere ritenuta responsabile per eventuali danni diretti o indirettamente dovuti ad un errato montaggio, intendendo con ciò anche l'uso di attrezzi non idonei e l'uso di metodi e mezzi di montaggio diversi da quelli prescritti, nonché all'errata interpretazione delle seguenti istruzioni di montaggio.

**PL**

**INSTRUKCJA MONTAŻU.**

1. Zdemontować zderzak.
2. Poluzować przewody oświetlenia tablicy rejestracyjnej.
3. Wypilować zgodnie z rysunkiem 1 odcinek z wykładziny bocznej.
4. Usunąć w miejscu powierzchni stycznych przeciwnakrętek materiał amortyzujący.
5. Przewiercić wgłębienia do około 18 mm.
6. Zabezpieczyć wywiercone otwory środkiem przeciwkorozyjnym.
7. Umieścić przeciwnakrętki A, płytami wypełniającymi B i tulejki odległościowe C na śrubach, a całość umieścić w wywierconych teraz otworach.
8. Wysunąć rurę wydechową z ostatniego zawieszenia.
9. Przymocować zakrzywioną część D do płyty E i pasa F w punktach G i H.
10. Zamontować hak holowniczy w punktach I zgodnie z schematem.
11. Przymocować płytę J w punktach K i L
12. Zamontować obudowę kuli.
13. Zamontować składaną płytę z gniazdem wtykowym.
14. Dokręcić wszystkie śruby i nakrętki zgodnie z tabelą.
15. Zawiesić rurę wydechową w gumowym zawieszaniu.
16. Zamontować część elektryczną.
17. Wypilować wskazany odcinek zderzaka korzystając z szablonu. (szablon umieścić na zewnętrznej stronie zderzaka).
18. Zamontować zderzak.

**Co do montażu i montowania części pojazdu zapoznać się z podręcznikiem warsztatowym.**

**Co do montażu i środków montażowych zapoznać się ze schematem.**

**Co do montażu i demontażu zdejmowanej kuli zapoznać się z załączoną instrukcją montażu .**

#### **Wskazówki:**

- Po przejechaniu 1000 km dokręcić wszystkie elementy skręcane.
- **Podczas ewentualnych odwrotów upewnić sięczy w pobliżu nie znajdują się przewody instalacji elektrycznej, przewody hydrauliczne lub przewody paliwowe.**
- Wszystkie ubytki powłoki lakierniczej zabezpieczyć przed korozją.
- Należy wyjąć ewentualne plastikowe zaślepki w punktach przyspawanych nakrętek.
- Stosować nakrętki oraz śruby gatunkowe dostarczone w komplecie.
- Utrzymywać kulę czystośc i, oraz pamiętać o regularnym jej smarowaniu.
- Hak holowniczy zarejestrować w stacji diagnostycznej.

Zastosowanie się do powyższych wskazań gwarantuje Państwu bezpieczeństwo, niezawodność i sprawność naszego wyrobu przez cały okres jego użytkowania.

\* Firma Brink nie ponosi odpowiedzialności za straty poniesione bezpośrednio lub pośrednio na skutek niewłaściwego montażu, w tym użycia niewłaściwych narzędzi i sposobów montażu niezgodnych z instrukcją, oraz niezastosowanie się do treści instrukcji.

**SF**

## **ASENNUSOHJEET**

1. Irrota puskuri.
2. Irrota johdosto rekisterikilpivaloista.
3. Sahaa irti osa sivuverhoilua kuvan 1 mukaisesti.
4. Poista tärinänestomateriaali taustalevyjen kosketuspintojen kohdalta.
5. Poraa lommot noin 18 mm:n suuruisiksi.
6. Käsittele poratut reiät ruosteestoaineella.
7. Aseta taustalevyt A, välikappale B ja välirenkaat C pulttien ylitse ja kiinnitä ne kaikki juuri porattuihin reikiin.

8. Irrota pakoputki takimmaisesta kannatinkumista.
9. Kiinnitä nurkkaprofiili D levyä E ja kaistaa F vasten, kohtiin G ja H.
10. Kiinnitä vetokoukku sekä välikappale kohtiin I osat irti piirros.
11. Kiinnitä levy J kohtiin K ja L
12. Kiinnitä kuulakotelo.
13. Kiinnitä kokoontaitettava pistorasialevy.
14. Kiristä kaikki pultit ja mutterit taulukon mukaisesti.
15. Ripusta pakoputki pakoputken kannattimeen.
16. Kiinnitä sähköosat.
17. Sahaa merkitty osa puskurista sablonin avulla. (asetä sabloni puskuriin ulko)
18. Kiinnitä puskuri.

**Ajoneuvon osien purkamis- ja asennusohjeet, ks. työpaikalla käytetty käsikirja.**

**Asennus- ja kiinnitysohjeet, ks. piirros.**

**Irrrottavan kuulajärjestelmän asennus- ja purkamisohjeet, ks. oheinen asennusopas.**

#### **TÄRKEÄÄ:**

- \* "Ajoneuvoa" koskevasta mahdollisesta tarpeellisesta sovellutuksesta/sovellutuksista on kysyttävä neuvoa jälleenmyyjältä.
- \* Mikäli kiinnityskohdissa on bitumi- tai tärinänestokerros, se on poistettava.
- \* Auton vetämää sallittua enimmäiskuormitusta on tiedusteltava jälleenmyyjältä.
- \* **Porattaessa on huolehdittava siitä, että ei jouduta kosketuksiin sähkö-, jarru- tai polttoainejohtojen kanssa.**
- \* Poista, "mikäli olemassa", pistehitsausmuttereiden muovisuojukset.
- \* Nämä asennusohjeet on asennuksen jälkeen säilytettävä yhdessä ajoneuvoa koskevien papereiden kanssa.
- \* Brink ei ole vastuussa voittumisesta, joka on suoraan tai epäsuoraan aiheutunut väärästä asennuksesta samoin kuin sopimattomien työkalujen käytöstä, muiden kuin ohjeissa mainittujen asennusmenetelmien tai välineiden käytöstä sekä kyseisten asennusohjeiden väärintulkinnasta.

1. Odstraňte nárazník
2. Uvolněte elektrické vedení osvětlení státní poznávací značky.
3. Dle obrázku 1 vyřízněte část bočního krytu.
4. Odstraňte tlumivý materiál v místě kontaktu s opěrnými destičkami.
5. Vyvrtejte v místě zářezu asi 18 mm.
6. Ošetřete vyvrtané otvory antikoročním přípravkem.
7. Nastavte zadní destičky A, rozpěrných trubiček B a rozpěrné trubičky C nad šrouby a umístěte tuto sestavu do právě vyvrtaných otvorů.
8. Uvolněte výfuk z nevdálenější výfukové gumy.
9. Nasadte zaoblednou část D proti plátu E a pásu v bodě G a H.
10. Připevněte tažnou tyč v bodech I viz dle náčrtu.
11. Nasadte plát J v bodě K a L.
12. Připevněte kryt tažné koule.
13. Připevněte zaklapovací zásuvkovou destičku.
14. Utáhněte všechny matice a šrouby kroutivou silou uvedenou v tabulce.
15. Zavěste výfuk do výfukové svorky.
16. Zapojte elektrické příslušenství.
17. Použijte šablonu k odřezání označené části nárazníku. (umístěte šablonu zvenku nárazníku)
18. Připevněte nárazník.

**Před demontáží a montáží částí vozidla konzultujte montážní příručku.**

**Montážní pokyny a metoda připevnění dle náčrtu.**

**Před montáží vyměnitelného systému tažné koule konzultujte montážní manuál.**

## DŮLEŽITÉ

- \* Pokud je potřeba provést na voze úpravy, obraťte se na svého prodejce.
- \* Pokud je místo montáže opatřeno asfaltovým nátěrem nebo vrstvou nátěru snižující hluk, odstraňte je.

\* Pro informaci o maximálním nákladu povoleném k tažení se obraťte na svého prodejce.

**\* Při vrtání dbejte zvýšené pozornosti, zejména co se týče elektrických, brzdových a palivových kontaktů.**

\* Pokud jsou na maticích bodového svařování plastová víčka, odstraňte je.

\* Po montáži uschovejte tento manuál k ostatním dokladům vozidla.

\* Společnost Brink neodpovídá za přímé ani nepřímé škody způsobené nesprávnou montáží, včetně použití nevhodných nástrojů, použití jiných metod montáže a prostředků než uvedených a nesprávným pochoopením těchto pokynů k montáži.

## H

## SZERELÉSI ÚTMUTATÓ.

1. Távolítsa el az ütközöt.
2. Oldja ki a vezetéket a rendszám-tábla világításából.
3. Fűrészeljen ki egy részt az oldalburkolatból a következőábra szerint 1.
4. Távolítsa el a zörgés elleni anyagot ott, ahol az alátétek érintkeznek.
5. Fúrja keresztül a mélyedést kb. 18 mm-re.
6. Az összes fúrt lyukat kezelje rozsdagátló szerrel.
7. Helyezze az alátéteket A, segítségével B és a távolságtartó csöveket C a csavarok fölé és helyezze az alkatrészeket az éppen kifúrt lyukakba.
8. Engedje ki a kipufogót a leghátsó kipufogógumiból.
9. Szerelje fel a D sarokprofil az E lemezre és az F csíkra, a G és a H pontok helyén.
10. Illesse a vontatórudat a I pontokhoz analóg a rajzot
11. Szerelje a J lemezt a K és a L pontok helyére.
12. Szerelje fel a gömbházat.
13. Illesse fel az összecsucskható illesztőlemezt.
14. Szorítsa be az összes anyát és csavart a táblában feltüntetett csavarónyomatékig.
15. Függeszse a kipufogót a kipufogógumira.
16. Kösse be a elektromos vezetékeket.
17. Használja a sablont a feltüntetett cikk kifűrészeléséhez az ütközőből. (helyezze a sablont az ütköző külső részére)

18. Helyezze fel az ütközőt.

**A szétszerelés és a jármű alkatrészek összeillesztése érdekében, lásd a munkahelyi kézikönyvet.**

**Az összeillesztési utasítás és a csatlakozási eljárás érdekében, lásd a rajzot.**

**Az eltávolítható gömbrendszer összeszerelése érdekében, lásd a összeszerelési kézikönyvet.**

## FONTOS

\* Amennyiben a gépkocsin módosításra van szükség, kérjünk felvilágosítást kereskedőnkétől.

\* Amennyiben a csatlakozási pontok bitumennel, vagy zajcsökkentő anyaggal van bevonva, ezeket távolítsuk el.

\* A jármű által maximálisan vontatható megengedett teher mértékéről tájékozódjunk kereskedőnként.

\* **Fúrás során ügyeljünk arra, hogy elkerüljük az elektromos, a fék- és az üzemanyag-vezetékeket.**

\* Amennyiben ponthegesztéssel rögzített anyákkal találkozunk, vegyük le róluk a mianyag sapkát.

\* A felszerelés után az útmutatót elrizzük a gépjármű papírjaival együtt.

\* A Brink nem vállal felelősséget a nem megfelelő szerelésből közvetlen vagy közvetett módon következő károkért. Ez vonatkozik a nem megfelelő szerszámok használatára, a leirtaktól eltérő módszerek és eszközök alkalmazására, valamint a szerelési útmutató téves értelmezésére.

## **RUS** РУКОВОДСТВО ДЛЯ МОНТАЖА

1. Снять бампер.
2. Отъединить провода от освещения номерного знака.
3. Выпилить часть из обшивки боковой стенки, как указано на рис. 1.
4. Удалить с шасси противозащитный материал на месте соприкосновения упорных кронштейнов.
5. Просверлить отверстия диаметром 18 мм на месте вмятин.
6. Обработать просверленные отверстия антикоррозийным средством.

7. Посадить упорные кронштейны А, наполняющими пластинами В и распорные втулки на болты С, затем вставить все детали в только что просверленные отверстия.

8. Вынуть выхлопную трубу из крайнего резинового кольца.

9. Установить угловой профиль D на панели E и полосе F, в точках G и H.

10. Установить буксирный крюк в точках I, как указано на в схеме.

11. Установить панель J в точках K и L.

12. Установить корпус с шаром.

13. Установить штепсельную плату (при необходимости убирается).

14. Затянуть все болты и гайки в соответствии со значениями, указанными в таблице.

15. Установить последний глушитель выхлопа и теплозащитный экран.

16. Установить электрическую часть.

17. Выпилить указанную часть из бампера при помощи шаблона. (Нанести шаблон на наружную сторону бампера.)

18. Установить бампер.

**Для инструкций по снятию и установке деталей автомобиля, обращайтесь к руководству для работников гаражей.**

**Информацию о монтаже и средствах крепления вы найдете в схеме.**

**Для инструкций по установке и снятию съемного крюка с шаром, обращайтесь к прилагаемому руководству по монтажу.**

## ВНИМАНИЕ:

- \* Если потребуются изменения конструкции транспортного средства, следует посоветоваться с дилером автомобиля.
- \* Если в точках прикрепления имеется слой битума или противозащитный материал, его следует удалить.
- \* Сведения о максимальной допустимой массе буксируемого прицепа Вы можете получить у дилера автомобиля.
- \* При сверлении следите за тем, чтобы не задеть электропроводку и линии тормозной цепи и подачи горячего.
- \* Удалите (если они имеются) пластмассовые затычки из приваренных гаек.
- \* После монтажа крюка следует хранить настоящее руководство в комплекте с технической документацией автомобиля.
- \* Фирма Brink не отвечает за ущерб, являющийся прямым или косвенным след-

ствием неправильного монтажа, в том числе использования неподходящих инструментов и применения иного способа монтажа или других средств, чем предписано в инструкции, либо неправильного истолкования настоящей инструкции по монтажу.



Dispositivo di traino tipo: 4361  
Per autoveicoli: Fiat Croma; 2005->  
Tipo funzionale: 194?????? ??

Classe e tipo di attacco: A50-X  
Omologazione: e11 00-5626  
Valore D: 8,9 kN  
Carico Verticale max. S: 70 kg

Larghezza rimorchiabile per Caravan e T.A.T.S.: 2,50m vedere CARTA di CIRCOLAZIONE VEICOLO (motrice) + 70 cm = ..arrotondare ai 5 cm superiore (vedi D.M.28/05/85)

Massa rimorchiabile: vedi carta di circolazione dell' autoveicolo

**Per verificare l'idoneità del dispositivo di traino omologato a norma CEE 94/20, all'installazione sulla vettura su cui si intende procedere al montaggio, compilare la seguente formula (se necessario declassare la massa rimorchiabile):**

$$D = \frac{T \times C}{T + C} \times 0,00981 \leq 8,9 \text{ kN}$$

dove: T= Massa Complessiva Max. della motrice (in kg)  
C= Massa Rimorchiabile Max. della motrice (in kg)

## DA COMPILARE PER IL COLLAUDO

**DICHIARAZIONE DI CORRETTO MONTAGGIO:** la sottoscritta Ditta dichiara di aver montato in maniera corretta ed in conformi/ alle prescrizioni sia del costruttore del veicolo che del costruttore del dispositivo stesso il seguente dispositivo di attacco meccanico:

tipo:.....  
Il dispositivo di attacco sopra indicato è stato installato su autoveicolo  
modello:.....  
targa:.....  
Data:.....

**TIMBRO e FIRMA**

**Si dichiara inoltre di aver informato l'utente del veicolo sull'USO e MANUTENZIONE del dispositivo stesso.**

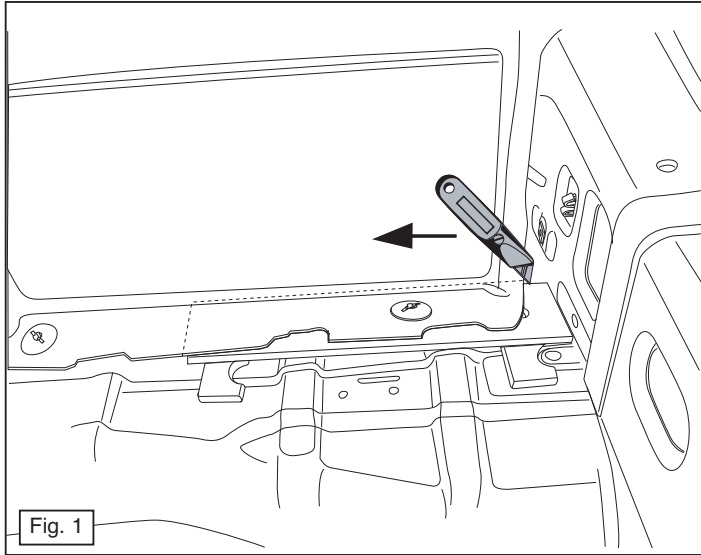

**Template 4361**  
**Place on outside bumper**

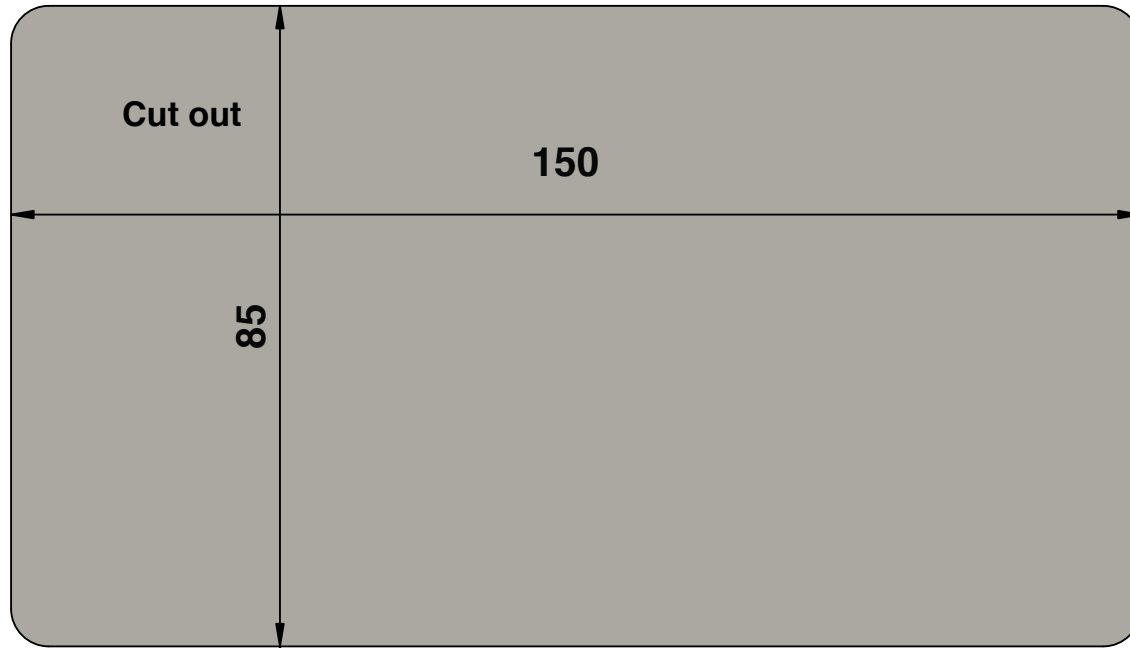

61

**Underside bumper**

26

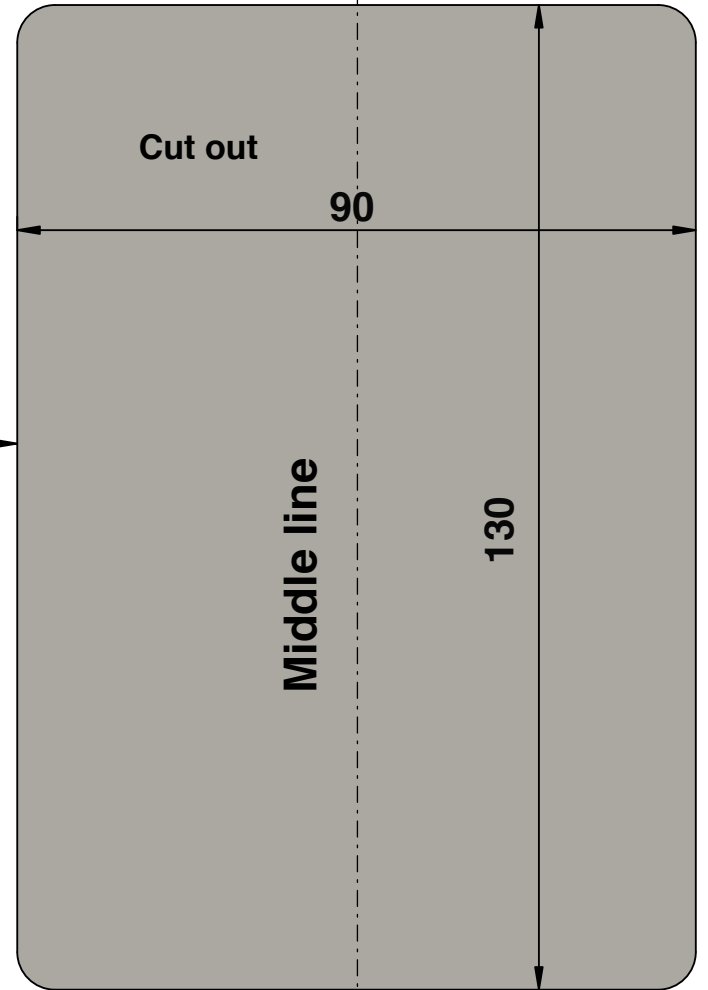

**LHS**

46

**RHS**