

Fitting instructions

Make: Citroën

Xsara Picasso; 2000->

Type: 4347

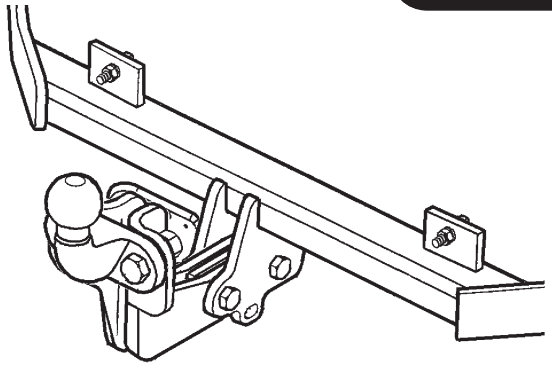

- NL Montagehandleiding
- GB Fitting instructions
- D Montageanleitung
- F Instructions de montage
- S Monteringsanvisningar
- DK Montagevejledning
- E Instrucciones de montaje
- I Istruzioni per il montaggio
- PL Instrukcja montażu
- SF Asennusohjeet
- CZ Pokyny k montáži
- H Szerelési útmutató
- RUS Руководство для монтажа

BRiNK®

Your perfect fit
brink.eu

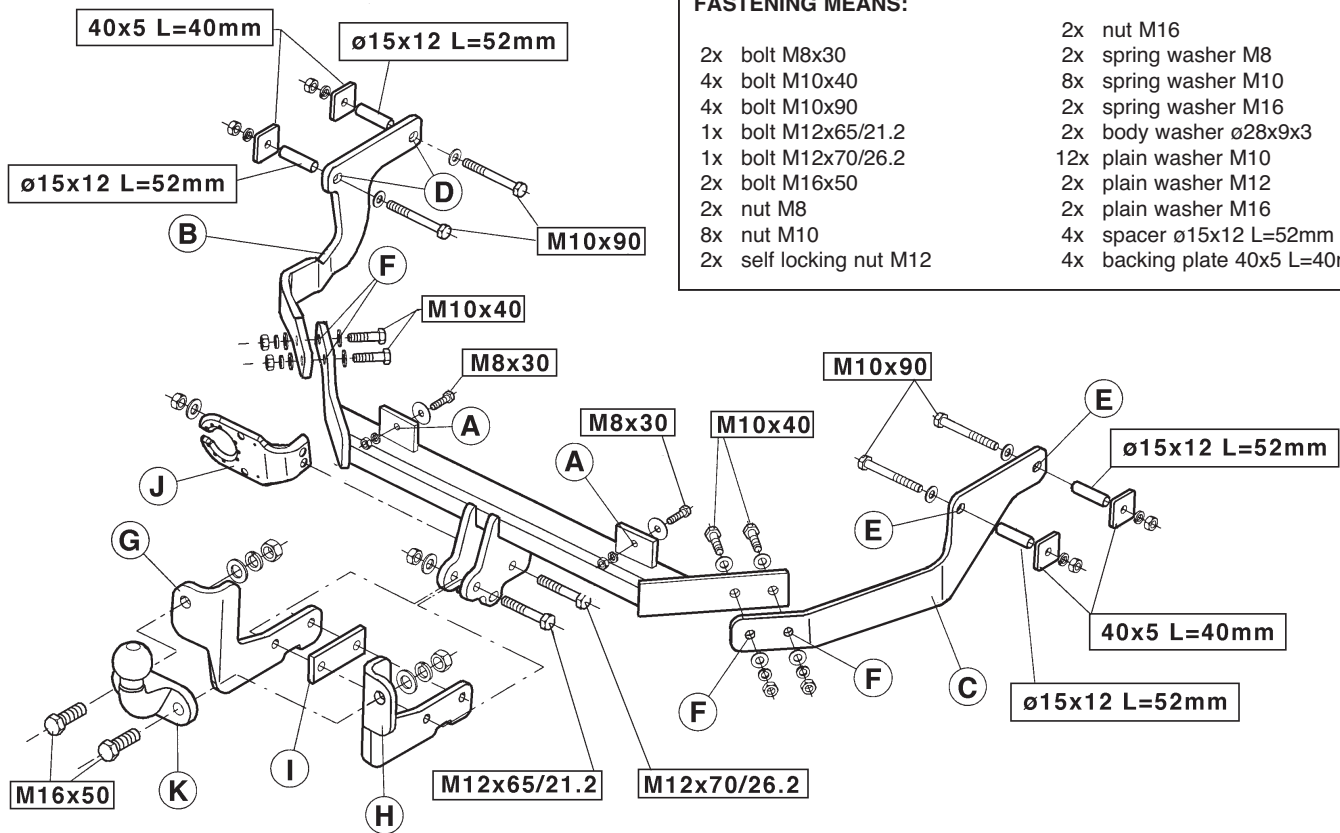

FASTENING MEANS:

2x bolt M8x30	2x nut M16
4x bolt M10x40	2x spring washer M8
4x bolt M10x90	8x spring washer M10
1x bolt M12x65/21.2	2x spring washer M16
1x bolt M12x70/26.2	2x body washer ø28x9x3
2x bolt M16x50	12x plain washer M10
2x nut M8	2x plain washer M12
8x nut M10	2x plain washer M16
2x self locking nut M12	4x spacer ø15x12 L=52mm
	4x backing plate 40x5 L=40mm

Tested in accordance with directives 94/20/EG



Koppelingsklasse : A 50-X
Nr. typegoedkeuring : e11 00-5090
D- Waarde : 7,55 kN
Max. massa aanhangwagen : 1300 kg
Max. verticale last : 80 kg

MONTAGEHANDLEIDING:

1. Verwijder het reservewiel. Belangrijk! bij een gemonteerde trekhaak dient men de krik niet op het reservewiel terug te plaatsen maar in het voertuig (vast) op te bergen.
2. Plaats de linker bevestigingsarm B beweeg deze over de bovenzijde van de schokdemperbevestiging en vervolgens over de uitlaatpijp (zie fig.1 en fig.2). Plaats t.p.v. de punten D twee bouten M10x90 inclusief afstandsbusen ($\varnothing 15 \times 12$ L=52mm) contraplatten (40x5 L=40mm) veerringen en moeren. Zet deze verbindingen handvast.
3. Plaats de rechter bevestigingsarm C en bevestig deze t.p.v. punt E d.m.v. twee bouten M10x90 inclusief afstandsbusen ($\varnothing 15 \times 12$ L=52mm) contraplatten (40x5 L=40mm) veerringen en moeren. Zet deze verbindingen handvast.
4. Plaats de dwarsbalk overeenkomstig fig.3 tegen het achterpaneel en bevestig deze t.p.v. de punten A d.m.v. twee bouten M8x30 inclusief Sluitringen ($\varnothing 28 \times 9$ x3) veerringen en moeren.
5. Bevestig t.p.v. de punten F vier bouten M10x40 inclusief dubbele sluitringen, veerringen en moeren handvast.
6. Bevestig de kogelplaten G en H, vulpaten I, stekkerplaat J d.m.v. één bout M12x70/26.2 en één bout M12x65/21.2, sluitringen en zelfborgende moeren M12. Bevestig dit geheel handvast.

7. Bevestig de tweegatsflenskogel K d.m.v. twee bouten M12x50 inclusief sluit-, veerringen en moeren M16. Draai alle bouten en moeren vast volgens tabel en herplaats het reservewiel.

BELANGRIJK:

- * Voor eventueel noodzakelijke aanpassing(en) "van het voertuig" dient men de dealer te raadplegen.
- * Indien op de bevestigingspunten een bitumen of anti-dreunlaag aanwezig is, dient deze verwijderd te worden.
- * Voor de max. toegestane massa, welke uw auto mag trekken, dient u uw dealer te raadplegen.
- * **Bij het boren dient men er zorg voor te dragen, dat electriciteits-, rem- en brandstofleidingen niet worden geraakt.**
- * Verwijder "indien aanwezig" de plastic dopjes uit de puntlasmoeren.
- * Deze handleiding dient na montage bij de voertuigpapieren gevoegd te worden.
- * Brink is niet aansprakelijk voor de schade die het direct of indirect gevolg is van onjuiste montage, daaronder begrepen gebruik van niet-geschikte gereedschappen en het gebruik van andere dan de voorgeschreven montagewijze en middelen, dan wel onjuiste interpretatie van dit onderhavig montagevoorschrift.

Aanhaalmomenten voor bouten en moeren (8.8):

M8	23 Nm	
M10	46 Nm	
M12	79 Nm	71 Nm (met zelfborgende moer)
M16	195 Nm	

Couplings class	: A 50-X
Approval number	: e11 00-5090
D- Value	: 7,55 kN
Max. trailers dimensions	: 1300 kg
Max. vertical load	: 80 kg

FITTING INSTRUCTIONS:

1. Remove the spare tire. **Important!** With a mounted towbar, one should not put the jack back on the spare tire, but instead, store it securely inside the vehicle.
2. Put the left-hand fixing arm (B) in place, and position it over the top side of the bumper attachment and then over the exhaust pipe (see fig. 1 and 2). At points (D), place two screws M10x90, spacers (Ø15x12 L=52mm), back plates (40x5 L=40mm), spring washers and nuts M10. Tighten these connectors hand-tight.
3. Position the right-hand fixing arm (C), and attach it at points (E) using two screws M10x90, spacers (Ø15x12 L=52mm), back plates (40x5 L=40mm), spring washers and nuts M10. Tighten these connectors hand-tight.
4. Place the cross member against the back panel as indicated in fig. 3, and attach it at points (A) using two screws M8x30, flat washers (Ø28x9x3), spring washers and nuts M8.
5. At points (F), attach the two fixing arms with four screws M10x40 hand-tight, double flat washers, spring washers and nuts M10.
6. Fasten the ballplates (G) and (H), the fillingplate (I), the socketplate (J) using one screw M12x70 and one screw M12x65, flat washers and self-locking nuts M12. Tighten these connectors hand-tight.

7. Fasten the flange ball (K) with two screws M16x50, flat washers, spring washers and nuts M16. Tighten all nuts and bolts to the torque indicated in the table and replace the spare tire.

NOTE:

* **Should this installation process entail the cutting of the bumper – confirmation MUST be obtained by the installation engineer of the customer's acceptance prior to completion. Brink Towing Systems do not accept responsibility for any matters arising as a result of this miscommunication.**

* All measurements are in mm!

- * The dealer should be consulted for possible necessary adjustment(s) "of the vehicle".
- * Remove the insulating material from the contact area of the fitting points.
- * Consult your dealer for the maximum tolerated pull weight and ball hitch pressure of your vehicle.
- * **Do not drill through electrical-, brake- or fuellines.**
- * Remove (if present) the plastic caps from the spot welding nuts.
- * This fitting instruction has to be enclosed in the vehicle documents after fitting the towbar.
- * Brink is not liable for damage caused directly or indirectly by incorrect assembly, including the use of unsuitable tools, the use of other assembly methods and means than the ones outlined, and the incorrect interpretation of these assembly instructions.

Torque settings for nuts and bolts (8.8):

M8	23 Nm	
M10	46 Nm	
M12	79 Nm	71 Nm (with self-locking nut)
M16	195 Nm	



Catégorie de couple	: A 50-X
No. d'homologation	: e11 00-5090
Valeur D	: 7,55 kN
Masse max. de la remorque	: 1300 kg
Charge verticale max.	: 80 kg

INSTRUCTIONS DE MONTAGE:

1. Déposer la roue de secours. **Important:** une fois l'attelage monté, il ne faut pas remettre le cric dans la roue de secours mais le ranger dans le véhicule.
2. Positionner le bras de fixation gauche (B), le déplacer au-dessus de la fixation supérieure de l'amortisseur et ensuite basculer l'autre extrémité au dessus de la sortie d'échappement (voir fig. 1 et fig. 2), le fixer sans serrer à l'emplacement des points (D) à l'aide des deux vis M10x90, des entretoises (\varnothing 15x12 L=52mm), des contreplaques (40x5 L=40mm), des rondelles ressorts et des écrous M10.
3. Positionner le bras de fixation droit (C) et le fixer sans serrer à l'emplacement des points (E) à l'aide des deux vis M10x90, des entretoises (\varnothing 15x12 L=52mm), des contreplaques (40x5 L=40mm), des rondelles ressorts et des écrous M10.
4. Positionner la traverse d'attelage contre le panneau arrière conformément à la fig.3 et la fixer sans serrer à l'emplacement des points (A) à l'aide des vis M8x30, des rondelles plates (\varnothing 28x9x3), des rondelles ressorts et des écrous M8.
5. Assembler sans serrer les bras gauche et droit à la traverse d'attelage aux trous (F) à l'aide des quatre vis M10x40, des rondelles plates, des rondelles ressorts et des écrous M10.
6. Fixer sans serrer les supports de rotule (G) et (H), la cale (I), le support de prise (J) à l'aide d'une vis M12x70, d'une vis M12x65, des rondelles

plates et des écrous autobloquants M12.

7. Fixer la rotule (K) avec les vis M16x50, les rondelles plates, les rondelles ressorts et les écrous M16. Serrer toute la boulonnerie aux couples de serrage préconisés dans le tableau ci-dessous et remonter la roue de secours.

REMARQUE:

- * Pour une/des adaptations indispensables sur le véhicule, veuillez consulter le concessionnaire.
- * Enlever la couche de bitume ou d'anti-tremblement qui recouvre éventuellement les points de fixation.
- * Pour connaître le poids de traction maximum et le poids en flèche sur la rotule autorisée du véhicule, veuillez consulter votre concessionnaire.
- * **Veiller en perçant à ne pas endommager les conduites de électrique, de frein et de carburant.**
- * Retirer "si présents" les embouts en plastique des écrous de soudure par point.
- * Cette notice de montage doit être conervée à bord du véhicule après montage de l'attelage.
- * Brink décline toute responsabilité pour les dommages qui pourraient directement ou indirectement résulter d'un montage incorrect, y compris l'utilisation d'outils inappropriés et l'utilisation d'un mode d'emploi et de moyens autres que ceux prescrits, ou bien résulter d'une interprétation inexacte des présentes instructions de montage.

Moment de serrage des boulons et écrous (8.8):

M8	23 Nm	
M10	46 Nm	
M12	79 Nm	71 Nm (avec écrou à autoverrouillage)
M16	195 Nm	



Fig. 1

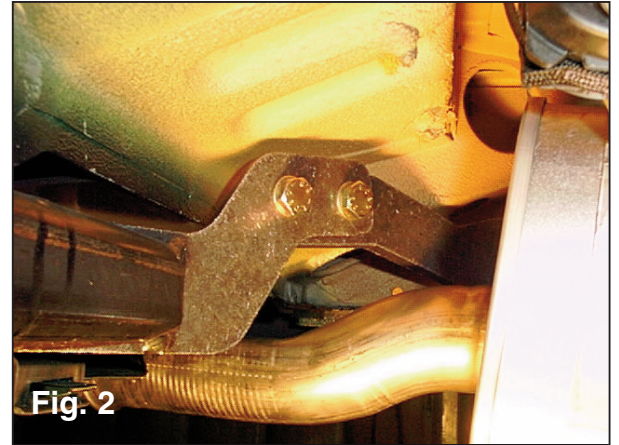

Fig. 2

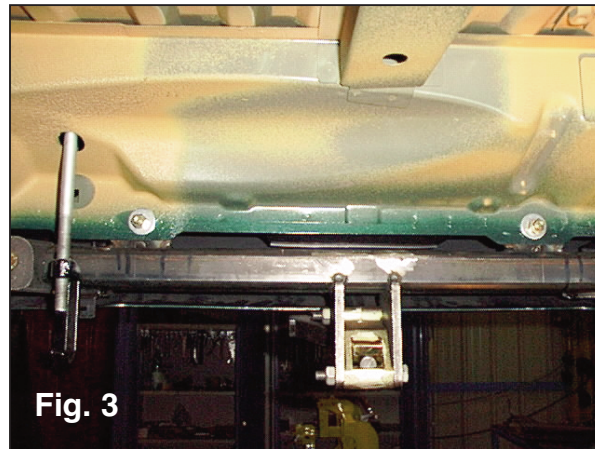

Fig. 3

