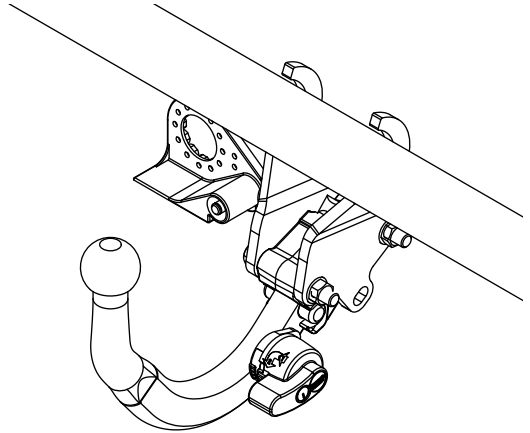

Fitting instructions

Make: Volkswagen/Skoda

Passat sedan+variant; 1996->

Superb; 2002->

Type: 4324



- NL Montagehandleiding
- GB Fitting instructions
- D Montageanleitung
- F Instructions de montage
- S Monteringsanvisningar
- DK Montagevejledning
- E Instrucciones de montaje
- I Istruzioni per il montaggio
- PL Instrukcja montażu
- SF Asennusohjeet
- CZ Pokyny k montáži
- H Szerelési útmutató
- RUS Руководство для монтажа

BRINK®

Your perfect fit
brink.eu

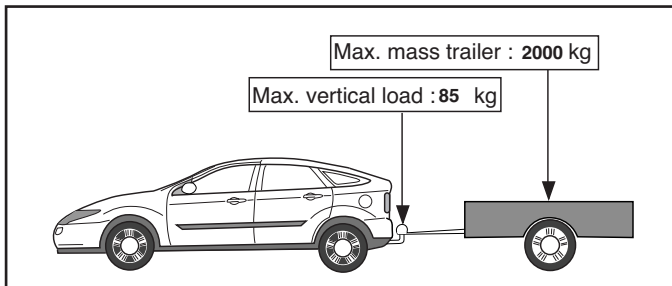
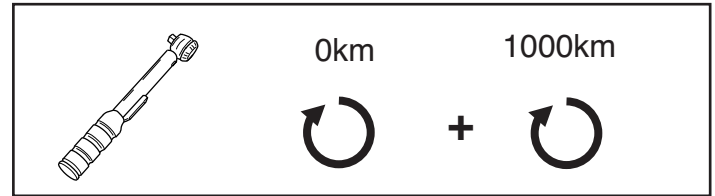
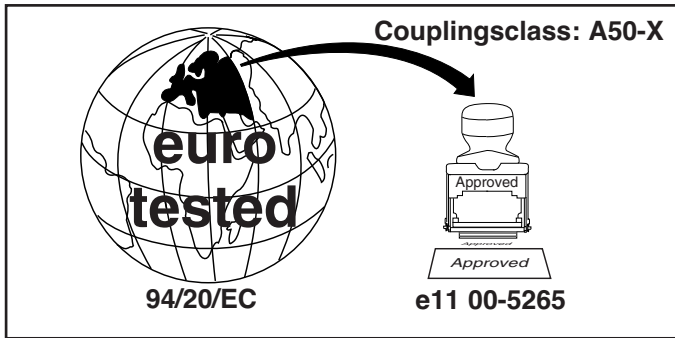

D-Value: 10,3 kN

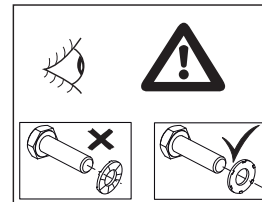
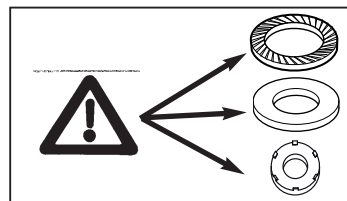
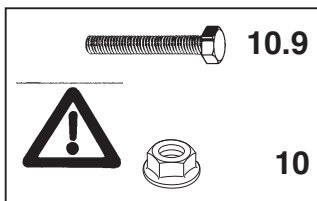

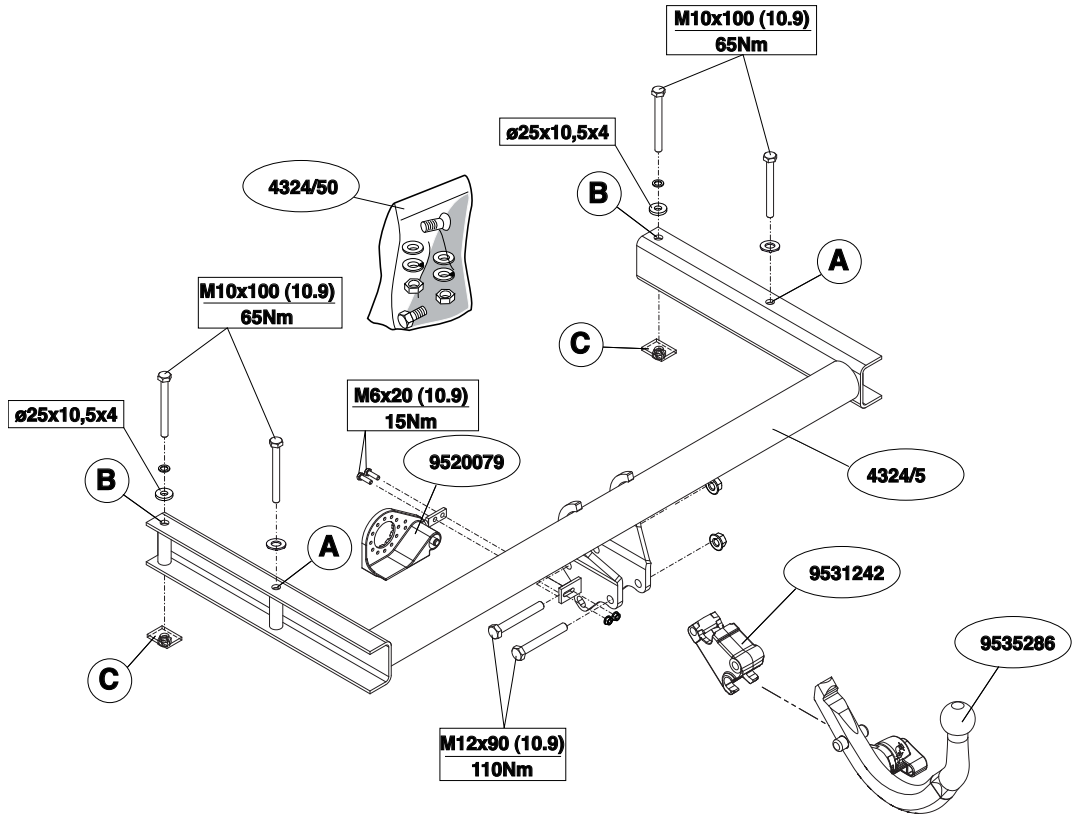
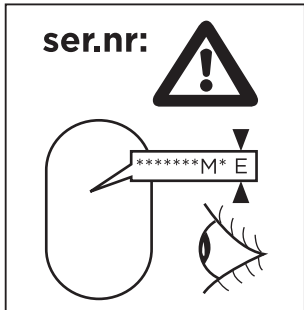
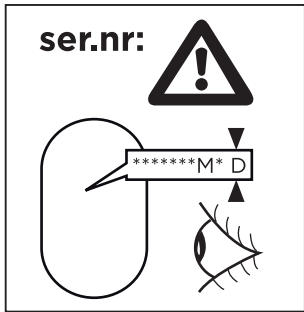

ser.nr: 

*****M*P

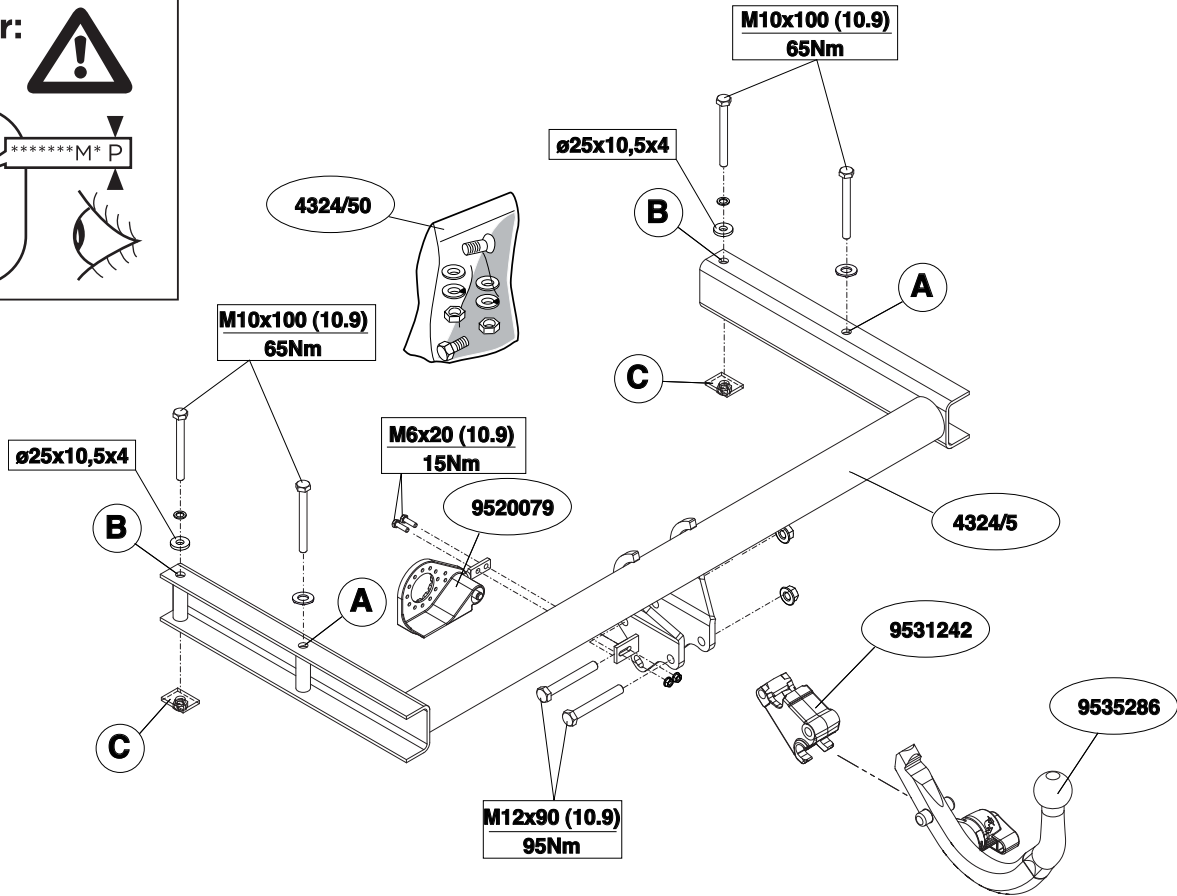
1. Maak de kofferbodem vrij en verwijder "indien aanwezig" links en rechts de bumper-bevestigingsbouten (4x). Bij de modellen vanaf 2001 dient men t.p.v. de bevestigingspunten de vier plakkers van de kofferbak vloer te verwijderen. Eveneens dient men bij de Sedan modellen de achterlicht- units te demonteren. Demonteer de bumper inclusief stootbalk aangegeven in fig.1. De stootbalk wordt niet herplaatst. Demonteer de kunststof-beschermkappen overeenkomstig fig.2. Bij de modellen vanaf 2001 alleen rechts de beschermkap demonteren.
2. Knip de juiste sjabloon uit en plaats deze overeenkomstig fig.3, fig.4 of fig.4a aan de onderzijde op de bumper. Zaag vervolgens het aangeven deel uit. Maak het hitteschild t.p.v. het in fig.6 aangegeven punt los.
3. Schuif de steunen van de trekhaak overeenkomstig fig.7 in het linker-en rechter chassis. Bevestig t.p.v. de punten A twee bouten M10x100 inclusief sluitringen. De gaten B zijn aan de onderzijde d.m.v. een plakker afgedekt welke verwijderd dient te worden. Bevestig t.p.v. de punten B twee bouten M10x100 inclusief moerplaatje C, Schnorr- en sluitringen. Links dient men het hitteschild overeenkomstig fig.6 naar beneden te bewegen om vervolgens het moerplaatje C te kunnen plaatsen. Draai alle bouten en moeren overeenkomstig de schets vast.
4. Herplaats het verwijderde hitteschild-bevestigingsboutje. Herplaats de bumper inclusief de beschermkappen en indien van toepassing de achterlicht-units. Monteer het kogelhuis. Monteer de stekkerplaat. Draai de zojuist gemonteerde bouten overeenkomstig de schets vast.

Let op ! Men dient zorg te dragen dat de schroefdraad niet in aanraking komt met wax. Dit kan leiden tot beschadiging van de schroefdraad.

Voor de montage en demontage van de afneembare kogel dient men de bijgesloten handleiding te raadplegen.

BELANGRIJK:

- * Voor eventueel noodzakelijke aanpassing(en) "van het voertuig" dient men de dealer te raadplegen.
- * Indien op de bevestigingspunten een bitumen of anti-dreunlaag aanwezig is, dient deze verwijderd te worden.
- * Voor de max. toegestane massa, welke uw auto mag trekken, dient u uw dealer te raadplegen.
- * Bij het boren dient men er zorg voor te dragen, dat electriciteits-, rem- en brandstofleidingen niet worden geraakt.
- * Verwijder "indien aanwezig" de plastic dopjes uit de puntlasmoeren.
- * Deze handleiding dient na montage bij de voertuigpapieren gevoegd te worden.
- * Brink is niet aansprakelijk voor de schade die het direct of indirect gevolg is van onjuiste montage, daaronder begrepen gebruik van niet-geschikte gereedschappen en het gebruik van andere dan de voorgeschreven montagewijze en middelen, dan wel onjuiste interpretatie van dit onderhavig montagevoorschrift.

1. Clear the floor of the boot and remove any bolts that attach the bumper from both sides (4x). With models from 2001 and later, the four stickers should be removed from the attachment points on the floor of the boot. With the Sedan models, the taillight units also need to be removed. Remove bumper - 3 tip screws around each wheel arch, 5 screws along lower edge and on face lifted saloon models 2 screws beneath each light cluster. **Early models** - Remove crash beam and mounting brackets (4 M10 bolts) from vehicle and discard (or retain for fitment when bracket is removed). **Late models** - Remove bumper crash beam (4 M8 bolts) and discard (or retain for fitment when bracket is removed) - refit bolts in rear panel to eliminate the possibility of water entering the boot. Remove the buffer beam indicated in fig. 1. It will no longer be needed. Remove the plastic protective caps, as shown in fig. 2. With models from 2001 and later, only remove the protective cap on the right-hand side.

2. Cut out the correct template and position it on the underside of the bumper, as shown in fig. 3, fig.4 or fig. 4a. Saw out the portion indicated. Loosen the heat shield at the point indicated in fig. 6.
3. Slide the tow bar supports into the left and right chassis, as shown in fig. 7. Attach two M10x100 bolts at points A, including flat washers. The holes B are covered underneath with a sticker; this should be removed. Attach two M10x100 bolts at points B, including nut plate C, schnorr-washers, flat washers. On the left, the heat shield should be moved downwards, as indicated in fig. 6, in order to position nut plate C. Tighten all nuts and bolts to the torque indicated in the drawing.
4. Reattach the heat shield fastening bolt which was removed. Reattach the bumper, including the protective caps and any taillight units, if applicable. Mount the housing. Mount the socket plate. Tighten the ball fastening bolts to the torque indicated in the drawing.

Warning! The screw threading must not come in contact with wax. This can damage the threads.

For mounting and dismantling of the detachable ball read the enclosed instructions.

NOTE:

- * **Should this installation process entail the cutting of the bumper – confirmation MUST be obtained by the installation engineer of the customer's acceptance prior to completion. Brink Towing Systems do not accept responsibility for any matters arising as a result of this miscommunication.**
- * **All measurements are in mm!**
- * The dealer should be consulted for possible necessary adjustment(s) "of the vehicle".
- * Remove the insulating material from the contact area of the fitting points.
- * Consult your dealer for the maximum tolerated pull weight and ball hitch pressure of your vehicle.

* **Do not drill through electrical-, brake- or fuellines.**

- * Remove (if present) the plastic caps from the spot welding nuts.
- * This fitting instruction has to be enclosed in the vehicle documents after fitting the towbar.
- * Brink is not liable for damage caused directly or indirectly by incorrect assembly, including the use of unsuitable tools, the use of other assembly methods and means than the ones outlined, and the incorrect interpretation of these assembly instructions.

D MONTAGEANLEITUNG:

1. Den Boden des Kofferraums frei machen und „falls vorhanden“ links und rechts die Stoßstangenbefestigungsschrauben (4x) entfernen. Bei den Modellen ab dem Jahr 2001 müssen bei den Befestigungspunkten die vier Kleber vom Kofferraumboden entfernt werden. Außerdem müssen bei den Stufenheck Modellen die Rückleuchtenunits demontiert werden. Die Stoßstange einschließlich Stoßbalken gemäß Abb. 1 abmontieren. Der Stoßbalken wird nicht mehr benötigt. Die Kunststoffschutzhäuten gemäß Abb. 2 demontieren. Bei den Modellen ab dem Jahre 2001 nur rechts die Schutzhaube abmontieren.
2. Die zutreffende Schablone ausschneiden und gemäß Abb. 3, Abb. 4 oder Abb. 4a an die Unterseite der Stoßstange anlegen. Den angegebenen Teil heraus schneiden. Das Hitzeschild bei dem in Abb. 6 angegebenen Punkt lösen.
3. Die Halterungen der Anhängervorrichtung gemäß Abb. 7 in das linke und rechte Fahrgestell schieben. Bei den Punkten A zwei M10x100-Schrauben einschließlich Unterlegscheiben befestigen. Die Löcher B sind an der Unterseite mit einem Kleber bedeckt, der entfernt werden muss. Bei den Punkten B zwei M10x100-Schrauben einschließlich Mutterplatte C, Sicherungsscheibe und Unterlegscheiben befestigen. Links muss das Hitzeschild gemäß Abb. 6 nach unten bowogen werden, um anschließend die Mutterplatte C anlegen zu können. Alle Schrauben und Muttern gemäß den Angaben in der Skizze festdrehen.

4. Die entfernte Befestigungsschraube für das Hitzeschild wieder anlegen. Die Stoßstange einschließlich Schutzhaupen und falls vorhanden die Rückleuchteunits wieder anbringen. Das Kugelgehäuse an die Anhängervorrichtung montieren. Die abklappbare Steckerplatte befestigen. Die Kugelbefestigungsschrauben gemäß der Angaben in der Skizze anziehen.

ACHTUNG! Achten Sie darauf, dass das Gewinde nicht mit dem Wachs in Berührung kommt. Dies kann zur Beschädigung des Gewindes führen.

Vor der Montage und Demontage der abnehmbaren Kugel ist die beiliegende Anleitung zu Rate zu ziehen.

HINWEISE:

- * Für (eine) eventuell erforderliche Anpassung(en) "des Fahrzeugs" ist der Händler zu Rate zu ziehen.
- * Im Bereich der Anlageflächen muß Unterbodenschutz, Hohlraumkonservierung (Wachs) und Antidröhnmaterial entfernt werden.
- * **Vor dem Bohren prüfen, daß keine, dort eventuell vorhandene Leitungen beschädigt werden können.**
- * Alle Bohrspäne entfernen und gebohrte Löcher gegen Korrosion schützen.
- * Entfernen Sie "falls vorhanden", die Plastikkappen von den Punktschweißmuttern.
- * Für das höchstzulässige Zuggewicht und der erlaubte Kugeldruck Ihres Fahrzeugs ist IhrHändler zu befragen.
- * Die Quetschmuttern müssen nach einem späteren lösen der Muttern gegen neue ausgetauscht werden, da ansonsten die Sicherungswirkung nicht mehr garantiert ist!
- * Brink haftet nicht für Schäden, die als direkte oder indirekte Folge einer nicht ordnungsgemäßen Montage auftreten, darunter fallen auch die Benutzung von ungeeigneten Werkzeugen, andere als die vorgeschriebenen Montageverfahren und Montagemittel sowie eine fehlerhafte Interpretation der betreffenden Montageanweisung.



INSTRUCTIONS DE MONTAGE :

1. Dégager le fond du coffre et retirer, le cas échéant, les (4x) boulons de fixation du pare-chocs à gauche et à droite. Sur les modèles construits depuis 2001, il faudra retirer les quatre adhésifs du plancher du coffre situés à l'emplacement des points de fixation. Sur ces modèles berline, il faudra également démonter les feux arrière. Démontez le pare-chocs, y compris le butoir indiqué sur la fig. 1. Le butoir ne sera pas remis en place. Démontez les caches de protection en plastique conformément à la fig. 2. Sur les modèles construits depuis 2001, démontez seulement le cache de protection de droite.
2. Découper le modèle adéquat et le positionner sur le dessous du pare-chocs conformément aux fig. 3, 4 ou 4a. Scier ensuite la partie indiquée. Détacher le bouclier thermique à l'emplacement des points indiqués sur la fig. 6.
3. Faire glisser les supports de l'attache-remorque dans le châssis à gauche et à droite, conformément à la fig. 7. Fixer à l'emplacement des points A deux boulons M10x100, y compris les rondelles grower. Le dessous des trous B est recouvert d'un adhésif qui devra être retiré. Fixer à l'emplacement des points B deux boulons M10x100, y compris le contre-écrou C, les rondelles de blocage et les rondelles grower. A gauche, il faudra déplacer le bouclier thermique vers le bas, conformément à la fig. 6, afin de pouvoir placer le contre écrou C. Serrer tous les boulons et écrous conformément au schéma.
4. Remettre en place le petit boulon de fixation du bouclier thermique. Remettre en place le pare-chocs, y compris les caches de protection, et, le cas échéant, les feux arrière. Le boîtier de rotule est monté à l'attache-remorque. La prise rabattable est montée à l'attache-remorque à l'aide de deux boulons M6x20. Serrer tous les boulons et écrous conformément au schéma.

Attention! Veuillez à ce que le filetage ne touche pas la cire. Car cela pour-

rait endommager le filetage.

Pour le montage et le démontage de la rotule amovible, veuillez consulter la notice jointe.

REMARQUE:

- * Pour une/des adaptations indispensables sur le véhicule, veuillez consulter le concessionnaire.
- * Enlever la couche de bitume ou d'anti-tremblement qui recouvre éventuellement les points de fixation.
- * Pour connaître le poids de traction maximum et le poids en flèche sur la rotule autorisée du véhicule, veuillez consulter votre concessionnaire.
- * **Veiller en perçant à ne pas endommager les conduites de électrique, de frein et de carburant.**
- * Retirer "si présents" les embouts en plastique des écrous de soudure par point.
- * Cette notice de montage doit être conervée à bord du véhicule après montage de l'attelage.
- * Brink décline toute responsabilité pour les dommages qui pourraient directement ou indirectement résulter d'un montage incorrect, y compris l'utilisation d'outils inappropriés et l'utilisation d'un mode d'emploi et de moyens autres que ceux prescrits, ou bien résulter d'une interprétation inexacte des présentes instructions de montage.

S MONTERINGSANVISNINGAR:

1. Frigör bagageutrymmets golv och avlägsna (om befintliga) stötfångarens monteringskruvar (4x). Vid modeller från 2001 ska de fyra klisterlapparna avlägsnas från bagageutrymmets golv vid monteringspunkterna. Vid modeller Sedan måste även bakljusmodulerna demonteras. Demontera stötfångaren inklusive stötbalken som visas i fig.1. Stötbalken förvaller. Demontera skyddskåporna av plast enligt fig.2. Vid modeller från 2001 ska endast den högra skyddskåpan demonteras.
2. Klipp ut rätt schablon och placera den enligt fig.3, fig.4 eller fig.4a på stötfångarens undersida. Såga sedan ut den angivna delen. Lossa vär-

meskölden vid punkten som anges i fig.6.

3. Skjut dragkrokens stag i chassits högra och vänstra del enligt fig.7. Montera vid punkterna A två skruvar M10x100 inklusive planbrickor. Hålen B är nedtill täckta med en klisterlapp som måste avlägsnas. Montera vid punkterna B två skruvar M10x100 inklusive gängplattan C, Säkringsbrickor och planbrickor. Till vänster måste värmeskölden föras nedåt enligt fig.6 för att sedan kunna placera gängplattan C. Momentdrag alla skruvar och muttrar enligt tabellen.
4. Sätt tillbaka värmesköldens avlägsnade monteringskruv. Sätt tillbaka stötfångaren inklusive skyddskåporna och i tillämpliga fall bakljusmodulerna. Monteras kulhuset på dragkroken. Monteras den fällbara kontaktplattan på dragkroken. Momentdrag kulans monteringskruvar enligt tabellen.

OBS! Se till att gängen inte kommer i kontakt med vax. Detta skulle kunna skada gängen.

Se den bifogade bruksanvisningen för montering och demontering av den löstagbara kulan.

OBS:

- * Kontakta återförsäljaren om fordonet eventuellt bör modifieras.
- * Om det finns ett bitumen- eller stötdämpande lager vid kontaktytor skall detta avlägsnas.
- * Kontakta din återförsäljare för ditt fordons max. dragvikt och tillåtna kulttryck.
- * **Vid borming skall man se till att elektrisk-, broms- och bränsleledningarna inte skadas.**
- * Avlägsna de små plastlocken - om dessa finns - från punktsvetsmuttrarna.
- * Efter att draget är monterat, placera monteringsanvisningen tillsammans med bilens övriga dokument.
- * Brink är inte ansvariga för skada som orsakats direkt eller indirekt av felaktig montering, inklusive användning av olämpliga verktyg, andra

monteringsmetoder och processer än de som beskrivs, samt felaktig tolkning av dessa monteringsinstruktioner.

DK MONTERINGSVEJLEDNING:

1. Slå bundmåttan i bagagerummet tilbage og fjern - ifald de er tilstede - montageboltene til kofangeren (4x) i venstre og højre side. På 2001-modeller fjernes de fire klæbemærker på montagestederne i bunden af bagagerummet. Endvidere monteres baglygte-enhederne på modeller Sedan. Demonter kofangeren inklusiv stødfanger som anvist på fig. 1. Stødfangeren anvendes ikke mere. Demonter kunststofdækslerne ifølge fig. 2. På 2001-modeller fjernes kun det højre dæksel.
2. Klip den rette skabelon ud og anbring denne på kofangerens underside ifølge fig. 3, fig. 4 og fig. 4a. Sav derefter den markerede del ud. Demonter varmeskjoldet ved det i fig. 6 anviste punkt.
3. Skyd - ifølge fig. 7 - vangerne på anhængertrækket ind i det venstre og højre chassis. Monter ved punkterne A to bolte M10x100 inklusiv plan- og Hullerne B er på undersiden dækket af et klæbemærke, der skal fjernes. Monter ved punkterne B to bolte M10x100 inklusiv møtrikplade C samt planskiver og Schnorrskiver. I venstre side trækkes varmeskjoldet - ifølge fig. 6 - lidt nedad, hvorefter møtrikpladen kan anbringes. Spænd alle bolte og møtrikker ifølge tabellen.
4. Monter bolten til montage af varmeskjoldet. Monter kofangeren inklusiv dækslerne og - ifald det er relevant - baglygte-enhederne. Monteres kuglehuset på anhængertrækket. Monteres den nedklapbare kontaktplade på anhængertrækket. Spænd montageboltene på kuglen ifølge tabellen.

Obs! Man bør sørge for, at gevindene ikke kommer i berøring med wax. Herved kan gevindene beskadiges.

Inden montage og demontage af den løse kugle bør man læse den vedlagte monteringsvejledning.

BEMÆRK:

- * Kontakt forhandleren i forbindelse med eventuelle påkrævede ændring(er) på køretøjet.
- * Undervognsbehandlingen skal fjernes de steder hvor trækket ligger an mod bilen.
- * Kontakt Deres forhandler for oplysninger om den maksimale trækraft og det tilladte kugletryk.
- * **Vær forsigtig ikke at bore i ledninger-,bremse eller benzinslange**
- * Fjern plasticpropperne "om de findes" fra de punktsvejsede møtrikker.
- * Brink er ikke ansvarlig for skade der direkte eller indirekte er forårsaget af forkert montage, herunder også iberegnet brug af forkert værktøj og anvendelse af anden montage metode og andre montage midler end de foreskrevne samt fejltolkning af den medfølgende montagevejledning.

* DENNE MONTERINGSVEJLEDNING SKAL MEDBRINGES VED SYN.

E INSTRUCCIONES DE MONTAJE:

1. Despejar el suelo del maletero y retirar –si presentes- a la izquierda y derecha los tornillos de fijación del parachoques (4x). En los modelos a partir del 2001 se han de retirar a la altura de los puntos de fijación los cuatro adhesivos del suelo del maletero. Además se han de desmontar en estos modelos berlina las unidades de luces traseras. Desmontar el parachoques inclusive la barra tope indicado en la fig. 1. La barra tope no se vuelve a poner. Desmontar las cubiertas protectoras sintéticas de acuerdo con la fig. 2. En los modelos a partir del 2001 se ha de desmontar únicamente la cubierta protectora a la derecha.
2. Recortar la plantilla correcta y situarla de acuerdo con la fig. 3, la fig. 4 ó la fig. 4a en el parachoques por el lado inferior. Seguidamente serrar la parte indicada. Desprender el escudo térmico a la altura del punto indicado en la fig. 6.
3. Deslizar adentro del chasis izquierdo y derecho los soportes del gancho de remolque de acuerdo con la fig. 7. Fijar a la altura de los puntos A dos tornillos M10x100 inclusive arandelas planas. Los orificios B están

tapados en el lado inferior por medio de un adhesivo que hay que retirar. Fijar a la altura de los puntos B dos tornillos M10x100 inclusive arandela C, arandelas planas y arandela schnorr. A la izquierda se moverá hacia abajo el escudo térmico de acuerdo con la fig. 6, para luego poder colocar la arandela C. Apretar todos los tornillos y tuercas de acuerdo con la tabla.

4. Volver a poner el tornillo de fijación del escudo térmico. Volver a poner el parachoques inclusive las cubiertas protectoras y, si aplicables, las unidades de luces traseras. El cuerpo de la bola se monta en el gancho de remolque por medio de dos tornillos M12x90 y tuercas de seguridad. La placa enchufe abatible se monta en el gancho de remolque por medio de dos tornillos M6x20 inclusive arandelas planas, grover y tuercas. Apretar los tornillos de fijación de la bola de acuerdo con los puntos indicados en la tabla.

¡Atención! Se asegurará que la rosca no entre en contacto con cera, lo cual puede resultar en una rosca dañada.

Para el montaje y desmontaje de la bola extraíble es preciso consultar las instrucciones adjuntas.

N.B.:

- * Para (una) eventual(es) adaptación(es) 'del vehículo' consúltese al concesionario.
- * Si en los puntos de fijación hay una capa de betún o anti-choque hay que quitarla.
- * Consulte a su concesionario para el peso máximo de tracción y la presión de la bola admitida de su vehículo.
- * **No agujerear cable de eléctrico, tubos de freno o gasolina"**
- * Retirar, si presentes, los capuchones de plástico de las tuercas de soldadura por punto.
- * Guarde estas instrucciones junto a la documentación del vehículo después del montaje del enganche.
- * Brink no se responsabiliza por daños causados, directa o indirectamente, por un montaje incorrecto, incluyendo el uso de herramientas inadecuadas,

por el uso de métodos de montaje y medios distintos a los indicados y por la interpretación incorrecta de estas instrucciones de montaje.



ISTRUZIONI PER IL MONTAGGIO:

1. Svuotare il bagagliaio e rimuovere, a destra e sinistra, i bulloni di fissaggio del paraurti (4x), se presenti. Per i modelli a partire dal 2001 è necessario rimuovere dal fondo del bagagliaio i quattro adesivi che coprono i punti di fissaggio. Inoltre, per questi modelli Berlina, è necessario smontare i gruppi dei fanali posteriori. Smontare il paraurti e la barra indicata in fig. 1. La barra non dovrà essere rimontata. Smontare i tappi di protezione in plastica, come indicato in fig. 2. Per i modelli a partire dal 2001 è sufficiente smontare il tappo destro.
2. Ritagliare la sagoma per il modello in questione, e posizionarla sotto il paraurti, come mostrato in fig. 3, fig. 4 o fig. 4a. Quindi, segare via la parte indicata. Staccare lo scudo termico a livello del punto indicato in fig. 6.
3. Inserire i sostegni del gancio traino nei montanti destro e sinistro del telaio, come indicato in fig. 7. Inserire due bulloni M10x100, completi di rondelle, a livello dei punti A. I fori B sono chiusi alla base con un adesivo che deve essere rimosso. Inserire due bulloni M10x100, completi di contropiastra C, rondelle e rondelle elastica a livello dei punti B. A sinistra è necessario muovere verso il basso lo scudo termico, come indicato in fig. 6, al fine di potere inserire la contropiastra C. Serrare tutti i dadi e bulloni alle coppie di serraggio indicate in tabella.
4. Rimontare il bullone di fissaggio dello scudo termico, precedentemente rimosso. Rimontare il paraurti, completo di tappi di protezione ed i gruppi dei fanali posteriori, se precedentemente smontati. Montato il corpo della sfera sul gancio traino. Montato la piastra di connessione a scomparsa sul gancio traino. Serrare tutti i bulloni di fissaggio della sfera alle coppie di serraggio indicate in tabella.

Attenzione! Assicurarsi che la filettatura non entri in contatto con la cera. Ciò potrebbe danneggiare la filettatura.

Per il montaggio e lo smontaggio della sfera rimovibile, consultare le istruzioni allegate.

N.B.:

- * Per eventuali necessari adattamenti "del veicolo" si consiglia di consultare il fornitore.
- * Rimuovere lo strato di materiale isolante dai punti d'attacco.
- * Per il peso complessivo trainabile della Vostra vettura, consultate il Vostro rivenditore autorizzato.
- * **Praticando i fori, prestare attenzione a non danneggiare i cavi elettrici, i cavi del freno e i condotti del carburante.**
- * Rimuovere, se presenti, i coperchietti in plastica dai dadi di saldatura per punto.
- * Questa istruzione di montaggio deve essere allegata ai documenti del veicolo dopo l'installazione del gancio.
- * Brink non può essere ritenuta responsabile per eventuali danni direttamente o indirettamente dovuti ad un errato montaggio, intendendo con ciò anche l'uso di attrezzi non idonei e l'uso di metodi e mezzi di montaggio diversi da quelli prescritti, nonché all'errata interpretazione delle seguenti istruzioni di montaggio.

PL

ISTRUKCJA MONTAŻOWA

1. Wyjąć zawartość bagażnika oraz odkręcić z prawej i z lewej strony śruby mocujące zderzak (x4), jeśli takowe się tam znajdują. W modelach od 2001 r. należy usunąć w punktach mocowania w bagażniku cztery naklejki. W modelach Sedan tych należy również zdemontować tylne światła. Zderzak zdemontować wraz z belką według rysunku 1. Zdemontowana belka nie będzie ponownie wykorzystywana. Według rysunku 2 zdemontować kapturki ochronne z tworzywa sztucznego.
2. Wyciąć odpowiedni szablon, a następnie według rysunku 3, 4 i 4a przyłożyć na spodniej stronie zderzaka. Wyciąć zaznaczony element.

Zdjąć osłonę cieplną w punkcie pokazanym na rysunku 6.

3. Mocowania haka holowniczego wsunąć według rysunku 7. w prawą i w lewą podłużnicę. W punktach A przykręcić dwie śruby M10x100 wraz z podkładkami płaskimi. Otwory B znajdują się na spodniej stronie i są przykryte naklejką, którą należy usunąć. W punktach B przykręcić dwie śruby M10x100 wraz z płytką nakrętkową, podkładkami płaskimi i podkładka typu Schnorr. Z lewej strony osłonę cieplną należy opuścić według rysunku 6 na dół, aby można było przyłożyć płytkę nakrętkową. Wszystkie śruby i nakrętki dokręcić według danych z tabeli.
4. Ponownie przykręcić śrubę mocującą osłonę cieplną. Ponownie zamontować zderzak wraz kapturkami ochronnymi i, jeśli takowe są. Zamontować obudowę kuli. Zamontować składaną płytę z gniazdem wtykowym. Wszystkie śruby i nakrętki dokręcić według danych z tabeli.

Uwaga! Należy uważać, aby gwint nie zetknął się z woskiem, gdyż może to być przyczyną jego uszkodzenia.

W sytuacji montażu i demontażu kuli haka holowniczego należy zapoznać się z dodatkową instrukcją obsługi.

Wskazówki:

- Po przejechaniu 1000 km dokręcić wszystkie elementy skręcane.
- **Podczas ewentualnych odwrotów upewnić sięczy w pobliżu nie znajdują się przewody instalacji elektrycznej, przewody hydrauliczne lub przewody paliwowe.**
- Wszystkie ubytki powłoki lakierniczej zabezpieczyć przed korozją.
- Należy wyjąć ewentualne plastikowe zaślepki w punktach przyspawanych nakrętek.
- Stosować nakrętki oraz śruby gatunkowe dostarczone w komplecie.
- Utrzymywać kulęw czystości, oraz pamiętać o regularnym jej smarowaniu.

- Hak holowniczy zarejestrować w stacji diagnostycznej.

Zastosowanie się do powyższych wskazań gwarantuje Państwu bezpieczeństwo, niezawodność i sprawność naszego wyrobu przez cały okres jego użytkowania.

* Firma Brink nie ponosi odpowiedzialności za straty poniesione pośrednio lub bezpośrednio na skutek niewłaściwego montażu, w tym użycia niewłaściwych narzędzi i sposobów montażu niezgodnych z instrukcją, oraz niezastosowanie się do treści instrukcji.

