

Fitting instructions

Make: Opel

Vectra Wagon; 2003->

Type: 4236

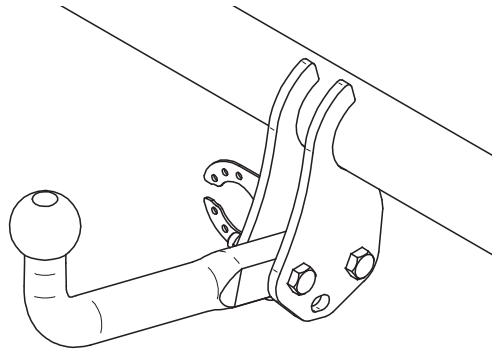

- NL Montagehandleiding
- GB Fitting instructions
- D Montageanleitung
- F Instructions de montage
- S Monteringsanvisningar
- DK Montagevejledning
- E Instrucciones de montaje
- I Istruzioni per il montaggio
- PL Instrukcja montażu
- SF Asennusohjeet
- CZ Pokyny k montáži
- H Szerelési útmutató
- RUS Руководство для монтажа

BRINK®

Your perfect fit
brink.eu

Couplingsclass: A50-X



94/20/EC



e11 00-4839

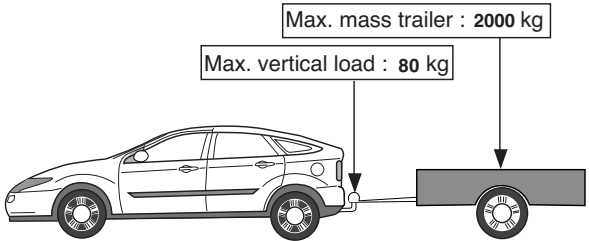

Max. mass trailer : **2000 kg**

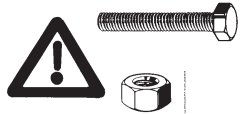

Max. vertical load : **80 kg**

D-Value: 10.70 kN



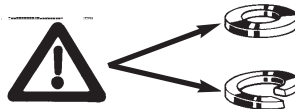

8.8

8





Torque settings for nuts and bolts (8.8)

M10  **46Nm**

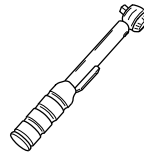
M12  **79Nm 71Nm (with self-locking nut)**



0km  **+**  **1000km**

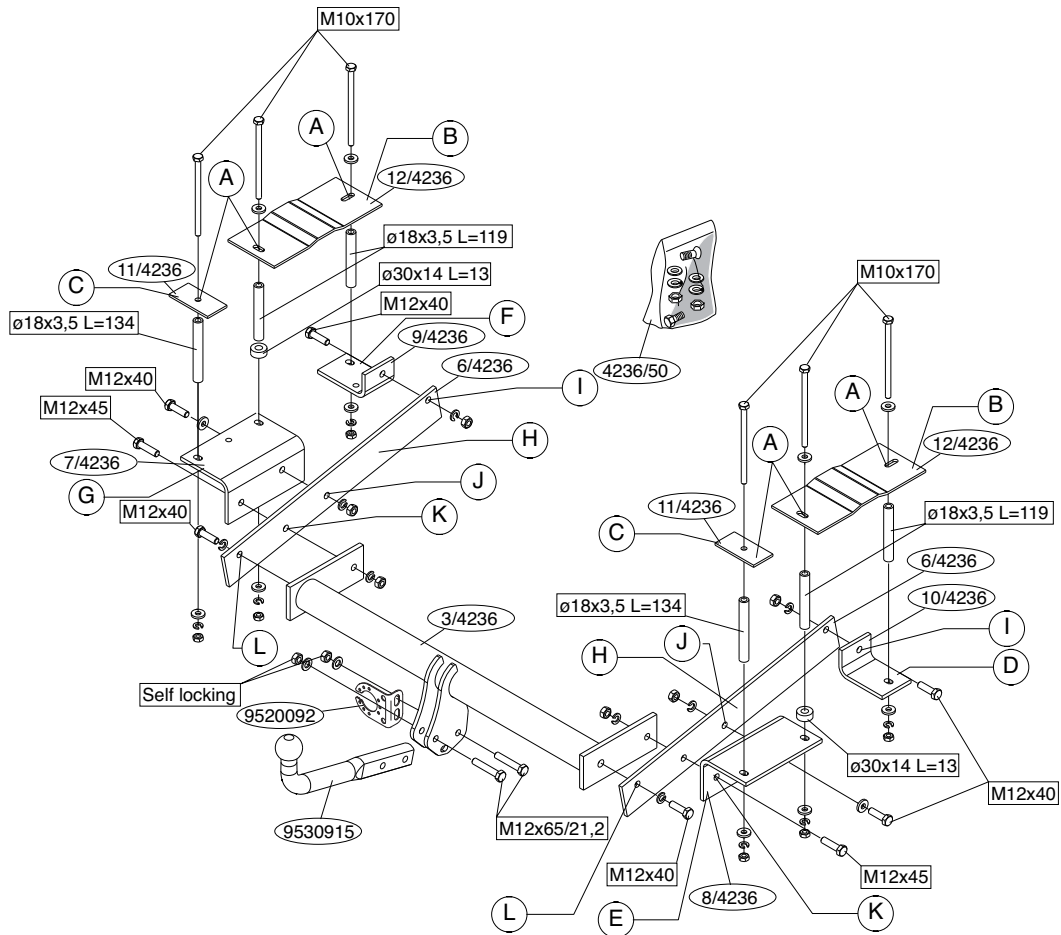

NL**MONTAGEHANDLEIDING:**

1. Maak de bodenvloer in de bagageruimte vrij. Demonteer de zijpanelen uit de bagageruimte.
2. Verwijder t.p.v. de contactvlakken van de contra's het anti-dreun materiaal.
3. Boor de deukjes A rond 18 mm vanuit de bagageruimte.
4. Plaats de contra's B en C en afstandsbussen over de bouten en plaats het geheel in de zojuist geboorde gaten.
5. Neem de laatste 2/3 uitlaatrubbers los.
6. **Indien aanwezig:** Demonteer het hitteschild.
7. Plaats de steunen D en E en bevestig deze op de punten A, monteer het geheel los-vast.
8. Plaats de steunen F en G en bevestig deze op de punten A, monteer het geheel los-vast.
9. Plaats de steunen H en bevestig deze op de punten I en J, monteer het geheel los-vast.
10. Monteer het balkgedeelte tussen de steunen op de punten K en L.
11. Draai alle bouten en moeren overeenkomstig tabel vast.
12. **Indien aanwezig:** Monteer het hitteschild. Buig het hitteschild om de trekhaakdelen (zie fig. 1).
13. Hang de uitlaat in de achterste uilaatrubbers.
14. Monteer het kogelhuis.
15. Monteer de stekkerplaat.
16. Draai alle bouten en moeren overeenkomstig tabel vast.
17. Herplaats het onder punt 1 verwijderde.

Raadpleeg voor montage en bevestigingsmiddelen de schets.

Raadpleeg voor demontage en montage van voertuig onderdelen het werkplaats handboek.

Raadpleeg voor montage en demontage van het afneembare kogel-systeem de bijgevoegde montagehandleiding.

BELANGRIJK:

* Voor eventueel noodzakelijke aanpassing(en) "van het voertuig" dient

men de dealer te raadplegen.

- * Indien op de bevestigingspunten een bitumen of anti-dreunlaag aanwezig is, dient deze verwijderd te worden.
- * Voor de max. toegestane massa, welke uw auto mag trekken, dient u uw dealer te raadplegen.
- * **Bij het boren dient men er zorg voor te dragen, dat electriciteits-, rem- en brandstofleidingen niet worden geraakt.**
- * Verwijder "indien aanwezig" de plastik dopjes uit de puntlasmoeren.
- * Deze handleiding dient na montage bij de voertuigpapieren gevoegd te worden.
- * Brink is niet aansprakelijk voor de schade die het direct of indirect gevolg is van onjuiste montage, daaronder begrepen gebruik van niet-geschikte gereedschappen en het gebruik van andere dan de voorgeschreven montagewijze en middelen, dan wel onjuiste interpretatie van dit onderhavig montagevoorschrift.

GB**FITTING INSTRUCTIONS:**

1. Clear the boot and floor. Remove the side panels from the boot.
2. Remove the anti-rumble material where the backplates B and C are in contact.
3. Drill holes A from inside the boot to approx. 18 mm.
4. Place the backplates B and C and the spacer tubes over the bolts and position the assembly in the just drilled holes.
5. Remove the last 2/3 exhaust rubbers.
6. **If present:** Remove the heat shield.
7. Position the supports D and E and attach them at points A, then fit the whole thing without fully tightening.
8. Position the supports F and G and attach them at points A, then fit the whole thing without fully tightening.
9. Position the supports H and attach them at points I and J, then fit the whole thing without fully tightening.
10. Fit the member section between the supports.
11. Tighten all nuts and bolts to the torque indicated in the table.
12. **If present:** Fit the heat shield. Bend the heat shield around the parts of the tow bar (see fig. 1).

13. Suspend the exhaust in the rearmost exhaust rubbers.
14. Fit the ball-hitch.
15. Fit the socket plate.
16. Tighten all nuts and bolts to the torque indicated in the table.
17. Replace the items removed in step 1.

For fitting instructions and attachment method, see drawing .

**For dismantling and fitting the vehicle parts, see the site handbook.
See the assembly manual supplied for instructions on fitting the removable ball system.**

NOTE:

*** Should this installation process entail the cutting of the bumper – confirmation MUST be obtained by the installation engineer of the customer’s acceptance prior to completion. Brink Towing Systems do not accept responsibility for any matters arising as a result of this miscommunication.**

*** All measurements are in mm!**

* The dealer should be consulted for possible necessary adjustment(s) "of the vehicle".

* Remove the insulating material from the contact area of the fitting points.

* Consult your dealer for the maximum tolerated pull weight and ball hitch pressure of your vehicle.

*** Do not drill through electrical-, brake- or fuellines.**

* Remove (if present) the plastic caps from the spot welding nuts.

* This fitting instruction has to be enclosed in the vehicle documents after fitting the towbar.

* Brink is not liable for damage caused directly or indirectly by incorrect assembly, including the use of unsuitable tools, the use of other assembly methods and means than the ones outlined, and the incorrect interpretation of these assembly instructions.

D MONTAGEANLEITUNG:

1. Den Fußboden im Kofferraum frei machen. Die Seitenwände aus dem

Kofferraum entfernen.

2. Bei den Berührungsflächen der Gegenplatten B und C das schallisierende Material entfernen.
3. Die Einbuchtungen A etwa 18 mm vom Kofferraum aus durchbohren.
4. Die Gegenplatten B und C und Distanzhülsen über den Schrauben anlegen und das Ganze in die soeben gebohrten Löcher einsetzen.
5. Den Auspuff aus der hinteren 2/3 Gummiaufhängung herausnehmen.
6. **Falls vorhanden:** Das Hitzeschild abmontieren.
7. Die Halterungen D und E anlegen und bei den Punkten A befestigen. Alles halbfest montieren.
8. Die Halterungen F und G anlegen und bei den Punkten A befestigen. Alles halbfest montieren.
9. Die Halterungen H anlegen und bei den Punkten I und J befestigen. Alles halbfest montieren.
10. Den Trägerteil zwischen die Halterungen montieren.
11. Alle Schrauben und Muttern gemäß den Angaben in der Tabelle festziehen.
12. **Falls vorhanden:** Das Hitzeschild montieren. Das Hitzeschild um die Anhängervorrichtungsteile biegen (siehe Abb.1).
13. Den Auspuff in die hinteren Auspuffgummis einhängen
14. Das Kugelgehäuse montieren.
15. Die Steckdosenplatte montieren.
16. Alle Schrauben und Muttern gemäß den Angaben in der Tabelle festziehen.
17. Das unter Abschnitt 1 Entfernte wieder anbringen.

Für die Montage und die Befestigungsmittel die Skizze zu Rate ziehen.

Für die Demontage und Montage von Fahrzeugteilen das Werkstatt-Handbuch zu Rate ziehen.

Für die Montage und Demontage des abnehmbaren Kugelsystems die beiliegende Montageanleitung zu Rate ziehen.

HINWEISE:

* Für (eine) eventuell erforderliche Anpassung(en) "des Fahrzeugs" ist der Händler zu Rate zu ziehen.

- * Im Bereich der Anlageflächen muß Unterbodenschutz, Hohlraumkonservierung (Wachs) und Antidröhnmaterial entfernt werden.
- * **Vor dem Bohren prüfen, daß keine, dort eventuell vorhandene Leitungen beschädigt werden können.**
- * Alle Bohrspäne entfernen und gebohrte Löcher gegen Korrosion schützen.
- * Entfernen Sie "falls vorhanden", die Plastikkappen von den Punktschweißmuttern.
- * Für das höchstzulässige Zuggewicht und der erlaubte Kugeldruck Ihres Fahrzeugs ist IhrHändler zu befragen.
- * Die Quetschmuttern müssen nach einem späteren lösen der Muttern gegen neue ausgetauscht werden, da ansonsten die Sicherungswirkung nicht mehr garantiert ist!
- * Brink haftet nicht für Schäden, die als direkte oder indirekte Folge einer nicht ordnungsgemäßen Montage auftreten, darunter fallen auch die Benutzung von ungeeigneten Werkzeugen, andere als die vorgeschriebenen Montageverfahren und Montagemittel sowie eine fehlerhafte Interpretation der betreffenden Montageanweisung.

F INSTRUCTIONS DE MONTAGE:

1. Dégager le plancher du coffre. Déposer les panneaux latéraux du coffre.
2. Oter le matériel anti-vibrant qui se trouve sur les surfaces de contact des contre-pièces B et C.
3. Percer les encoches A d'environ 18 mm depuis le coffre.
4. Positionner les contreplaques B et C et les entretoises sur les boulons et placer le tout dans les trous venant d'être percés .
5. Détacher les 2/3 dernières attaches en caoutchouc de l'échappement.
6. **Si présents:** Déposer le bouclier thermique.
7. Positionner les supports D et E et les fixer à l'emplacement des points A, monter l'ensemble sans serrer.
8. Positionner les supports F et G et les fixer à l'emplacement des points A, monter l'ensemble sans serrer.
9. Positionner les supports H et les fixer à l'emplacement des points I et J, monter l'ensemble sans serrer.
10. Monter la poutre entre les supports.
11. Serrer tous les boulons et écrous conformément au tableau.
12. **Si présents:** Monter le bouclier thermique. Courber le bouclier thermique autour des éléments de l'attelage (voir la fig. 1).
13. Accrocher le tuyau d'échappement dans les caoutchoucs arrière.
14. Monter le logement de la rotule.
15. Monter la prise électrique.
16. Serrer tous les boulons et écrous conformément au tableau.
17. Remettre en place les éléments déposés au point 1.

Consulter le croquis pour voir le montage et les moyens de fixation. Pour le montage et le démontage des pièces du véhicule, consulter la notice du fabricant.
Pour le montage et le démontage de la rotule amovible, consulter la notice de montage jointe.

REMARQUE:

- * Pour une/des adaptations indispensables sur le véhicule, veuillez consulter le concessionnaire.
- * Enlever la couche de bitume ou d'anti-tremblement qui recouvre éventuellement les points de fixation.
- * Pour connaître le poids de traction maximum et le poids en flèche sur la rotule autorisée du véhicule, veuillez consulter votre concessionnaire.
- * **Veiller en perçant à ne pas endommager les conduites de électrique, de frein et de carburant.**
- * Retirer "si présents" les embouts en plastique des écrous de soudure par point.
- * Cette notice de montage doit être conervée à bord du véhicule après montage de l'attelage.
- * Brink décline toute responsabilité pour les dommages qui pourraient directement ou indirectement résulter d'un montage incorrect, y compris l'utilisation d'outils inappropriés et l'utilisation d'un mode d'emploi et de moyens autres que ceux prescrits, ou bien résulter d'une interprétation inexacte des présentes instructions de montage.

S**MONTERINGSANVISNINGAR:**

1. Frigör golvet i bagageutrymmet. Demontera sidopanelerna ur bagageutrymmet.
2. Avlägsna det bullerdämpande lagret från motbrickornas B och C kontaktytor.
3. Borra hålen A runt 18 mm från bagageutrymmet.
4. Placera motbrickorna B och C och distansbusningarna och placera det hela i de nyss borrade hålen.
5. Lossa avgasrörets 2/3 sista gummifästen.
6. **Om dessa finns:** Avlägsna värmeskölden.
7. Placera stöden D och E och fäst dem vid punkterna A, fäst sedan det hela utan att dra åt ordentligt.
8. Placera stöden F och G och fäst dem vid punkterna A, fäst sedan det hela utan att dra åt ordentligt.
9. Placera stöden H och fäst dem vid punkterna I och J, fäst sedan det hela utan att dra åt ordentligt.
10. Montera balkdelen mellan stöden.
11. Momentdrag alla skruvar och muttrar enligt tabellen.
12. **Om dessa finns:** Fäst värmeskölden. Böj värmeskölden runt delarna av dragkroken (se fig. 1).
13. Ställ in avgasröret till de bakersta avgasgummina.
14. Montera kulhuset.
15. Montera kontaktplattan.
16. Momentdrag alla skruvar och muttrar enligt tabellen.
17. Montera de delar som demonterades under punkt 1.

Se skissen för montering och monteringsmaterial.

Se verkstadshandboken för demontering och montering av fordonets delar.

Se de bifogade monteringsanvisningarna för montering och demontering av det löstagbara kulsystemet.

OBS:

* Kontakta återförsäljaren om fordonet eventuellt bör modifieras.

* Om det finns ett bitumen- eller stötdämpande lager vid kontaktytor skall detta avlägsnas.

* Kontakta din återförsäljare för ditt fordon's max. dragvikt och tillåtna kulturyck.

* **Vid borming skall man se till att elektrisk-, broms- och bränsleledningarna inte skadas.**

* Avlägsna de små plastlocken - om dessa finns - från punktsvetsmuttrarna.

* Efter att draget är monterat, placera monteringsanvisningen tillsammans med bilens övriga dokument.

* Brink är inte ansvariga för skada som orsakats direkt eller indirekt av felaktig montering, inklusive användning av olämpliga verktyg, andra monteringsmetoder och processer än de som beskrivs, samt felaktig tolkning av dessa monteringsinstruktioner.

DK**MONTAGEVEJLEDNING:**

1. Ryd bunden i bagagerummet. Demonter sidepanelerne fra bagagerummet.
2. Fjern ved spændpladernes B og C kontaktområder antistødmaterialet.
3. Bor hullerne A på ca. 18 mm fra bagagerummet.
4. Anbring spændpladerne B og C og afstandsrørene over boltene og anbring helheden i de netop borede huller.
5. Løsn de sidste 2/3 udstødningsgummier.
6. **Om de findes:** Tag isoleringspladen af.
7. Anbring støtterne D og E og monter disse ved punkterne A; monter det hele manuelt.
8. Anbring støtterne F og G og monter disse ved punkterne A; monter det hele manuelt.
9. Anbring støtterne H og monter disse ved punkterne I og J; monter det hele manuelt.
10. Monter bjælkedelen mellem støtterne.
11. Spænd alle bolte og møtrikker jf. tabellen.
12. **Om de findes:** Monter varmeskjoldet. Böj varmeskjoldet omkring anhængertræk-delene (jævnfør ill. 1).
13. Placer udstødningen i de bageste udstødningsstropser.

14. Monter kuglehuset.
15. Monter kontaktpladen.
16. Spænd alle bolte og møtrikker jf. tabellen.
17. Monter de dele, som blev fjernet under punkt 1.

Rådfør for montage og montagemidler skitsen.

Rådfør for demontering og montage af dele til køretøjet arbejdsp-ladshåndbogen.

Rådfør for montage og demontering af det aftagelige kuglesystem den vedlagte montagevejledning.

BEMÆRK:

- * Kontakt forhandleren i forbindelse med eventuelle påkrævede ændring(er) på køretøjet.
 - * Undervognsbehandlingen skal fjernes de steder hvor trækket ligger an mod bilen.
 - * Kontakt Deres forhandler for oplysninger om den maksimale trækraft og det tilladte kugletryk.
 - * **Vær forsigtig ikke at bore i ledninger-,bremse eller benzinslange**
 - * Fjern plasticpropperne "om de findes" fra de punktsvejsede møtrikker.
 - * Brink er ikke ansvarlig for skade der direkte eller indirekte er forårsaget af forkert montage, herunder også iberegnet brug af forkert værktøj og anvendelse af anden montage metode og andre montage midler end de foreskrevne samt fejltolkning af den medfølgende montagevejledning.
- * DENNE MONTERINGSVEJLEDNING SKAL MEDBRINGES VED SYN.

E

INSTRUCCIONES DE MONTAJE:

1. Despejar el suelo en el maletero. Desmontar los paneles laterales del maletero.
2. Retirar a la altura de las superficies de contacto de las contratueras B y C el material anti-choque.
3. Taladrar los orificios A 18 mm en redondo desde el maletero.
4. Situar las contratueras B y C y los tubos distanciadores sobre los tornillos y colocar el conjunto en los orificios que se acaban de taladrar.

5. Desprender las últimas 2/3 gomas del tubo de escape.
6. **Si presentes:** Retirar el escudo térmico.
7. Colocar los soportes D y E y fijarlos a la altura de los puntos A, montar el conjunto sin apretar mucho.
8. Colocar los soportes F y G y fijarlos a la altura de los puntos A, montar el conjunto sin apretar mucho.
9. Colocar los soportes H y fijarlos a la altura de los puntos I y J, montar el conjunto sin apretar mucho.
10. Montar la parte de larguero entre los soportes.
11. Apretar todos los tornillos y tuercas de acuerdo con los puntos de la tabla.
12. **Si presentes:** Coloque el escudo térmico. Ponga el revestimiento de protección térmica por las partes del gancho de remolque (véase fig. 1).
13. Colgar el tubo de escape en las gomas posteriores.
14. Montar la caja de la bola.
15. Montar la placa enchufe.
16. Apretar todos los tornillos y tuercas de acuerdo con los puntos de la tabla.
17. Volver a poner lo retirado bajo punto 1.

Consultar el croquis para el montaje y medios de fijación.

Consultar para el desmontaje y montaje de piezas del vehículo el manual de instalación de taller.

Consultar para el montaje y desmontaje del sistema de la bola extraíble las instrucciones de montaje adjuntas.

N.B.:

- * Para (una) eventual(es) adaptación(es) 'del vehículo' consúltese al concesionario.
- * Si en los puntos de fijación hay una capa de betún o anti-choque hay que quitarla.
- * Consulte a su concesionario para el peso máximo de tracción y la presión de la bola admitida de su vehículo.
- * **No agujerear cable de eléctrico, tubos de freno o gasolina"**
- * Retirar, si presentes, los capuchones de plástico de las tuercas de sol-

dadura por punto.

- * Guarde estas instrucciones junto a la documentación del vehículo después del montaje del enganche.
- * Brink no se responsabiliza por daños causados, directa o indirectamente, por un montaje incorrecto, incluyendo el uso de herramientas inadecuadas, por el uso de métodos de montaje y medios distintos a los indicados y por la interpretación incorrecta de estas instrucciones de montaje.

I ISTRUZIONI PER IL MONTAGGIO:

1. Liberare il fondo del bagagliaio. Smontare laterali dal bagagliaio.
2. Rimuovere il materiale antiurto dalle superfici di contatto delle contropiastre B e C.
3. Praticare i fori A da 18 mm a partire dal bagagliaio.
4. Applicare le contropiastre B e C e le bussole distanziatrici sui bulloni ed inserire il tutto nei fori appena praticati.
5. Staccare i 2/3 sostegni in gomma più esterni.
6. **Se presente:** Rimuovere lo scudo termico.
7. Posizionare i sostegni D e E e fissarli manualmente in corrispondenza dei punti A.
8. Posizionare i sostegni F e G e fissarli manualmente in corrispondenza dei punti A.
9. Posizionare i sostegni H e fissarli manualmente in corrispondenza dei punti I ed J.
10. Montare la traversa fra i pannelli laterali.
11. Serrare tutti i dadi e bulloni alle coppie di serraggio indicate in tabella.
12. **Se presente:** Montare lo scudo termico. Piegare lo scudo termico intorno alle parti del gancio traino (vedi fig. 1).
13. Inserire il tubo di scarico nei sostegni di gomma più esterni.
14. Montare l'alloggiamento della sfera.
15. Montare la piastra di contatto.
16. Serrare tutti i dadi e bulloni alle coppie di serraggio indicate in tabella.
17. Rimontare quanto rimosso al punto 1.

Per lo smontaggio ed il montaggio dei componenti del veicolo con-

sultare il manuale tecnico dell'officina.

Consultare il disegno per il montaggio ed i dispositivi di fissaggio. Per il montaggio e lo smontaggio del sistema a sfera rimovibile, consultare le istruzioni di montaggio allegate.

N.B.:

- * Per eventuali necessari adattamenti "del veicolo" si consiglia di consultare il fornitore.
- * Rimuovere lo strato di materiale isolante dai punti d'attacco.
- * Per il peso complessivo trainabile della Vostra vettura, consultate il Vostro rivenditore autorizzato.
- * **Praticando i fori, prestare attenzione a non danneggiare i cavi elettrici, i cavi del freno e i condotti del carburante.**
- * Rimuovere, se presenti, i coperchietti in plastica dai dadi di saldatura per punto.
- * Questa istruzione di montaggio deve essere allegata ai documenti del veicolo dopo l'installazione del gancio.
- * Brink non può essere ritenuta responsabile per eventuali danni direttamente o indirettamente dovuti ad un errato montaggio, intendendo con ciò anche l'uso di attrezzi non idonei e l'uso di metodi e mezzi di montaggio diversi da quelli prescritti, nonché all'errata interpretazione delle seguenti istruzioni di montaggio.

PL INSTRUKCJA MONTAŻU:

1. Opróżnić podłogę bagażnika. Wymontować boczne panele z bagażnika.
2. Usunąć w miejscu powierzchni styecznych przeciwnakrętek B i C materiał amortyzujący.
3. Wywiercić od strony bagażnika otwory A do około 18 mm.
4. Umieścić przeciwnakrętki B i C i tulejki odległościowe na śrubach, a całość umieścić w wywierconych teraz otworach.
5. Zsunąć 2/3 ostatnie zawieszania.
6. **Gdy obecny:** Zdemontować osłonę cieplną.
7. Umieścić wsporniki D i E i umocować je w punktach A, lekko przymocować całość.

8. Umieścić wsporniki F i G i umocować je w punktach A, lekko przymocować całość.
9. Umieścić wsporniki H i umocować je w punktach I i J, lekko przymocować całość.
10. Zamontować odcinek poprzeczniczy pomiędzy płytami bocznymi.
11. Dokręcić wszystkie śruby i nakrętki zgodnie z tabelą.
12. **Gdy obecny:** Zamontować płytę żaroodporną Zagiąć płytę termiczną wokół elementów haka holowniczego (patrz rys. 1).
13. Zawiesić rurę wydechową w ostatnim zawieszeniu.
14. Zamontować obudowę kuli.
15. Zamontować płytę z gniazdem wtykowym.
15. Dokręcić wszystkie śruby i nakrętki zgodnie z tabelą.
16. Ponownie umieścić to, co zostało zdemontowane w punkcie 1.

Co do montażu i środków montażowych zapoznać się ze schematem.

Co do montażu i montowania części pojazdu zapoznać się z podręcznikiem warsztatowym.

Co do montażu i demontażu zdejmowanej kuli zapoznać się z załączoną instrukcją montażu .

Wskazówki:

- Po przejechaniu 1000 km dokręcić wszystkie elementy skręcane.
- **Podczas ewentualnych odwiertów upewnić się czy w pobliżu nie znajdują się przewody instalacji elektrycznej, przewody hydrauliczne lub przewody paliwowe.**
- Wszystkie ubytki powłoki lakierniczej zabezpieczyć przed korozją.
- Należy wyjąć ewentualne plastikowe zaślepki w punktach przyspawanych nakrętek.
- Stosować nakrętki oraz śruby gatunkowe dostarczone w komplecie.
- Utrzymywać kulę w czystości, oraz pamiętać o regularnym jej smarowaniu.
- Hak holowniczy zarejestrować w stacji diagnostycznej.

Zastosowanie się do powyższych wskazań gwarantuje Państwu bezpieczeństwo, niezawodność i sprawność naszego wyrobu przez cały

okres jego użytkowania.

* Firma Brink nie ponosi odpowiedzialności za straty poniesione pośrednio lub bezpośrednio na skutek niewłaściwego montażu, w tym użycia niewłaściwych narzędzi i sposobów montażu niezgodnych z instrukcją, oraz niezastosowanie się do treści instrukcji.

