Fitting instructions

Make: Isuzu

D-MAX 4WD; 2003 ->

Type: 4184



- NL Montagehandleiding
- GB Fitting instructions
- D Montageanleitung
- F Instructions de montage
- S Monteringsanvisningar
- DK Montagevejledning
- E Instrucciones de montaje
- I Istruzioni per il montaggio
- PL Instrukcja montażu
- SF Asennusohjeet
- CZ Pokyny k montáži
- H Szerelési útmutató
- RUS Руководство для монтажа

Couplingsclass: A50-X



euro tested

94/20/EC



Approved

Approved



e11 00-4317

Max. mass trailer : 3000 kg

Max. vertical load : 120 kg



D-Value: 14,5 kN

8.8

10.9





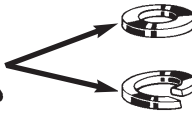

8

10





Torque settings for nuts and bolts (8.8)





M8		13	23 Nm	M16		24	195 Nm
M10x1,25		17	53 Nm				
M12x1,25		19	95 Nm				

Torque settings for nuts and bolts(10.9)

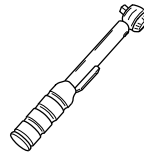

M10		17	60Nm(self-locking)
------------	--	-----------	---------------------------

0km **1000km**

+



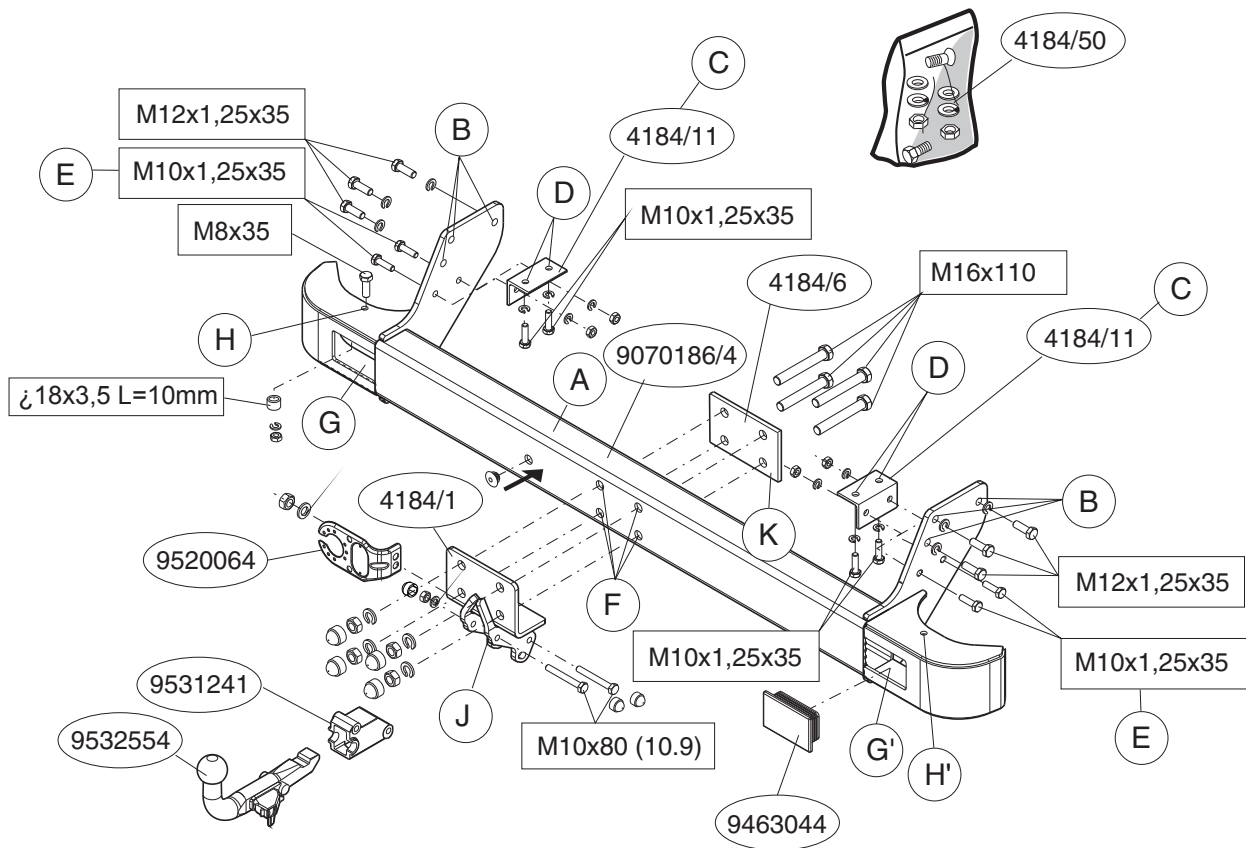

1. Laat het reservewiel zakken.
2. Demonteer, indien aanwezig, de onderrij bescherming van het voertuig. Deze komt te vervallen.
3. Demonteer het sleepoog. Deze komt te vervallen.
4. Demonteer het mistachterlicht.
5. Boor overeenkomstig fig. 1 het gat $\varnothing 9\text{mm}$.
6. Monteer het mistachterlicht t.p.v. punt H of H'.
7. Monteer het balkgedeelte A t.p.v. de punten B handvast aan de chasisbalken.
8. Plaats de steunen C en bevestig deze t.p.v. de punten D en E, monteer het geheel los-vast.
9. Draai alle bouten en moeren overeenkomstig tabel vast.
10. Plaats de afdichting t.p.v. punt G of G', afhankelijk van de positie van het mistachterlicht.
11. Sluit de mistlamp weer aan.
12. Plaats de afdichting zoals aangegeven. Zie figuur 2.
13. Monteer trekhaakdeel J t.p.v. de punten F inclusief contraplaat K.
14. Monteer het kogelhuis en stekkerplaat.
15. Draai alle bouten en moeren overeenkomstig tabel vast.
16. Herplaats het reservewiel.

Raadpleeg voor montage en bevestigingsmiddelen de schets.

Raadpleeg voor demontage en montage van voertuig onderdelen het werkplaats handboek.

Raadpleeg voor montage en demontage van het afneembare kogelstelsel de bijgevoegde montagehandleiding.

BELANGRIJK:

* Voor eventueel noodzakelijke aanpassing(en) "van het voertuig" dient men de dealer te raadplegen.

* Indien op de bevestigingspunten een bitumen of anti-dreunlaag aanwezig is, dient deze verwijderd te worden.

* Voor de max. toegestane massa, welke uw auto mag trekken, dient u uw dealer te raadplegen.

* Bij het boren dient men er zorg voor te dragen, dat electriciteits-, rem- en brandstofleidingen niet worden geraakt.

* Verwijder "indien aanwezig" de plastic dopjes uit de puntlasmoeren.

* Deze handleiding dient na montage bij de voertuigpapieren gevoegd te worden.

1. Lower the spare tyre.
2. Remove-if extant- the Underrun protection from the vehicle. It will no longer be needed.
3. Remove the towing eye. It will no longer be needed.
4. Remove the rear fog light.
5. Drill the hole $\varnothing 9\text{mm}$ as shown in fig.1.
6. Fit the rear fog light at point H or H'.
7. Fit the member section A hand-tight at points B on the chassis beams.
8. Position the supports C and attach them at points D and E, then fit the whole thing without fully tightening.
9. Tighten all nuts and bolts to the torque indicated in the table.
10. Position the sealing at point G or G', depending on the position of the fog light.
11. Refit the fog light.
12. Position the seal as indicated. See figure 2.
13. Fit the tow bar part J at points F including backplate K.
14. Fit the ball-hitch and the socket plate.
15. Tighten all nuts and bolts to the torque indicated in the table.
16. Return the spare tyre to its original position.

For fitting instructions and attachment method, see drawing.

For dismantling and fitting the vehicle parts, see the site handbook.

See the assembly manual supplied for instructions on fitting the removable ball system.

NOTE:

- * The dealer should be consulted for possible necessary adjustment(s) "of the vehicle".
- * Remove the insulating material from the contact area of the fitting points.
- * Consult your dealer for the maximum tolerated pull weight and ball hitch pressure of your vehicle.
- * Do not drill through electrical-, brake- or fuellines.
- * Remove (if present) the plastic caps from the spot welding nuts.
- * This fitting instruction has to be enclosed in the vehicle documents after fitting the towbar.

D MONTAGEANLEITUNG

1. Das Ersatzrad herunter lassen.
2. Den, falls vorhanden, Unterfahrerschutz vom Fahrzeug abmontieren. Diese wird nicht mehr benötigt.
3. Die Abschleppöse abmontieren. Diese wird nicht mehr benötigt.
4. Die Nebelrückleuchte abmontieren.
5. Gemäß der Abb. 1 das Loch $\varnothing 9$ mm bohren.
6. Die Nebelrückleuchte am Punkt H oder H' montieren.
7. Den Trägerteil A bei den Punkten B halbfest an den Fahrgestellträger montieren.
8. Die Halterungen C anlegen und bei den Punkten D und E befestigen. Alles halbfest montieren.
9. Alle Schrauben und Muttern gemäß den Angaben in der Tabelle festdrehen.
10. Die Abdichtungen bei Punkt G oder G' abhängig von der Position der Nebelrückleuchte anbringen.
11. Die Nebelleuchte wieder anschließen.
12. Die Dichtung wie angegeben einsetzen. Siehe Abbildung 2.
13. Die Anhängervorrichtungsteil J einschließlich gegenplat K bei den Punkten F montieren.
14. Das Kugelgehäuse und die Steckdosenplatte montieren.
15. Alle Schrauben und Muttern gemäß den Angaben in der Tabelle

festdrehen.

16. Das Ersatzrad wieder anbringen.

Für die Montage und die Befestigungsmittel die Skizze zu Rate ziehen.

Für die Demontage und Montage von Fahrzeugteilen das Werkstatt-Handbuch zu Rate ziehen.

Für die Montage und Demontage des abnehmbaren Kugelsystems die beiliegende Montageanleitung zu Rate ziehen.

HINWEISE:

- * Für (eine) eventuell erforderliche Anpassung(en) "des Fahrzeugs" ist der Händler zu Rate zu ziehen.
- * Im Bereich der Anlageflächen muß Unterbodenschutz, Hohlraumkonservierung (Wachs) und Antidröhnmaterial entfernt werden.
- * Vor dem Bohren prüfen, daß keine, dort eventuell vorhandene Leitungen beschädigt werden können.
- * Alle Bohrspäne entfernen und gebohrte Löcher gegen Korrosion schützen.
- * Entfernen Sie "falls vorhanden", die Plastikkappen von den Punktschweißmuttern.
- * Für das höchstzulässige Zuggewicht und der erlaubte Kugeldruck Ihres Fahrzeugs ist IhrHändler zu befragen.
- * Die Quetschmuttern müssen nach einem späteren lösen der Muttern gegen neue ausgetauscht werden, da ansonsten die Sicherungswirkung nicht mehr garantiert ist!

F INSTRUCTIONS DE MONTAGE.

1. Abaisser la roue de secours.
2. Démonter, si présent, la protection inférieure du véhicule. Il ne sera plus utilisé.
3. Démonter l'anneau de remorquage. Il ne sera plus utilisé.
4. Déposer le feu antibrouillard arrière.

5. Percer conformément à la fig. 1 le trou de ø9mm.
6. Monter le feu antibrouillard arrière à l'emplacement du point H ou H'.
7. Monter la partie A de la poutre sur les longerons de châssis, en serrant à la main, à l'emplacement des points B.
8. Positionner les supports C et les fixer à l'emplacement des points D et E, monter l'ensemble sans serrer.
9. Serrer tous les boulons et écrous conformément au tableau.
10. Placer la pièce de colmatage à l'emplacement du point G ou G' selon la position du feu antibrouillard arrière.
11. Raccorder de nouveau le feu antibrouillard.
12. Mettre en place le colmatage comme indiqué. Voir la figure 2.
13. Fixer l'attache-remorque J à l'emplacement des points F, y compris les contre-pièces K.
14. Monter le logement de la rotule et la prise électrique.
15. Serrer tous les boulons et écrous conformément au tableau.
16. Remettre en place la roue de secours.

Consulter le croquis pour voir le montage et les moyens de fixation. Pour le montage et le démontage des pièces du véhicule, consulter la notice du fabricant.

Pour le montage et le démontage de la rotule amovible, consulter la notice de montage jointe.

REMARQUE:

- * Pour une/des adaptations indispensables sur le véhicule, veuillez consulter le concessionnaire.
- * Enlever la couche de bitume ou d'anti-tremblement qui recouvre éventuellement les points de fixation.
- * Pour connaître le poids de traction maximum et le poids en flèche sur la rotule autorisée du véhicule, veuillez consulter votre concessionnaire.
- * Veiller en perçant à ne pas endommager les conduites de électrique, de frein et de carburant.
- * Retirer "si présents" les embouts en plastique des écrous de soudure par point.
- * Cette notice de montage doit être conservée à bord du véhicule après montage de l'attelage.



MONTERINGSANVISNING

1. Sänk ned reservdäcket.
2. Demontera, om denna finns, underkörningsskyddet från fordonet. Denna förfaller.
3. Avlägsna dragkroken. Denna förfaller.
4. Avlägsna det bakre dimljuset.
5. Borra hålet ø9mm enligt fig.1.
6. Fäst det bakre dimljuset vid punkt H eller H'.
7. Fäst delavsnitt A handfast vid punkterna B på chassibalkarna.
8. Placera stöden C och fäst dem vid punkterna D och E, fäst sedan det hela utan att dra åt ordentligt.
9. Drag åt alla muttrar och bultar enligt tabellen.
10. Placera tätningen vid punkterna G eller G', beroende på dimljusets placering.
11. Sätt tillbaka dimljuset.
12. Placera packningen enligt bilden. Se figur 2.
13. Montera dragkrokendel J vid punkterna F inklusive motbrickorna K.
14. Montera kulhuset och kontaktplattan.
15. Drag åt alla muttrar och bultar enligt tabellen.
16. Sätt tillbaka reservdäcket på den ursprungliga positionen.

Se skissen för montering och monteringsmaterial.

Se verkstadshandboken för demontering och montering av fordons delar.

Se de bifogade monteringsanvisningarna för montering och demontering av det löstagbara kulsystemet.

OBS:

- * Kontakta återförsäljaren om fordonet eventuellt bör modifieras.
- * Om det finns ett bitumen- eller stötdämpande lager vid kontaktytor skall detta avlägsnas.
- * Kontakta din återförsäljare för ditt fordons max. dragvikt och tillåtna kulttryck.
- * Vid borring skall man se till att elektrisk-, broms- och bränsleledningar-

na inte skadas.

- * Avlägsna de små plastlocken - om dessa finns - från punktsvetsmuttrarna.
- * Efter att draget är monterat, placera monteringsanvisningen tillsammans med bilens övriga dokument.

DK MONTAGEVEJLEDNING:

1. Løsn reservehjulet.
2. Demonter, på bøjle, køretøjets underkørselsbeskyttelse. Denne bliver overflødige.
3. Demonter slæbeøjet. Denne bliver overflødige.
4. Demonter den bageste tågelygte.
5. Bør ifølge fig.1 hullet ø9mm.
6. Monter den bageste tågelygte ved punktet H eller H'.
7. Monter vangedelen A manuelt ved punkterne B på chassisvangerne.
8. Anbring støtterne C og monter disse ved punkterne D og E; monter det hele manuelt.
9. Spænd alle bolte og møtrikker ifølge tabellen.
10. Anbring tætningsdelen ved punktet G eller G', afhængigt af den bageste tågelygtes placering.
11. Tilslut tågelygten igen.
12. Anbring afdækningen som angivet. Se fig. 2.
13. Monter anhängertrækkedel J ved punkterne F inklusiv spændpladerne K.
14. Monter kuglehuset og kontaktpladen.
15. Spænd alle bolte og møtrikker ifølge tabellen.
16. Læg reservehjulet på plads igen.

Rådfør for montage og montagemidler skitsen.

Rådfør for demontering og montage af dele til køretøjet arbejdsp-ladshåndbogen.

Rådfør for montage og demontering af det aftagelige kuglesystem den vedlagte montagevejledning.

BEMÆRK:

- * Kontakt forhandleren i forbindelse med eventuelle påkrævede ændring(er) på køretøjet.
 - * Undervognsbehandlingen skal fjernes de steder hvor trækket ligger an mod bilen.
 - * Kontakt Deres forhandler for oplysninger om den maksimale trækraft og det tilladte kugletryk.
 - * Vær forsigtig ikke at bore i ledninger-,bremse eller benzinslange
 - * Fjern plasticpropperne "om de findes" fra de punktsvejsede møtrikker.
- * DENNE MONTERINGSVEJLEDNING SKAL MEDBRINGES VED SYN.

E INSTRUCCIONES DE MONTAJE

1. Bajar la rueda de repuesto.
2. Desmontar, si existente, la protección de la fila inferior del vehículo. Los mismos quedan anulados.
3. Desmontar el anillo de enganche. Los mismos quedan anulados.
4. Desmontar el faro trasero antiniebla.
5. Taladrar como indicado en la fig. 1 el orificio ø9mm.
6. Montar el faro trasero antiniebla a la altura del punto H o H'.
7. Montar la parte de larguero A a la altura de los puntos B sin apretar del todo en los largueros del chasis.
8. Colocar los soportes C y fijarlos a la altura de los puntos D y E, montar el conjunto sin apretar mucho.
9. Apretar todos los tornillos y tuercas de acuerdo con los puntos de la tabla.
10. Colocar el tapón a la altura del punto G o G', según la posición del faro trasero antiniebla.
11. Volver a conectar el faro antiniebla.
12. Instalar el sellado como indicado. Véase la figura 2.
12. Montar el gancho de remolque accesorio J a la altura de los puntos F inclusive contratueras K.
13. Montar la caja de la bola y placa enchufe.
14. Apretar todos los tornillos y tuercas de acuerdo con los puntos de la tabla.

15. Volver a poner en su sitio la rueda de repuesto.

Consultar el croquis para el montaje y medios de fijación.

Consultar para el desmontaje y montaje de piezas del vehículo el manual de instalación de taller.

Consultar para el montaje y desmontaje del sistema de la bola extraíble las instrucciones de montaje adjuntas.

N.B.:

- * Para (una) eventual(es) adaptación(es) 'del vehículo' consúltese al concesionario.
- * Si en los puntos de fijación hay una capa de betún o anti-choque hay que quitarla.
- * Consulte a su concesionario para el peso máximo de tracción y la presión de la bola admitida de su vehículo.
- * No agujerear cable de eléctrico, tubos de freno o gasolina"
- * Retirar, si presentes, los capuchones de plástico de las tuercas de soldadura por punto.
- * Guarde estas instrucciones junto a la documentación del vehículo después del montaje del enganche.

I ISTRUZIONI PER IL MONTAGGIO.

1. Fare scendere la ruota di scorta.
2. Smontare la protezione antiurto, se presente, dal veicolo. Questo pezzo non dovrà più essere montato.
3. Smontare l'anello di traino. Questo pezzo non dovrà più essere montato.
4. Smontare il retronebbia.
5. Praticare un foro di $\varnothing 9$ mm come indicato in fig. 1.
6. Montare il retronebbia in corrispondenza del punto H o H'.
7. Fissare manualmente la traversa A ai montanti del telaio in corrispondenza dei punti B.
8. Posizionare i sostegni C e fissarli manualmente in corrispondenza dei

punti D ed E.

9. Serrare tutti i dadi e bulloni alle coppie di serraggio indicate in tabella.
10. Applicare la guarnizione in corrispondenza del punto G o G', a seconda della posizione del retronebbia.
11. Ricollegare il retronebbia.
12. Posizionare il giunto come indicato. Vedi figura 2.
13. Montare la parte di gancio traino J in corrispondenza dei punti F, interponendo la contropiastra K.
14. Montare l'alloggiamento della sfera e la piastra di contatto.
15. Serrare tutti i dadi e bulloni alle coppie di serraggio indicate in tabella.
16. Rimontare la ruota di scorta.

Per lo smontaggio ed il montaggio dei componenti del veicolo consultare il manuale tecnico dell'officina.

Consultare il disegno per il montaggio ed i dispositivi di fissaggio. Per il montaggio e lo smontaggio del sistema a sfera rimovibile, consultare le istruzioni di montaggio allegate.

N.B.:

- * Per eventuali necessari adattamenti "del veicolo" si consiglia di consultare il fornitore.
- * Rimuovere lo strato di materiale isolante dai punti d'attacco.
- * Per il peso complessivo trainabile della Vostra vettura, consultate il Vostro rivenditore autorizzato.
- * Praticando i fori, prestare attenzione a non danneggiare i cavi elettrici, i cavi del freno e i condotti del carburante.
- * Rimuovere, se presenti, i coperchietti in plastica dai dadi di saldatura per punto.
- * Questa istruzione di montaggio deve essere allegata ai documenti del veicolo dopo l'installazione del gancio.

PL INSTRUKCJA MONTAŻU.

1. Opuścić w dół koło zapasowe.
2. Usunąć, gdy obecna, dodatkową warstwę ochronę w pojeździe.

- Tego nie będzie się ponownie używać.
3. Zdemontować pierścień holowniczy. Tego nie będzie się ponownie używać.
 4. Zdemontować tylne światło przeciwmgielne.
 5. Wywiercić zgodnie z rys. 1 otwór $\varnothing 9\text{mm}$.
 6. Zamontować tylne światło przeciwmgielne w punktach H lub H'.
 7. Lekko przymocować część poprzeczniczy A w punktach B na ramie podwozia.
 8. Umieścić wsporniki C i umocować je w punktach D i E, lekko przymocować całość.
 9. Dokręcić wszystkie śruby i nakrętki zgodnie z tabelą.
 10. Umieścić szczeliwo w punkcie G lub G', w zależności od pozycji tylnego światła przeciwmgielnego.
 11. Znowu podłączyć światło przeciwmgielne.
 12. Umieścić uszczelnienie tak jak pokazano. Patrz rysunek 2.
 13. Zamontować część J haka holowniczego w punktach F wraz z przeciwnakrętkami K.
 14. Zamontować obudowę kuli i płytę z gniazdem wtykowym.
 15. Dokręcić wszystkie śruby i nakrętki zgodnie z tabelą.
 16. Ponownie umieścić koło zapasowe.

Co do montażu i montowania części pojazdu zapoznać się z podręcznikiem warsztatowym.

Co do montażu i środków montażowych zapoznać się ze schematem.

Co do montażu i demontażu zdejmowanej kuli zapoznać się z załączoną instrukcją montażu .

Wskazówki:

- Po przejechaniu 1000 km dokręcić wszystkie elementy skręcane.
- Podczas ewentualnych odwiertów upewnić się czy w pobliżu nie znajdują się przewody instalacji elektrycznej, przewody hydrauliczne lub przewody paliwowe.
- Wszystkie ubytki powłoki lakierniczej zabezpieczyć przed korozją.
- Należy wyjąć ewentualne plastikowe zaślepki w punktach przyspawanych nakrętek.

- Stosować nakrętki oraz śruby gatunkowe dostarczone w komplecie.
- Utrzymywać kulę w czystości, oraz pamiętać o regularnym jej smarowaniu.
- Hak holowniczy zarejestrować w stacji diagnostycznej.

Zastosowanie się do powyższych wskazań gwarantuje Państwu bezpieczeństwo, niezawodność i sprawność naszego wyrobu przez cały okres jego użytkowania.

Dispositivo di traino tipo: Brink 4184
Per autoveicoli: Isuzu D-max 4WD; 2003->
Tipo funzionale:

Classe e tipo di attacco: A50-X
Omologazione: e11 00-4317
Valore D: 14,5 kN
Carico Verticale max. S: 120 kg

Larghezza rimorchiabile per Caravan e T.A.T.S.: 2,45m vedere CARTA di CIRCOLAZIONE VEICOLO (motrice) + 70 cm = ..arrotondare ai 5 cm superiore (vedi D.M.28/05/85)

Massa rimorchiabile: vedi carta di circolazione dell' autoveicolo

Per verificare l'idoneità del dispositivo di traino omologato a norma CEE 94/20, all'installazione sulla vettura su cui si intende procedere al montaggio, compilare la seguente formula (se necessario declassare la massa rimorchiabile):

$$D = \frac{T \times C}{T + C} \times 0,00981 = \dots\dots\dots \text{kN}$$

dove: T= Massa Complessiva Max. della motrice (in kg)
C= Massa Rimorchiabile Max. della motrice (in kg)

DA COMPILARE PER IL COLLAUDO

DICHIARAZIONE DI CORRETTO MONTAGGIO: la sottoscritta Ditta dichiara di aver montato in maniera corretta ed in conformità alle prescrizioni sia del costruttore del veicolo che del costruttore del dispositivo stesso il seguente dispositivo di attacco meccanico:

tipo:.....
Il dispositivo di attacco sopra indicato è stato installato su autoveicolo
modello:.....
targa:.....
Data:.....

TIMBRO e FIRMA

Si dichiara inoltre di aver informato l'utente del veicolo sull'USO e MANUTENZIONE del dispositivo stesso.



