

Fitting instructions

Make: Smart

For Four; 2004->

Type: 3785

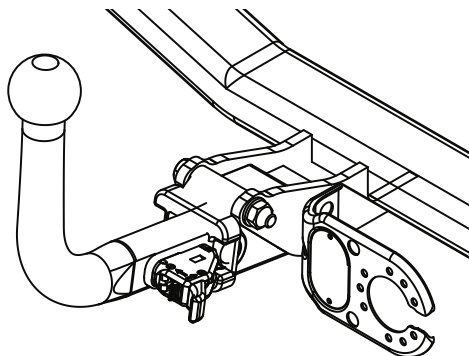

- NL Montagehandleiding
- GB Fitting instructions
- D Montageanleitung
- F Instructions de montage
- S Monteringsanvisningar
- DK Montagevejledning
- E Instrucciones de montaje
- I Istruzioni per il montaggio
- PL Instrukcja montażu
- SF Asennusohjeet
- CZ Pokyny k montáži
- H Szerelési útmutató
- RUS Руководство для монтажа

BRiNK®

Your perfect fit
brink.eu

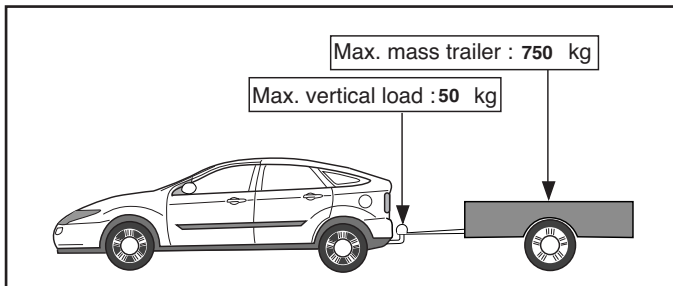
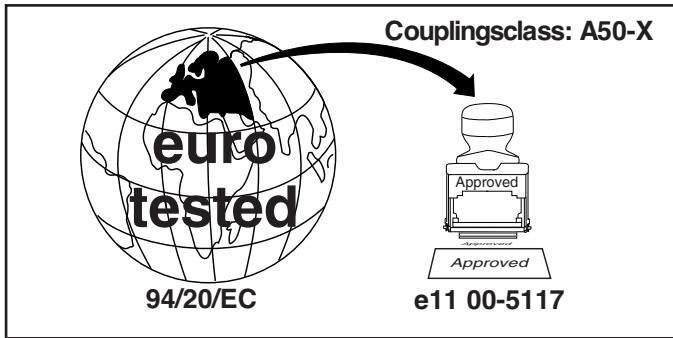

D-Value: 5,0 kN

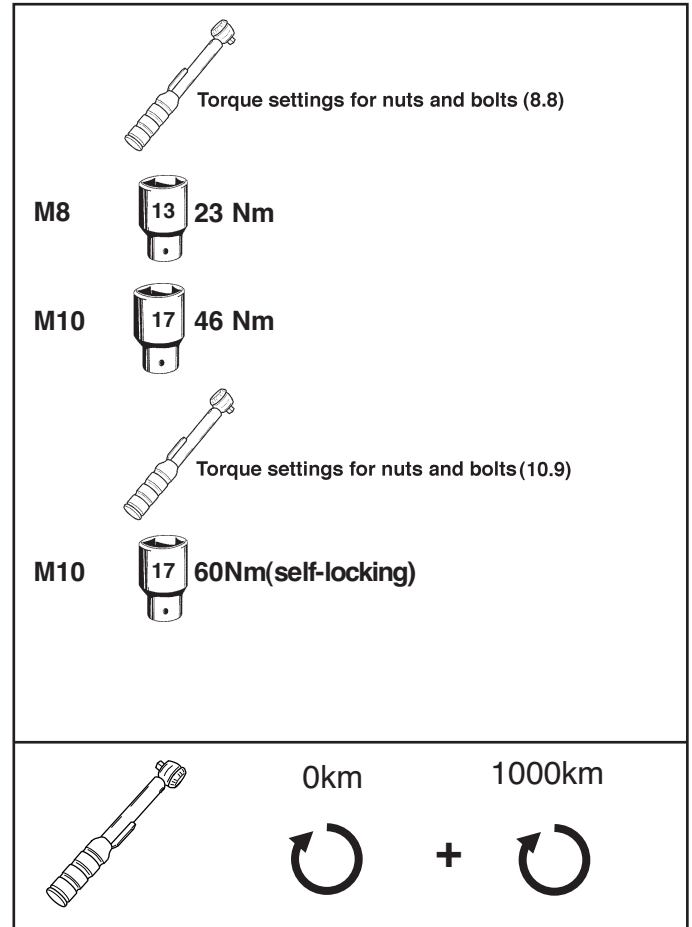
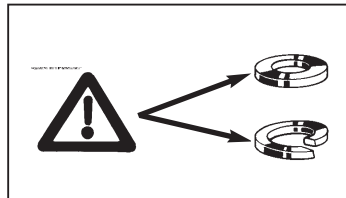
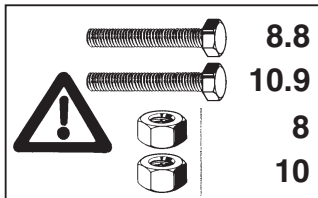

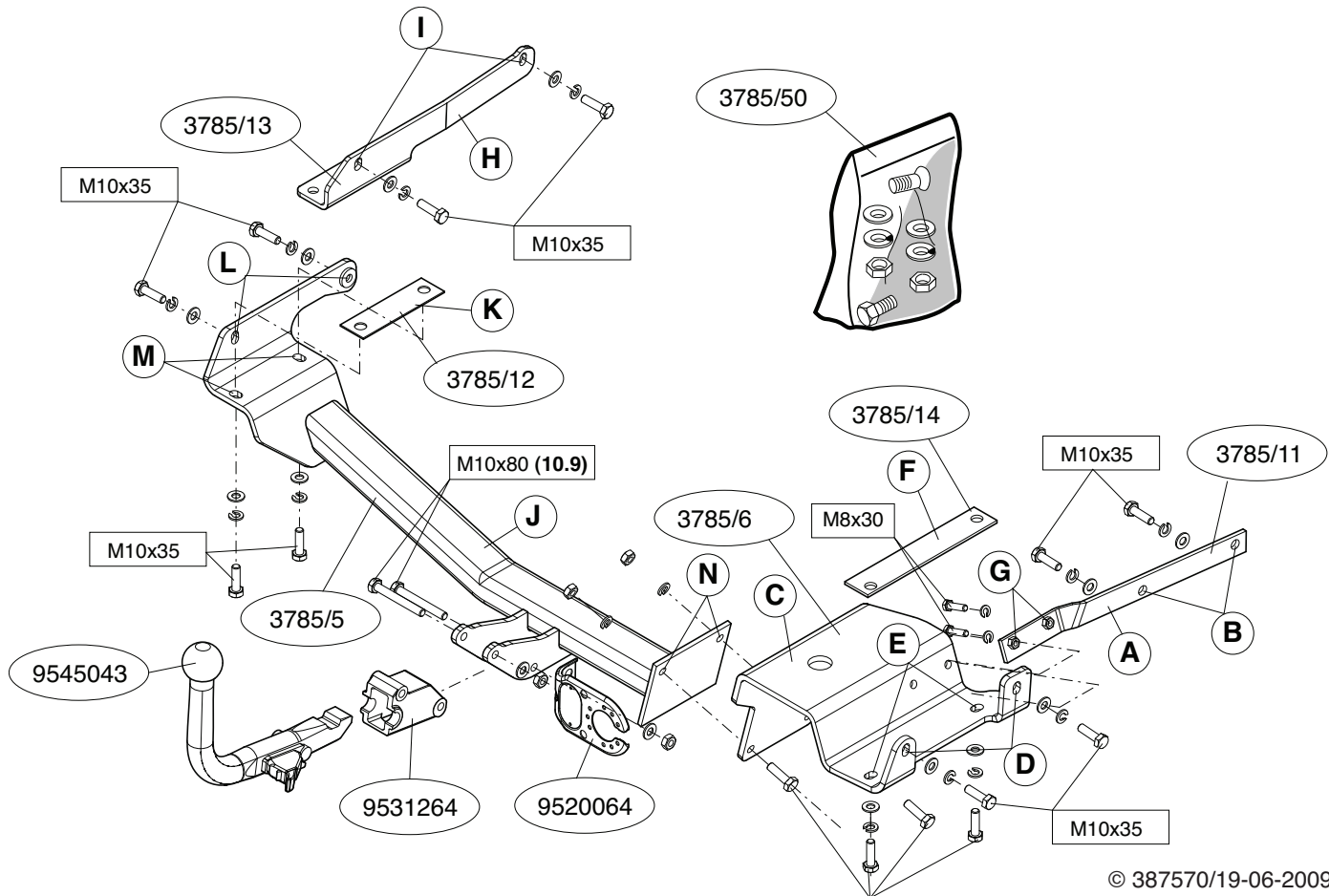

NL**MONTAGEHANDLEIDING.**

1. Haal "links en rechts" de kunststof binnenspatscher aan de onderzijde los.
2. Demonteer de achterste uitlaatdemper en het hiteschild.
3. Knip overeenkomstig figuur 1 de aangegeven deel uit.
4. Monteer het hiteschild.
5. Monteer de steun A t.p.v. de punten B handvast aan de chassisbalk.
6. Monteer de steun C t.p.v. de punten D en E inclusief vulplaat F handvast aan de chassisbalk.
7. Monteer de steun A aan C t.p.v. de punten G handvast.
8. Monteer de steun H t.p.v. de punten I handvast aan de chassisbalk.
9. Monteer de trekhaak J inclusief vulplaat K t.p.v. de punten L, M en N.
10. Monteer het kogelhuis en stekkerplaat.
11. Draai alle bouten en moeren overeenkomstig tabel vast.
12. Monteer de achterste uitlaatdemper
13. Monteer "links en rechts" de kunststof binnenspatscher aan de onderzijde.

Raadpleeg voor montage en bevestigingsmiddelen de schets.

Raadpleeg voor demontage en montage van voertuig onderdelen het werkplaats handboek.

Raadpleeg voor montage en demontage van het afneembare kogelsysteem de bijgevoegde montagehandleiding.

BELANGRIJK:

- * Voor eventueel noodzakelijke aanpassing(en) "van het voertuig" dient men de dealer te raadplegen.
- * Indien op de bevestigingspunten een bitumen of anti-dreunlaag aanwezig is, dient deze verwijderd te worden.
- * Voor de max. toegestane massa, welke uw auto mag trekken, dient u uw dealer te raadplegen.
- * Bij het boren dient men er zorg voor te dragen, dat electriciteits-, rem- en brandstofleidingen niet worden geraakt.

* Verwijder "indien aanwezig" de plastic dopjes uit de puntlasmoeren.

* Deze handleiding dient na montage bij de voertuigpapieren gevoegd te worden.

GB**FITTING INSTRUCTIONS.**

1. Loosen the inside plastic mud guards from the left and right underside.
2. Remove the back exhaust silencer and the heat shield.
3. Cut out the portions as indicated in fig. 1.
4. Fit the heat shield.
5. Fit the bracket A loosely to the frame-members on the car at points B.
6. Fit the bracket C including filling plate F loosely to the frame-members on the car at points D and E.
7. Fit the bracket A loosely to bracket C at points G.
8. Fit the bracket H loosely to the frame-members on the car at points I.
9. Fit the tow bar J including filling plate K at points L, M and N .
10. Fit the ball-hitch and the socket plate.
11. Tighten all nuts and bolts to the torque indicated in the table.
12. Fit the back exhaust silencer.
13. Fit the inside plastic mud guards from the left and right underside.

For fitting instructions and attachment method, see drawing.

For dismantling and fitting the vehicle parts, see the site handbook.

See the assembly manual supplied for instructions on fitting the removable ball system.

NOTE:

- * **Should this installation process entail the cutting of the bumper – confirmation MUST be obtained by the installation engineer of the customer's acceptance prior to completion. Brink International do not accept responsibility for any matters arising as a result of this miscommunication.**

- * The dealer should be consulted for possible necessary adjustment(s) "of the vehicle".
- * Remove the insulating material from the contact area of the fitting points.
- * Consult your dealer for the maximum tolerated pull weight and ball hitch pressure of your vehicle.
- * Do not drill through electrical-, brake- or fuellines.
- * Remove (if present) the plastic caps from the spot welding nuts.
- * This fitting instruction has to be enclosed in the vehicle documents after fitting the towbar.

D MONTAGEANLEITUNG

1. Links und rechts" an der Unterseite die Kunststoffkotflügel lösen.
2. Den hintersten Auspuff-Schalldämpfer und das Hitzeschild abmontieren.
3. Gemäß Abb. 1 die angegebenen Teil ausschneiden.
4. Das Hitzeschild montieren.
5. Die Halterung A bei den Punkten B halbfest am Langträger anbringen.
6. Die Halterung C bei den Punkten D und E einschließlich Fülstreifen F halbfest am Langträger anbringen.
7. Die Halterung A bei den Punkten G halbfest am Halterung C anbringen.
8. Die Halterung H bei den Punkten I halbfest am Langträger anbringen.
9. Die Anhängervorrichtung J einschließlich Fülstreifen K bei den Punkten L, M, und N montieren.
10. Das Kugelgehäuse und die Steckdosenplatte montieren.
11. Alle Schrauben und Muttern gemäß den Angaben in der Tabelle festziehen.
12. Den hintersten Auspuff-Schalldämpfer montieren.
13. Links und rechts" an der Unterseite die Kunststoffkotflügel montieren.

Für die Montage und die Befestigungsmittel die Skizze zu Rate ziehen.

Für die Demontage und Montage von Fahrzeugteilen das Werkstatt-Handbuch zu Rate ziehen.

Für die Montage und Demontage des abnehmbaren Kugel systems die beiliegende Montageanleitung zu Rate ziehen.

HINWEISE:

- * Für (eine) eventuell erforderliche Anpassung(en) "des Fahrzeugs" ist der Händler zu Rate zu ziehen.
- * Im Bereich der Anlageflächen muß Unterbodenschutz, Hohlraumkonservierung (Wachs) und Antidröhnmaterial entfernt werden.
- * Vor dem Bohren prüfen, daß keine, dort eventuell vorhandene Leitungen beschädigt werden können.
- * Alle Bohrspäne entfernen und gebohrte Löcher gegen Korrosion schützen.
- * Entfernen Sie "falls vorhanden", die Plastikkappen von den Punktschweißmuttern.
- * Für das höchstzulässige Zuggewicht und der erlaubte Kugeldruck Ihres Fahrzeugs ist IhrHändler zu befragen.
- * Die Quetschmuttern müssen nach einem späteren lösen der Muttern gegen neue ausgetauscht werden, da ansonsten die Sicherungswirkung nicht mehr garantiert ist!

F INSTRUCTIONS DE MONTAGE.

1. Détacher les pare-boues en plastique inférieurs droit et gauche.
2. Démontez l'échappement du silencieux arrière et le bouclier thermique.
3. Coupez les parties indiquées conformément à la figure 1.
4. Monter le bouclier thermique.
5. Monter sans serrer les bras A à l'emplacement des points B sur les longerons du véhicule.
6. Monter sans serrer les bras C y compris les plaquettes de calage F à l'emplacement des points D et E sur les longerons du véhicule.
7. Monter sans serrer le bras A à l'emplacement des points G sur le bras C.
8. Monter sans serrer les bras H à l'emplacement des points I sur les longerons du véhicule.
9. Monter l'attache-remorque J y compris les plaquettes de calage K à l'emplacement des points L, M et N.

10. Monter le logement de la rotule et la prise électrique.
11. Serrer tous les boulons et écrous conformément au tableau.
12. Monter l'échappement du silencieux arrière.
13. Monter les pare-boues en plastique inférieurs droit et gauche.

Consulter le croquis pour voir le montage et les moyens de fixation.

Pour le montage et le démontage des pièces du véhicule, consulter la notice du fabricant.

Pour le montage et le démontage de la rotule amovible, consulter la notice de montage jointe.

MONTERINGSANVISNINGAR.

REMARQUE:

- * Pour une/des adaptations indispensables sur le véhicule, veuillez consulter le concessionnaire.
- * Enlever la couche de bitume ou d'anti-tremblement qui recouvre éventuellement les points de fixation.
- * Pour connaître le poids de traction maximum et le poids en flèche sur la rotule autorisée du véhicule, veuillez consulter votre concessionnaire.
- * Veiller en perçant à ne pas endommager les conduites de électrique, de frein et de carburant.
- * Retirer "si présents" les embouts en plastique des écrous de soudure par point.
- * Cette notice de montage doit être conservée à bord du véhicule après montage de l'attelage.

S

1. På undersidan lossa täckpanelerna av plast (till höger och vänster).
2. Demontera avgasrörets bakersta dämpare och värmeskölden.
3. Klippa ut delarna enligt fig. 1.
4. Montera värmeskölden.
5. Montera gavlarna A vid punkterna B löst i bilens rambalkar.
6. Montera gavlarna C vid punkterna D och E inklusive fyllnadspaltor F löst i bilens rambalkar.
7. Montera gavlarna A vid punkterna G löst i bilens gavlarna C.

8. Montera gavlarna H vid punkterna I löst i bilens rambalkar.
9. Montera dragkroken J inklusive fyllnadspaltor K vid punkterna L, M och N.
10. Montera kulhuset och kontaktplattan.
11. Momentdrag alla skruvar och muttrar enligt tabellen.
12. Montera avgasrörets bakersta dämpare.
- 13.

Se skissen för montering och monteringsmaterial.

Se verkstadshandboken för demontering och montering av fordonets delar.

Se de bifogade monteringsanvisningarna för montering och demontering av det löstagbara kulsystemet.

OBS:

- * Kontakta återförsäljaren om fordonet eventuellt bör modifieras.
- * Om det finns ett bitumen- eller stötdämpande lager vid kontaktytor skall detta avlägsnas.
- * Kontakta din återförsäljare för ditt fordon's max. dragvikt och tillåtna kult-ryck.
- * Vid borring skall man se till att elektrisk-, broms- och bränsleledningarna inte skadas.
- * Avlägsna de små plastlocken - om dessa finns - från punktsvetsmuttrarna.
- * Efter att draget är monterat, placera monteringsanvisningen tillsammans bilens övriga dokument.

DK

MONTAGEVEJLEDNING.

1. Løsne det indvendige nederste beskyttelsesring af plastic i venstre og højre.
2. Demonter den bageste lydpotte og varmeskjoldet.
3. Klippe ifølge figur 1 de markerede del ud.
4. Monter varmeskjoldet.
5. Monter beslaget A ved punkterne B løst på chassisrammen.
6. Monter beslaget C ved punkterne D og E inklusiv udfyldningsplader F

- løst på chassisrammen.
7. Monter beslaget A ved punkterne G løst på beslaget C.
 8. Monter beslaget H ved punkterne I løst på chassisrammen.
 9. Monter anhængertrækket J inklusiv udfyldningsplader K ved punkterne L, M og N.
 10. Monter kuglehuset og kontaktpladen.
 11. Spænd alle bolte og møtrikker jf. tabellen.
 12. Monter den bageste lydpotte.
 13. Monter det indvendige nederste beskyttelsesring af plastic i venstre og højre.

Rådfør for montage og montagemidler skitsen.

Rådfør for demontering og montage af dele til køretøjet arbejdsp-ladshåndbogen.

Rådfør for montage og demontering af det aftagelige kuglesystem den vedlagte montagevejledning.

BEMÆRK:

- * Kontakt forhandleren i forbindelse med eventuelle påkrævede ændring(er) på køretøjet.
 - * Undervognsbehandlingen skal fjernes de steder hvor trækket ligger an mod bilen.
 - * Kontakt Deres forhandler for oplysninger om den maksimale trækraft og det tilladte kugletryk.
 - * Vær forsigtig ikke at bore i ledninger-,bremse eller benzinslange
 - * Fjern plasticpropperne "om de findes" fra de punktsvejsede møtrikker.
- * DENNE MONTERINGSVEJLEDNING SKAL MEDBRINGES VED SYN.

E

INSTRUCCIONES DE MONTAJE.

1. Aflojar los guardabarros de plástico interiores por debajo de los lados derecho e izquierdo.
2. Desmontar el amortiguador posterior del tubo de escape y el escudo térmico.

3. Esplique las partes indicadas en la fig 1.
4. Montar el escudo térmico.
5. Montar los soportes A a la altura de los puntos B en los largueros del chasis sin apretar del todo.
6. Montar los soportes C a la altura de los puntos D y E inclusive placas espaciadoras F en los largueros del chasis sin apretar del todo.
7. Montar los soportes A a la altura de los puntos G en los soportes C sin apretar del todo.
8. Montar los soportes H a la altura de los puntos I en los largueros del chasis sin apretar del todo.
9. Montar el gancho de remolque J inclusive placas espaciadoras K a la altura de los puntos L, M y N.
10. Montar la caja de la bola y placa enchufe.
11. Apretar todos los tornillos y tuercas de acuerdo con los puntos de la tabla.
12. Montar el amortiguador posterior del tubo de escape.
13. Sujetar los guardabarros de plástico interiores por debajo de los lados derecho e izquierdo.

Consultar el croquis para el montaje y medios de fijación.

Consultar para el desmontaje y montaje de piezas del vehículo el manual de instalación de taller.

Consultar para el montaje y desmontaje del sistema de la bola extraíble las instrucciones de montaje adjuntas.

N.B.:

- * Para (una) eventual(es) adaptación(es) 'del vehículo' consúltese al concesionario.
- * Si en los puntos de fijación hay una capa de betún o anti-choque hay que quitarla.
- * Consulte a su concesionario para el peso máximo de tracción y la presión de la bola admitida de su vehículo.
- * No agujerear cable de eléctrico, tubos de freno o gasolina"
- * Retirar, si presentes, los capuchones de plástico de las tuercas de soldadura por punto.

* Guarde estas instrucciones junto a la documentación del vehículo después del montaje del enganche.

I ISTRUZIONI PER IL MONTAGGIO.

1. Rimuovere il parafango in plastica interno dal lato inferiore destro e sinistro.
2. Smontare il silenziatore più esterno del tubo di scarico e lo scudo termico.
3. Taglio via le parti indicate in figura 1.
4. Montare lo scudo termico.
5. Montare le staffe A in corrispondenza dei punti B sulla parte del telaio dell'auto.
6. Montare le staffe C in corrispondenza dei punti D e E applicando le piastre di riempimento F sulla parte del telaio dell'auto.
7. Montare le staffe A in corrispondenza dei punti G sulla le staffe C.
8. Montare le staffe H in corrispondenza dei punti I sulla parte del telaio dell'auto.
9. Montare il gancio traino J applicando le piastre di riempimento K in corrispondenza dei punti L, M e N.
10. Montare l'alloggiamento della sfera e la piastra di contatto.
11. Serrare tutti i dadi e bulloni alle coppie di serraggio indicate in tabella.
12. Montare il silenziatore più esterno del tubo di scarico.
13. Montare il parafango in plastica interno dal lato inferiore destro e sinistro.

Consultare il disegno per il montaggio ed i dispositivi di fissaggio.

Per lo smontaggio ed il montaggio dei componenti del veicolo consultare il manuale tecnico dell'officina.

Per il montaggio e lo smontaggio del sistema a sfera rimovibile, consultare le istruzioni di montaggio allegate.

N.B.:

* Per eventuali necessari adattamenti "del veicolo" si consiglia di consultare il fornitore.

* Rimuovere lo strato di materiale isolante dai punti d'attacco.

* Per il peso complessivo trainabile della Vostra vettura, consultate il Vostro rivenditore autorizzato.

* Praticando i fori, prestare attenzione a non danneggiare i cavi elettrici, i cavi del freno e i condotti del carburante.

* Rimuovere, se presenti, i coperchietti in plastica dai dadi di saldatura per punto.

* Questa istruzione di montaggio deve essere allegata ai documenti del veicolo dopo l'installazione del gancio.

PL INSTRUKCJA MONTAŻU.

1. Poluzować od spodu po prawej i lewej stronie wewnętrzne plastikowe osłony błotne.
2. Zdemontować ostatni tłumik rury wydechowej i płytę termiczną.
3. Puścić apkę zgodnie z rysunkiem 1 wskazane odcinki.
4. Zamontować płytę termiczną.
5. Zamocować łożysko A w punktach B wspornik do ramy w pojeździe.
6. Zamocować łożysko C w punktach D i E z płytami wypełniającymi F wspornik do ramy w pojeździe.
7. Zamocować łożysko A w punktach G wspornik do łożyska C.
8. Zamocować łożysko H w punktach I wspornik do ramy w pojeździe.
9. Zamontować hak holowniczy J z płytami wypełniającymi K w punktach L, M i N.
10. Zamontować obudowę kuli i płytę wgniazdem wtykowym.
11. Dokręcić wszystkie śruby i nakrętki zgodnie z tabelą.
12. Zamontować ostatni tłumik rury wydechowej.
13. Zamontować od spodu po prawej i lewej stronie wewnętrzne plastikowe osłony błotne.

Co do montażu i środków montażowych zapoznać się ze schematem.

Co do montażu i montowania części pojazdu zapoznać się z podręcznikiem warsztatowym.

Co do montażu i demontażu zdejmowanej kuli zapoznać się załączoną instrukcją montażu.

Wskazówki:

- Po przejechaniu 1000 km dokręcić wszystkie elementy skręcane.
- Podczas ewentualnych odwiertów upewnić się czy w pobliżu nie znajdują się przewody instalacji elektrycznej, przewody hydrauliczne lub przewody paliwowe.
- Wszystkie ubytki powłoki lakierniczej zabezpieczyć przed korozją.
- Należy wyjąć ewentualne plastikowe zaślepki w punktach przyspawanych nakrętek.
- Stosować nakrętki oraz śruby gatunkowe dostarczone w komplecie.
- Utrzymywać kulę w czystości, oraz pamiętać o regularnym jej smarowaniu.
- Hak holowniczy zarejestrować w stacji diagnostycznej.

Zastosowanie się do powyższych wskazań gwarantuje Państwu bezpieczeństwo, niezawodność i sprawność naszego wyrobu przez cały okres użytkowania.

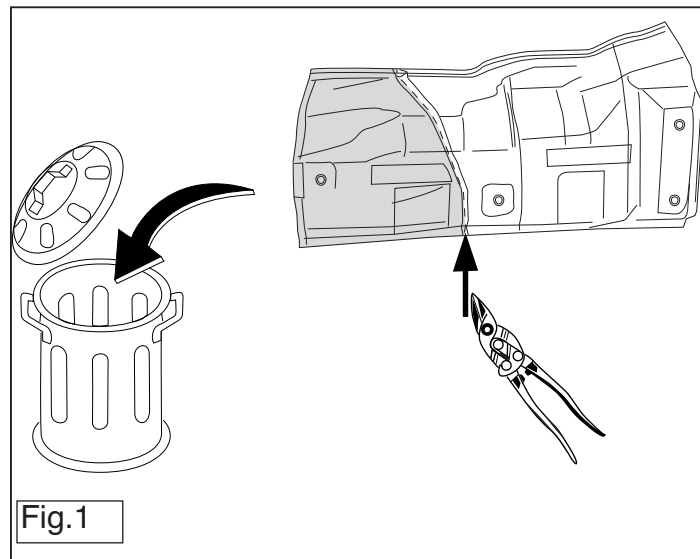

Fig.1

