Fitting instructions

Make: Renault

Grand Tour WGN; 2001->

Type: 3615



- NL Montagehandleiding
- GB Fitting instructions
- D Montageanleitung
- F Instructions de montage
- S Monteringsanvisningar
- DK Montagevejledning
- E Instrucciones de montaje
- I Istruzioni per il montaggio
- PL Instrukcja montażu
- SF Asennusohjeet
- CZ Pokyny k montáži
- H Szerelési útmutató
- RUS Руководство для монтажа

BRiNK®

Your perfect fit
brink.eu

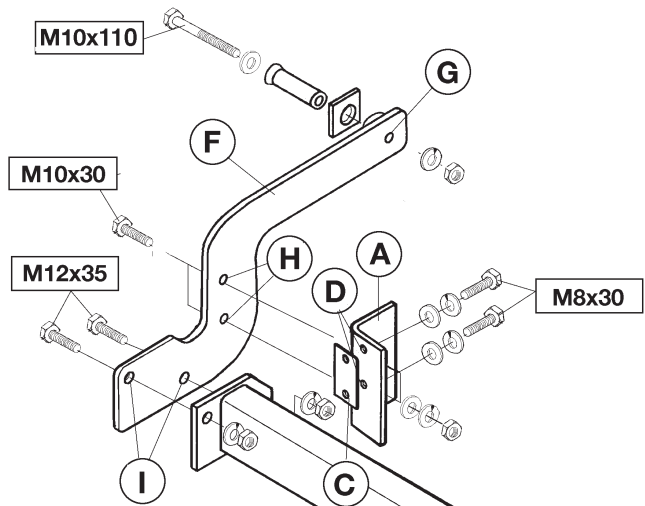

FASTENING MEANS:

- | | |
|-------------------------|---|
| 4x bolt M8x30 | 4x spring washer M8 |
| 4x bolt M10x30 | 6x spring washer M10 |
| 4x bolt M12x35 | 4x spring washer M10 |
| 2x bolt M10x110 | 4x plain washer M8 |
| 2x bolt M12x70/26,6 | 6x plain washer M10 |
| 6x nut M10 | 2x plain washer M12 |
| 4x nut M12 | 2x backing plate 40x5 L=40mm |
| 2x self locking nut M12 | 2x spacer $\varnothing 17,2 \times 2,9$ L=71,5 mm |

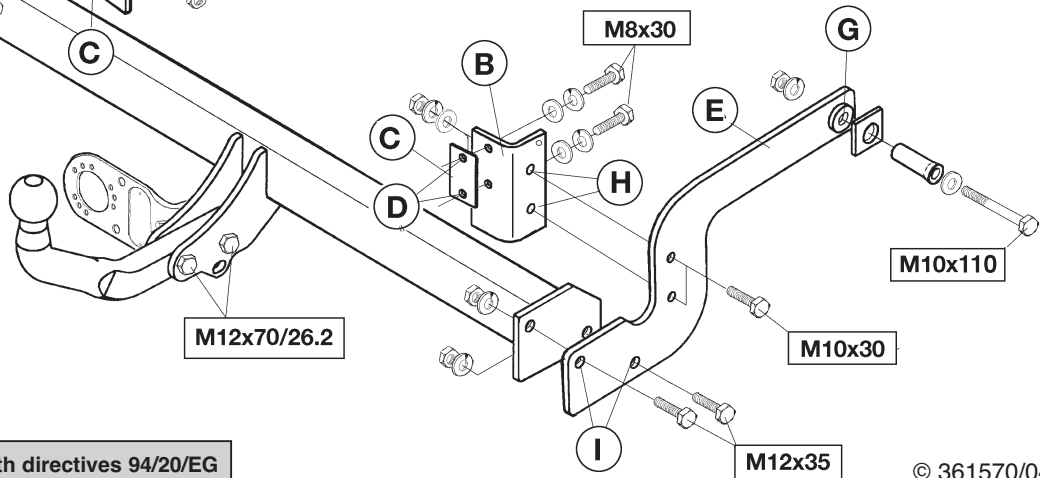

Tested in accordance with directives 94/20/EG

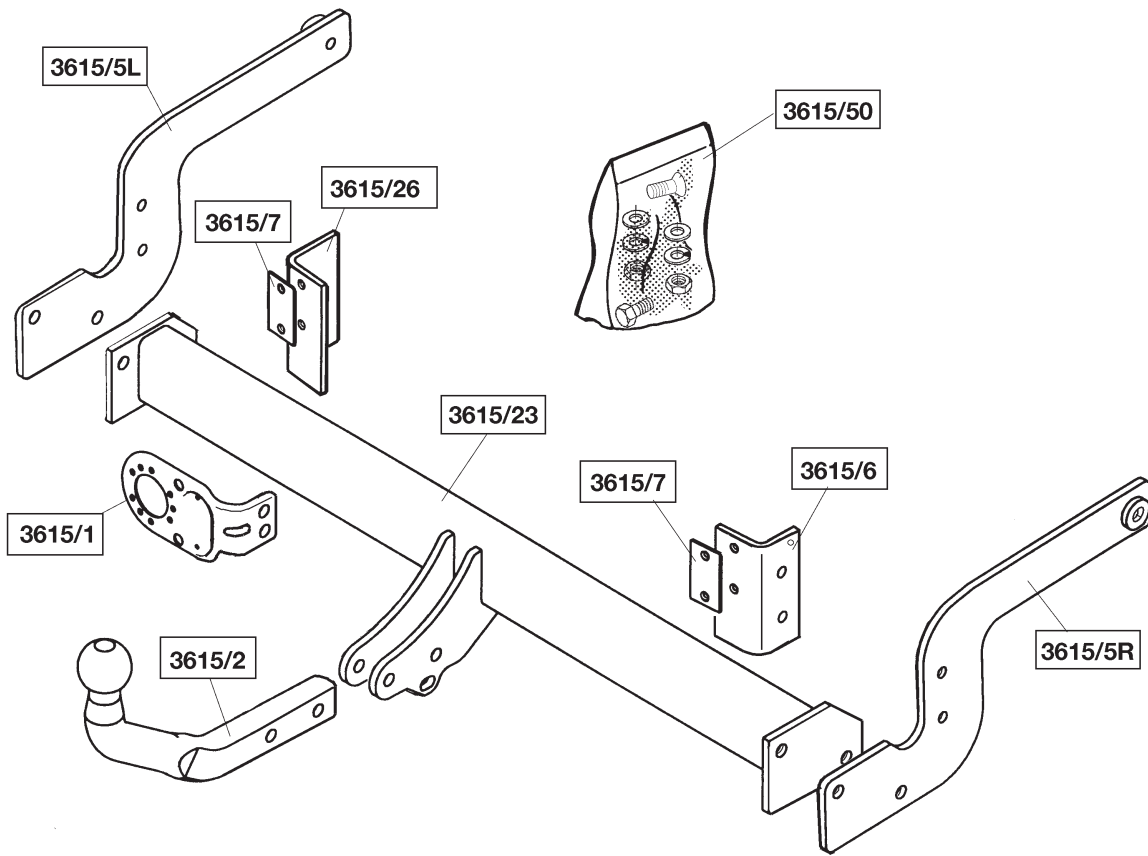

Koppelingsklasse	: A 50-X
Nr. typegoedkeuring	: e11 00-3330
D- Waarde	: 8,5 kN
Max. massa aanhangwagen	: 1500 kg
Max. verticale last	: 75 kg

MONTAGEHANDLEIDING:

Algemeen: Het is van het grootste belang dat de aanlegvlakken van de trekhaak met het voertuig ontdaan worden van kit. Het kit kan eenvoudig d.m.v. een plamuurmes verwijderd worden nadat het met een verfstripper of föhn verwarmd is. Tijdens trekhaakmontage alle verbindingen handvast zetten. Na volledige montage dient men "conform de handleiding" de verbindingen overeenkomstig de tabel vast te draaien.

1. Verwijder de afdekplaat. Plaats de bevestigingsprofielen A en B, met tussenvoeging van vulstrippen C, tegen het achterpaneel (dwarschassis) en zet deze t.p.v. punten D met vier bouten M8x30 inclusief veeren sluitring handvast. Plaats bevestigingsplaten E en F en bevestig, overeenkomstig schets, t.p.v. punten G d.m.v. twee bouten M10x110 inclusief afstandsbusen ($\varnothing 17,2 \times 2,9$ L=71,5mm), contraplatten, sluit- en veerringen handvast.
2. Bevestig t.p.v. de punten H vier bouten M10x30 inclusief sluit-, veerringen en moeren handvast. Plaats de dwarsbalk en bevestig deze overeenkomstig schets t.p.v. de punten I d.m.v. vier bouten M12x35 inclusief veerringen en moeren. Plaats de kogelstang tussen de kogelbevestigingsplaten en bevestig deze d.m.v. twee bouten M12x70/26,2 inclusief stekkerplaat, sluitringen en zelfborgende moeren.
3. Draai "na uitrichten van de trekhaak" alle bouten en moeren overeenkomstig de tabel vast. Alvorens men het bevestigingsmateriaal "overeenkomstig de tabel" aandraaid, dient men zich er van te overtuigen, dat er nergens ruimte tussen de trekhaak en het chassis aanwezig is. Draai eerst de verbindingen t.p.v. de punten D overeenkomstig de tabel

vast. Draai vervolgens de overige verbindingen overeenkomstig de tabel vast. Herplaats de afdekplaat.

Raadpleeg voor montage en bevestigingsmiddelen de schets.

BELANGRIJK:

- * Voor eventueel noodzakelijke aanpassing(en) "van het voertuig" dient men de dealer te raadplegen.
- * Indien op de bevestigingspunten een bitumen of anti-dreunlaag aanwezig is, dient deze verwijderd te worden.
- * Vergeet de veer- en sluitringen niet.
- * Kwaliteit bouten 8.8 ; moeren 8, of indien anders vermeld in montagehandleiding 10.9 / 10.
- * Voor het max. trekgewicht en de max. toegestane kogeldruk van uw voertuig, dient u uw dealer te raadplegen.
- * Het is aan te bevelen om na ca. 1000 km (gebruik) de boutverbindingen volgens tabel na te trekken of te controleren.
- * Bij het boren dient men er zorg voor te dragen, dat rem- en brandstofleidingen niet worden geraakt.
- * Verwijder "indien aanwezig" de plastic dopjes uit de puntlasmoeren.

Aanhaalmomenten voor bouten en moeren (8.8):

M8	23 Nm	20,5 Nm (met zelfborgende moer)
M10	46 Nm	
M12	79 Nm	71 Nm (met zelfborgende moer)



Couplings class : A 50-X
Approval number : e11 00-3330
D- Value : 8,5 kN
Max. trailers dimensions : 1500 kg
Max. vertical load : 75 kg

FITTING INSTRUCTIONS:

General: It is very important that the points of contact between the tow bar and the vehicle are cleaned of any glue residue. After either warming the spots with a blow dryer or applying a paint stripper, the glue can easily be removed using a putty knife. While fitting the tow bar assembly, tighten all connectors only finger-tight. Only after assembly is complete, should you tighten all nuts and bolts to the torque indicated in the manual.

1. Remove the cover plate. Position the fixing brackets A and B, along with spacer strips C, against the back panel (cross chassis) and fasten them finger-tight at points D using four M8x30 bolts including spring washers and flat washers. Position fixing brackets E and F and fasten them finger-tight at points G (as indicated in the drawing) using two M10x110 bolts, including spacers ($\varnothing 17.2 \times 2.9$ L=71.5mm), back plates, flat washers, and spring washers.
2. At points H, attach four M10x30 bolts finger-tight including spring washers, flat washers and nuts. Position the cross member and fasten it as indicated in the drawing at points I using four M12x35 bolts including spring washers and nuts. Place the ball hitch between the ball plates and attach it using two M12x70/26.2 bolts including socket plate, flat washers, and self-locking nuts.
3. After aligning the tow bar, tighten all nuts and bolts to the torque indicated in the table. Before tightening the fastening materials to the torque indicated in the table, you must make sure that the tow bar is flush with the chassis. First tighten the fasteners at points D to the torque indicated

ted in the table. Tighten the remaining fasteners to the torque indicated in the table. Reattach the cover plate.

For fitting instructions and attachment method, see drawing.

NOTE:

- * The dealer should be consulted for possible necessary adjustment(s) "of the vehicle".
- * Remove the insulating material from the contact area of the fitting points.
- * All bolts are quality 8.8 - nuts 8. or when mentioned in fitting instructions 10.9 / 10.
- * Don't forget the spring- and plain washers.
- * Consult your dealer for the maximum tolerated pull weight and ball hitch pressure of your vehicle.
- * It is recommendable to retighten all fixing bolts and nuts after the towbar has been in use for some 1000 km/600 miles.
- * Do not drill through brake-or fuellines.
- * Remove (if present) the plastic caps from the spot welding nuts.

Torque settings for nuts and bolts (8.8):

M8	23 Nm	20,5 Nm (with self-locking nut)
M10	46 Nm	
M12	79 Nm	71 Nm (with self-locking nut)



Kupplungsklasse	: A 50-X
Genehmigungsnr.	: e11 00-3330
D-Wert	: 8,5 kN
Max. Masse Anhänger	: 1500 kg
Stützlast	: 75 kg

MONTAGEANLEITUNG:

Allgemeines: Unbedingt den Kitt bei den Berührungsf lächen der Anhängervorrichtung mit dem Fahrzeug entfernen. Der Kitt lässt sich nach dem Erwärmen mit einem Farbbrenner oder Föhn einfach mit einer Spachtel entfernen. Während der Montage der Anhängervorrichtung alle Verbindungen halbfest anziehen. Nach vollständiger Montage müssen „im Einklang mit der Anleitung“ die Verbindungen gemäß den Angaben in der Tabelle angezogen werden.

1. Die Deckplatte abnehmen. Die Befestigungsprofile A und B unter Einfügung der Füllstreifen C an die Rückwand (Querfahrgestell) anlegen und bei den Punkten D mit vier M8x30-Schrauben einschließlich Federringen und Unterlegscheiben halbfest anbringen. Die Befestigungsplatten E und F anlegen und gemäß Skizze bei den Punkten G mit zwei M10x110-Schrauben einschließlich Distanzhülsen (ø17,2x2,9 L=71,5mm), Gegenplatten, Federringen und Muttern halbfest anziehen.
2. Bei den Punkten H vier M10x30-Schrauben einschließlich Unterlegscheiben, Federringen und Muttern halbfest anbringen. Den Querträger anlegen und gemäß Skizze bei den Punkten I mit Hilfe von vier M10x35-Schrauben einschließlich Federringen und Muttern befestigen. Die Kugelstange zwischen den Kugelbefestigungsplatten anlegen und mit zwei M12x70/26,2-Schrauben einschließlich Steckdosenplatte, Unterlegscheiben und selbstsichernder Muttern befestigen.
3. Nach dem „Ausrichten der Anhängervorrichtung“ alle Schrauben und Muttern gemäß den Angaben in der Tabelle anziehen. Bevor das

Befestigungsmaterial „gemäß den Angaben in der Tabelle“ angezogen wird, muss überprüft werden, dass zwischen der Anhängervorrichtung und dem Fahrgestell kein Raum mehr ist. Zuerst die Verbindungen bei den Punkten D gemäß den Angaben in der Tabelle anziehen. Anschließend die anderen Verbindungen gemäß den Angaben in der Tabelle anziehen. Die Deckplatte wieder einsetzen.

Für die Montage und die Befestigungsmittel die Skizze zu Rate ziehen.

HINWEISE:

- * Für (eine) eventuell erforderliche Anpassung(en) "des Fahrzeugs" ist der Händler zu Rate zu ziehen.
- * Im Bereich der Anlageflächen muß Unterbodenschutz, Hohlraumkonservierung (Wachs) und Antidröhnmaterial entfernt werden.
- * Vor dem Bohren prüfen, daß keine, dort eventuell vorhandene Leitungen beschädigt werden können.
- * Alle Bohrspäne entfernen und gebohrte Löcher gegen Korrosion schützen.
- * Nur mitgelieferte Schrauben, Federringe und Muttern der vorgeschriebenen Güteklassen verwenden.
- * Alle Befestigungsschrauben nach ca. 1000 km Anhängerbetrieb nachziehen.
- * Die Kupplungskugel ist sauber zu halten und zu fetten.
- * Entfernen Sie "falls vorhanden", die Plastikkappen von den Punktschweißmuttern.

Anzugsdrehmomente für Verschraubungen (8.8):

M8	23 Nm	20,5 Nm (mit selbstsichernder Mutter)
M10	46 Nm	
M12	79 Nm	71 Nm (mit selbstsichernder Mutter)

- * Das höchstzulässige Zuggewicht und der erlaubte Kugeldruck Ihres Fahrzeugs Händler zu befragen.
- * Der nachträgliche Einbau der Kupplungskugel mit Halterung nach dieser Anbauanleitung muß nach den Deutschen Vorschriften (19, 20 und 21 StVZO) durch einen amtlich anerkannten Sachverständigen oder Prüfer unter Vorlage des KfZ-Briefes überprüft werden. Danach muß von der Zulassungsstelle, der Einbau in den KfZ-Schein eingetragen werden.



Catégorie de couple	: A 50-X
No. d'homologation	: e11 00-3330
Valeur D	: 8,5 kN
Masse max. de la remorque	: 1500 kg
Charge verticale max.	: 75 kg

INSTRUCTIONS DE MONTAGE :

Généralités : Il est essentiel de retirer le mastic qui se trouve sur les surfaces de contact de l'attache-remorque et du véhicule. Le mastic s'enlève facilement à l'aide d'une spatule à enduit après l'avoir chauffé avec un séchoir à cheveux par exemple. Pendant le montage de l'attache-remorque, serrer tous les assemblages à la main. Une fois le montage entièrement terminé, serrer les assemblages conformément au tableau.

1. Enlever la tôle de protection. Positionner les profilés de fixation A et B en intercalant les bandes de calage C contre le panneau arrière de la traverse et les fixer à l'emplacement des points D à l'aide de 4 boulons M8x30 y compris les rondelles grower et de blocage, en les serrant à la main. Positionner les plaques de fixation E et F et les fixer conformément au croquis à l'emplacement des points G à l'aide de deux boulons M10x110 y compris les entretoises ($\varnothing 17,2 \times 2,9 L = 71,5$ mm), les contre-plaques, les rondelles de blocage et les rondelles grower, en les serrant à la main.
2. Fixer à l'emplacement des points H quatre boulons M10x30, y compris les rondelles grower et de blocage et les écrous en les serrant à la main. Positionner la traverse et la fixer conformément au croquis à l'emplacement des points I à l'aide de quatre boulons M12x35, y compris les rondelles grower et les écrous. Positionner la barre de la rotule entre les plaques de fixation de la rotule et la fixer à l'aide de deux boulons M12x70/26,2, y compris la prise électrique, les rondelles de blocage et les écrous autobloquant.

3. Après avoir ajusté l'attache-remorque, serrer tous les boulons et écrous conformément au tableau. Avant de serrer le matériel de fixation conformément au tableau, s'assurer qu'il n'y a pas de jeu entre l'attache-remorque et le châssis.

Serrer d'abord tous les assemblages situés aux points D conformément au tableau. Serrer ensuite tous les autres assemblages conformément au tableau. Remettre en place la tôle de protection.

Consulter le croquis pour voir le montage et les moyens de fixation.

REMARQUE:

- * Pour une/des adaptations indispensables sur le véhicule, veuillez consulter le concessionnaire.
- * Enlever la couche de revêtement anti-gravillonnage qui recouvre éventuellement les points de fixation.
- * Ne pas oublier les rondelles Grower et les rondelles de serrage.
- * Qualité de boulons 8.8; écrous 8, ou 10.9/10 si indiqué dans les instructions de montage.
- * Pour connaître le poids de traction maximum et le poids sur flèche autorisé du véhicule, veuillez consulter votre concessionnaire.
- * Un contrôle de la boulonnerie doit être effectué après les 1000 premiers kilomètres de remorquage.
- * Veiller en perçant à ne pas endommager les conduites de frein et de carburant.
- * Retirer "si présents" les embouts en plastique des écrous de soudés par point.

Moment de serrage des boulons et écrous (8.8):

M8	23 Nm	20,5 Nm (avec écrou à autobloquant)
M10	46 Nm	
M12	79 Nm	71 Nm (avec écrou à autobloquant)



Kopplingsklass	: A 50-X
Typgodkännande nr.	: e11 00-3330
D- värde	: 8,5 kN
Maximassa släpvagn	: 1500 kg
Max. vertikal belastning	: 75 kg

MONTERINGSANVISNINGAR:

Allmänt: Det är mycket viktigt att dragkrokens kontaktytor görs helt fria från kitt. Detta kan enkelt avlägsnas med en spackel efter att först ha värmt upp det med en färgskalare eller hårtork. Drag åt alla förbindelser handfast medan dragkroken monteras. När allt sitter på plats ska förbindelserna dras åt till rätt vridmoment enligt tabellen i anvisningarna.

1. Avlägsna täckplåten. Placera monteringsprofilerna A och B, med mellanlagda fyllnadsskenor C, mot bakpanelen (tvärchassit) och montera dem handfast vid punkterna D med fyra skruvar M8x30 inklusive fjäder- och planbrickor. Placera monteringsplattorna E och F och montera dem handfast enligt skissen vid punkterna G med två skruvar M10x110 inklusive distansbussningar (ø17,2x2,9 L=71,5mm), motbrickor, plan- och fjäderbrickor.
2. Montera vid punkterna H fyra skruvar M10x30 handfast, inklusive planbrickor, fjäderbrickor och muttrar. Placera tvärbalken och montera den enligt skissen vid punkterna I med fyra skruvar M12x35 inklusive fjäderbrickor och muttrar. Placera kulstången mellan monteringsplattorna och montera den med två skruvar M12x70/26.2 inklusive kontaktplattan, planbrickor och självlåsande muttrar.
3. Rikta dragkroken och momentdrag sedan alla skruvar och muttrar enligt tabellen. Övertyga dig dock först om att det ingenstans finns utrymme mellan dragkrokens delar och chassit. Momentdrag först förbindelserna vid punkterna D enligt tabellen. Momentdrag sedan de övriga förbindelserna enligt tabellen. Sätt tillbaka täckplåten.

Se skissen för montering och monteringsmaterial.

OBS:

- * Kontakta återförsäljaren om fordonet eventuellt bör modifieras.
- * Om det finns ett bitumen- eller stötdämpande lager vid kontaktytor skall detta avlägsnas.
- * Glöm inte fjäder- och planbrickor.
- * Kvalitet skruvar 8.8; muttrar 8, eller om något annat anges i monteringsanvisningen 10.9/10.
- * Kontakta din återförsäljare för ditt fordon's max. dragvikt och tillåtna kulttryck.
- * Vi rekommenderar att se efter eller kontrollera skruvförbanden enligt tabellen efter (ett bruk av) ca 1000 km.
- * Vid borring skall man se till att broms- och bränsleledningarna inte skadas.
- * Avlägsna de små plastlocken - om dessa finns - från punktsvetsmutterarna.

Åtdragningsmoment för skruvar och muttrar (8.8):

M8	23 Nm	20,5 Nm (med självsäkrande mutter)
M10	46 Nm	
M12	79 Nm	71 Nm (med självsäkrande mutter)



Koblingsklasse	: A 50-X
Godkendelsenr.	: e11 00-3330
D-værdi	: 8,5 kN
Max. totalvægt	: 1500 kg
Max. vertikal last	: 75 kg

MONTERINGSVEJLEDNING:

Generelt: Det er yderst vigtigt, at kittet fjernes fra køretøjets og anhængertrækkets fælles berøringsflader. Kittet fjernes nemt med en spatel, efter at det er blevet blødgjort med en varmluftpistol eller en hårtørrer. Monter under montagen af anhængertrækket alle forbindelser manuelt. Efter at montagen er afsluttet, drejes forbindelserne fast ifølge tabellen som beskrevet i monteringsvejledningen.

1. Fjern dækpladen. Anbring montageprofilerne A og B - samt udfyldningslisterne C - imod bagpanelet (tværchassiset) og monter disse manuelt ved punkterne D med fire bolte M8x30 inklusiv plan- og fjederskiver. Anbring beslagene E og F og monter - ifølge tegning - manuelt spændplader samt plan- og fjederskiver med to bolte M10x110 inklusiv afstandsror (ø17,2x2,9 L=71,5mm) ved punkterne G.
2. Monter ved punkterne H manuelt fire bolte M10x30 inklusiv plan- og fjederskiver samt møtrikker. Anbring tværvangen ifølge tegning ved punkterne I med fire bolte M12x35 inklusiv fjederskiver og møtrikker. Anbring kuglestangen mellem kuglepladerne og monter denne med to bolte M12x70/26,2 inklusiv kontaktplade, planskiver og selvlåsende møtrikker.
3. Spænd - efter at have anbragt anhængertrækket i midten - alle bolte og møtrikker ifølge tabellen. Inden man spænder montage materialet fast ifølge tabellen, bør man forvise sig om, at der ikke er noget mellemrum mellem anhængertrækket og chassiset. Spænd først montagepunkterne ved D fast ifølge tabellen. Spænd derefter de øvrige montagepunkter fast ifølge tabellen. Monter dækpladen.

Rådfør for montage og montage midler skitsen.

BEMÆRK:

- * Kontakt forhandleren i forbindelse med eventuelle påkrævede ændring(er) på køretøjet.
- * Undervognsbehandlingen skal fjernes de steder hvor trækket ligger an mod bilen.
- * Efter montering af træk forsegles undervogns-behandlingen omkring anlægsstederne.
- * Brink træk er fremstillet i henhold til bilfabrikanternes foreskrifter.
- * Brink træk skal boltes fast, svejsning må ikke forekomme.
- * Husk fjeder- og planskiver.
- * Kontakt Deres forhandler for oplysninger om den maksimale trækraft og det tilladte kugletryk.
- * Kugelbolten er ISO Std. 1103
- * Anbefalet : Efter ca. 1000 km, efterspænd bolte og møtrikker
- * Fjern plasticpropperne "om de findes" fra de punktsvejsede møtrikker.

DENNE MONTERINGSVEJLEDNING SKAL MEDBRINGES VED SYN.

Spændingsmoment for bolte og møtrikker (8.8):

M8	23 Nm	20,5 Nm (med selvlåsende møtrik)
M10	46 Nm	
M12	79 Nm	71 Nm (med selvlåsende møtrik)



Clase de acoplamiento	: A 50-X
No. de aprobación de tipo	: e11 00-3330
Valor D	: 8,5 kN
Masa máxima del remolque	: 1500 kg
Carga vertical	: 75 kg

INSTRUCCIONES DE MONTAJE:

En general: Es sumamente importante que se elimine el pegamento de las superficies de contacto del gancho de remolque con el vehículo. El pegamento se puede eliminar con facilidad por medio de una espátula después de haber sido calentado con un secador o separador de pinturas por calor. Durante el montaje del gancho de remolque fijar, sin apretar del todo, todas las uniones. Realizado el montaje completo, apretar según los puntos indicados en la tabla las uniones "de acuerdo con las instrucciones de montaje".

1. Retirar la tapa. Colocar los perfiles de fijación A y B, interponiendo las tiras espaciadoras C, contra el panel trasero (chasis transversal) y sujetarlos a la altura de los puntos D con cuatro tornillos M8x30 inclusive arandela grover y plana, sin apretar del todo. Colocar las placas de fijación E y F y fijar, de acuerdo con el croquis, a la altura de los puntos G por medio de dos tornillos M10x110 inclusive los tubos distanciadores ($\varnothing 17,2 \times 2,9$ L=71,5mm), contraplacas, arandelas planas y grover, sin apretar del todo.
2. Fijar a la altura de los puntos H cuatro tornillos M10x30 inclusive arandelas planas, grover y tuercas, sin apretar del todo. Colocar el travesaño y fijarlo conforme el croquis a la altura de los puntos I por medio de cuatro tornillos M12x35 inclusive arandelas grover y tuercas. Situar la barra de la bola entre las placas de fijación de la bola y fijarla por medio de dos tornillos M12x70/26,2 inclusive placa enchufe, arandelas planas y tuercas de seguridad.
3. Después de "alinearse el gancho de remolque" apretar todos los tornillos

y tuercas según los puntos indicados en la tabla. Antes de apretar el material de fijación "conforme los puntos de la tabla", es preciso asegurarse que no quede espacio alguno entre el gancho de remolque y el chasis. Primero apretar las uniones a la altura de los puntos D conforme la tabla. Seguidamente apretar las demás uniones de acuerdo con la tabla. Volver a poner en su sitio la tapa.

Consultar el croquis para el montaje y medios de fijación.

N.B.:

- * Para (una) eventual(es) adaptación(es) 'del vehículo' consúltese al concesionario.
- * Si en los puntos de fijación hay una capa de betún o anti-choque hay que quitarla.
- * No se olvide de las arandelas normales y de muelle.
- * Clase de pernos 8.8; tuercas 8, si se menciona de otro modo en la instrucción de montaje 10.9/10.
- * Consulte a su concesionario para el peso máximo de tracción y la presión de la bola admitida de su vehículo.
- * Se recomienda después de aprox. 1000 km. (de uso) que se verifique o controle la unión de pernos, según el cuadro.
- * Retirar, si presentes, los capuchones de plástico de las tuercas de soldadura por punto.

Momentos de presión para tornillos y tuercas (8.8):

M8	23 Nm	20,5 Nm (para tuerca de seguridad)
M10	46 Nm	
M12	79 Nm	71 Nm (para tuerca de seguridad)



Classe di accoppiamento	: A 50-X
No. approvazione del tipo	: e11 00-3330
Valore D	: 8,5 kN
Massa rim max.	: 1500 kg
Carico max. sulla sfera	: 75 kg

ISTRUZIONI PER IL MONTAGGIO:

Generale: è di fondamentale importanza rimuovere il mastice dalle superfici di contatto del gancio traino con il veicolo. Il mastice può essere facilmente rimosso con l'aiuto di una spatola riscaldata con uno sverniciatore o un phon. Durante il montaggio del gancio traino, avvitare manualmente tutti i dispositivi di fissaggio e serrarli alle coppie di serraggio indicate in tabella solo a montaggio completato, "secondo le istruzioni".

1. Rimuovere la piastra di copertura. Fissare i profili di fissaggio A e B al pannello posteriore (traversa del telaio), avvitando manualmente quattro bulloni M8x30, completi di rondelle e rondelle elastiche, nei fori D, con interposizione delle strisce di riempimento C. Posizionare i pannelli di fissaggio E ed F e fissarli avvitando manualmente due bulloni M10x110, completi di bussole ($\varnothing 17,2 \times 2,9$ L=71,5mm), contropiastre, rondelle e rondelle elastiche, nei fori G, come indicato nel disegno.
2. Avvitare manualmente quattro bulloni M10x30, completi di rondelle, rondelle elastiche e dadi, a livello dei punti H. Posizionare la traversa e fissarla avvitando quattro bulloni M12x35, completi di rondelle elastiche e dadi, nei fori I, come indicato nel disegno. Posizionare l'asta della sfera tra le piastre di fissaggio e fissarla mediante due bulloni M12x70/26,2, completi di piastra di collegamento, rondelle e dadi autobloccanti.
3. Dopo avere "sistemato il gancio traino", serrare tutti i dadi e bulloni alle coppie di serraggio indicate in tabella. Prima di serrare i dispositivi di fissaggio "secondo i valori indicati in tabella", controllare che non vi sia alcun gioco tra il gancio traino ed il telaio. Serrare per primi i dispositivi

a livello dei punti D, seguiti dagli altri dispositivi, secondo le indicazioni riportate in tabella. Rimontare la piastra di copertura.

Consultare il disegno per il montaggio ed i dispositivi di fissaggio.

N.B.

- * Per eventuali necessari adattamenti "del veicolo" si consiglia di consultare il fornitore.
- * Rimuovere lo strato di materiale isolante dai punti d'attacco.
- * Qualità dei bulloni 8.8 - dadi 8 salvo altre istruzione (vedi istr. di montaggio 10.9/10).
- * Non dimenticare di interporre le apposite rondelle.
- * Per il peso complessivo trainabile della Vostra vettura, consultate il Vostro rivenditore autorizzato.
- * É consigliabile controllare e riserrare la bulloneria dopo circa 1000 km (di uso del gancio).
- * Praticando i fori, prestare attenzione e non danneggiare i cavi del freno e del carburante.
- * Rimuovere, se presenti, i coperchietti in plastica dai dadi di saldatura per punto.

Coppia di serraggio per viti e dadi (8.8):

M8	23 Nm	20,5 Nm (dadi autobloccanti)
M10	46 Nm	
M12	79 Nm	71 Nm (dadi autobloccanti)



Istruzioni da conservare

Dispositivo di traino tipo: Brink 3615
 Per autoveicoli: Renault Grand Tour Wgn; 2001->
 Tipo funzionale:
 Classe e tipo di attacco: A50-X
 Approvazione N.: e11 00-3330
 Valore D: 8,5 kN
 Carico max. verticale S: 75 kg
 Larghezza rimorchiabile: Per il triano di caravans o TATS e'
 consentita una larghezza di 2.50 m
 Massa rimorchiabile: vedi carta di circolazione dell' autoveicolo

DICHIARAZIONE DI CORRETTO

MONTAGGIO.....li.....

Si dichiara che il dispositivo di attacco tipo.....

In fede è stato installato sull' auto veicolo.....

.....targa.....

in conformità alle prescrizioni sia del costruttore del veicolo che del costruttore del dispositivo stesso.





Klasa urządzenia sprzęgającego	: A 50-X
Numer badania	: e11 00-3330
Wartosc-D	: 8,5 kN
Dopuszczalny uciag zwD	: 1500 kg
Nacisk na kule	: 75 kg

INSTRUKCJA MONTAŻU:

Ogólnie: Bardzo ważne jest, by płaszczyzny styku haka holowniczego z pojazdem były wolne od kitu. Kit można łatwo usunąć przy pomocy szpachli po podgrzaniu go skrobakiem lub suszarką. Podczas montażu haka holowniczego wszystkie połączenia należy lekko przykręcić. Dopiero po zakończeniu montowania należy "zgodnie z instrukcją" dokręcić wszystkie połączenia według tabeli.

1. Usunąć pokrywę. Umieścić profile mocujące A i B na tylnym panelu, dodając jako warstwę pośrednią taśmy wypełniające C i przykręcić je w punktach D czterema śrubami M8x30 wraz z pierścieniami sprężystymi i uszczelniającymi. Umieścić płyty mocujące E i F i nie dokręcając, umocować je zgodnie ze schematem w miejscu punktów G przy pomocy dwóch śrub M10x110 wraz z szynami odległociowymi ($\varnothing 17,2 \times 2,9$ L=71,5mm), płytami zabezpieczającymi, pierścieniami uszczelniającymi i sprężystymi.
2. Umocować, bez dokręcania, w miejscu punktów H cztery śruby M10x30 wraz z pierścieniami uszczelniającymi, sprężystymi i nakrętkami. Umieścić poprzecznicę i umocować ją zgodnie ze schematem w miejscu punktów I przy pomocy czterech śrub M12x35 wraz z pierścieniami sprężystymi i nakrętkami. Umieścić szynę kuli pomiędzy płytami mocującymi kuli i umocować ją dwiema śrubami M12x70/26,2 łącznie z płytą z gniazdami wtykowymi, pierścieniami uszczelniającymi i nakrętkami samozamykającymi się.
3. Po "naprostowaniu" haka holowniczego dokręcić wszystkie śruby i

nakrętki według tabeli. Przed przystąpieniem do dokręcania "według tabeli" należy upewnić się, czy nigdzie nie ma pustej przestrzeni pomiędzy hakiem holowniczym a podwoziem. Najpierw dokręcić według tabeli połączenia w miejscu punktów D. Następnie dokęcić pozostałe połączenia według tabeli. Ponownie umieścić pokrywę.

W przypadku montażu i demontażu kuli automatycznej należy skorzystać z dodatkowej instrukcji systemu Brinkmatic.

Wskazówki:

- Po przejechaniu 1000 km dokręcić wszystkie elementy skręcane.
- Podczas ewentualnych odwiertów upewnić się czy w pobliżu nie znajdują się przewody instalacji elektrycznej.
- Wszystkie ubytki powłoki lakierniczej zabezpieczyć przed korozją.
- Należy wyjąć ewentualne plastikowe zasłepki w punktach przyspawanych nakrętek.
- Stosować nakrętki oraz śruby gatunkowe dostarczone w komplecie.
- Utrzymywać kulę w czystości, oraz pamiętać o regularnym jej smarowaniu.
- Hak holowniczy zarejestrować w stacji diagnostycznej.

Zastosowanie się do powyższych wskazań gwarantuje Państwu bezpieczeństwo, niezawodność i sprawność naszego wyrobu przez cały okres jego użytkowania.

Momenty obrotowe dla dokręcania śrub i nakrętek (8.8):

M8	23 Nm	20,5 Nm (dla nakrętek samo kontrolujących)
M10	46 Nm	
M12	79 Nm	71 Nm (dla nakrętek samo kontrolujących)

