Fitting instructions

Make : Mercedes

Viano/Vito V-klasse; 1997->

Type : 2705



- NL Montagehandleiding
- GB Fitting instructions
- D Montageanleitung
- F Instructions de montage
- S Monteringsanvisningar
- DK Montagevejledning
- E Instrucciones de montaje
- I Istruzioni per il montaggio
- PL Instrukcja montażu
- SF Asennusohjeet
- CZ Pokyny k montáži
- H Szerelési útmutató
- RUS Руководство для монтажа

BRiNK®

Your perfect fit
brink.eu

FASTENING MEANS:

- 4x bolt M8x25
- 2x bolt M12x65/21,2
- 3x bolt M12x100
- 3x bolt M12x110
- 4x serblock nut M8
- 8x selflocking nut M12
- 4x body washer $\varnothing 28 \times 9 \times 3$
- 14x plain washer M12
- 6x spacer $\varnothing 25 \times 5 \text{ L}=64 \text{ mm}$

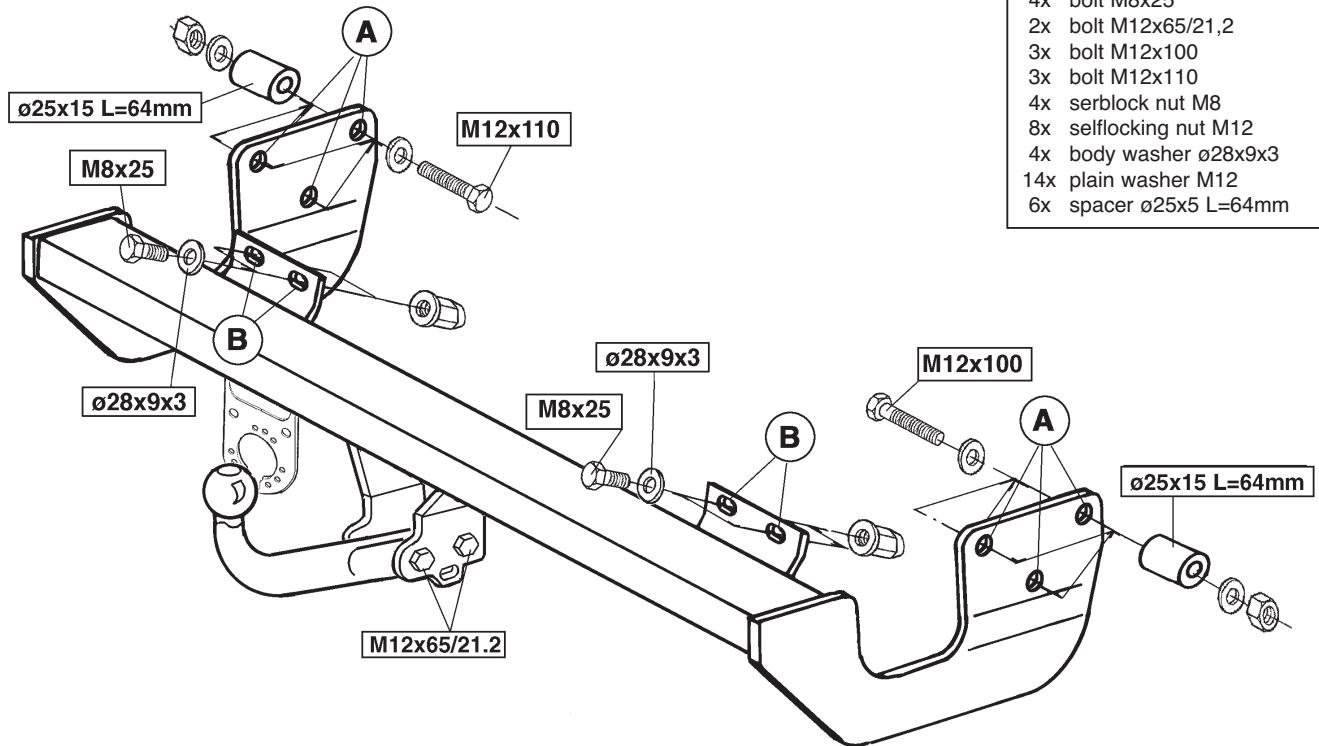

Tested in accordance with directives 94/20/EG

© 270570/01-11-2001/1

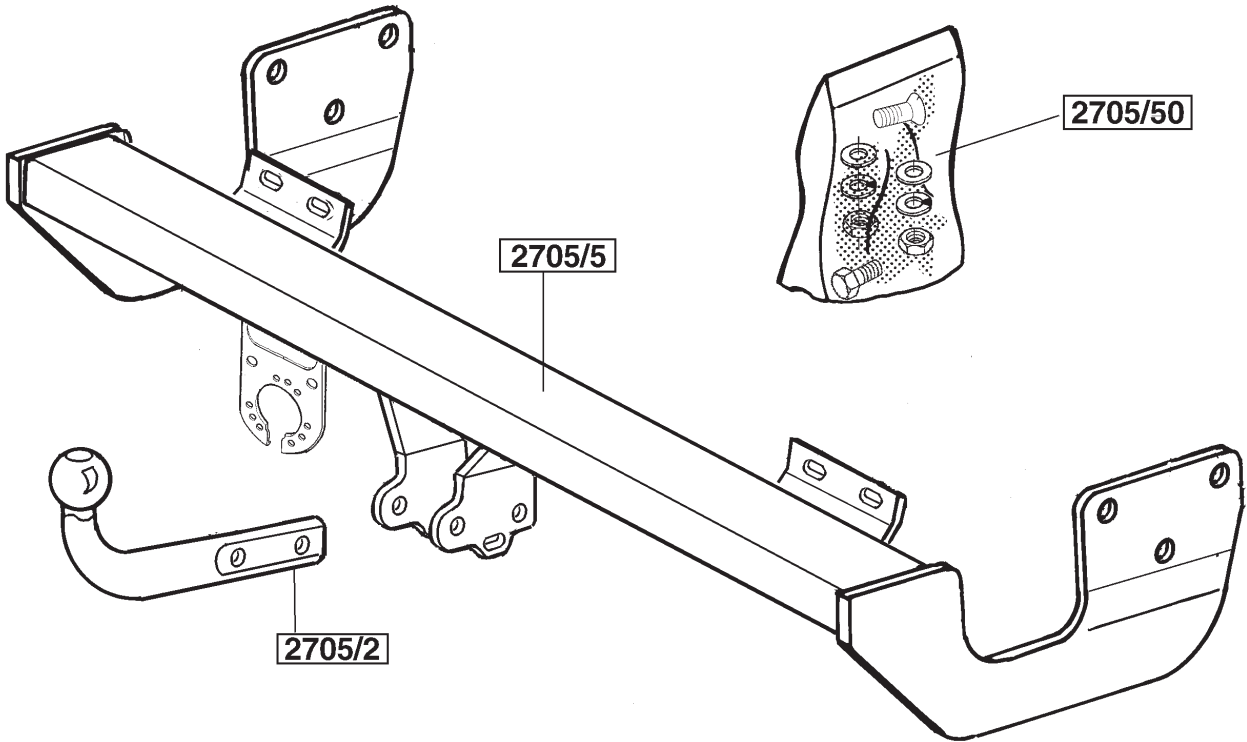



Koppelingsklasse : A 50-X
Nr. typegoedkeuring : e11 00-0205
D- Waarde : 11,7 kN
Max. massa aanhangwagen : 2000 kg
Max. verticale last : 75 kg

MONTAGEHANDLEIDING:

1. Demonteer de bumper. Verwijder het kunststof binnenwerk hetgeen komt te vervallen.
2. Knip de sjabloon uit en plaats deze aan de onderzijde in het midden op de bumper. Zaag overeenkomstig fig.1 het aangegeven deel uit.
3. Plaats de serbloc M8 moeren "t.p.v. de punten B" in het achterste dwarschassis. Plaats de trekhaak onder het voertuig met de gaten B op de zojuist geplaatste serbloc M8 moeren en met de gaten A op de in het chassis aanwezige gaten.
4. Plaats t.p.v. de gaten A "overeenkomstig schets" drie M12x100 bouten en drie bouten M12x110 met onder de kop een sluitring. Schuif over de draadeinden van de zojuist geplaatste bouten de afstandsbusen ($\varnothing 25 \times 5$ L=64mm) in het chassis. Bevestig het geheel d.m.v. zes zelfborgende moeren inclusief sluitringen.
5. Bevestig t.p.v. de punten B vier bouten M8x25- inclusief carrosserieringen ($\varnothing 30 \times 8.4 \times 1,5$). Draai alle bouten en moeren overeenkomstig de tabel vast. Herplaats de bumper. De kogelstang wordt d.m.v. twee bouten M12x65/21.2 inclusief sluitringen en zelfborgende moeren aan de trekhaak gemonteerd.

BELANGRIJK:

- * Indien op de bevestigingspunten een bitumen of anti-dreunlaag aanwezig is, dient deze verwijderd te worden.
- * Vergeet de veer- en sluitringen niet.
- * Kwaliteit bouten 8.8 ; moeren 8, of indien anders vermeld in montagehandleiding 10.9 / 10.
- * Voor het max. trekgewicht en de max. toegestane kogeldruk van uw voertuig, dient u uw dealer te raadplegen.
- * Het is aan te bevelen om na ca. 1000 km (gebruik) de boutverbindingen volgens tabel na te trekken of te controleren.
- * Bij het boren dient men er zorg voor te dragen, dat rem- en brandstofleidingen niet worden geraakt.
- * Verwijder "indien aanwezig" de plastic dopjes uit de puntlasmoeren.

Aanhaalmomenten voor bouten en moeren (8.8):

M8	23 Nm	
M12	79 Nm	71 Nm (met zelfborgende moer)



Couplings class : A 50-X
Approval number : e11 00-0205
D- Value : 11,7 kN
Max. trailers dimensions : 2000 kg
Max. vertical load : 75 kg

FITTING INSTRUCTIONS

1. Remove the bumper. Remove the plastic inner section. It will no longer be used.
2. Cut the template out and place it on the underside in the middle of the bumper. Cut out the part indicated in fig.1.
3. Attach the M8 serbloc nuts at points B in the rearmost cross beam of the chassis. Place the tow bar underneath the vehicle with holes B aligned with the M8 serbloc nuts and holes A with the holes already in the chassis.
4. Attach three M12x100 and three M12x110 bolts with flat washers under the bolt head at holes A as shown in the sketch. Fit 25x5 L=64mm spacer bushes over the bolt ends in the chassis. Attach the entire assembly with six self-locking nuts and flat washers.
5. Attach four M8x25 bolts with $\varnothing 30 \times 8.4 \times 1,5$ bodywork washers at points B. Tighten all nuts and bolts to the torques listed in the table. Replace the bumper. The ball hitch gets attached to the tow bar with two M12x65/ 21.2 bolts, flat washers and self-locking nuts.

NOTE:

- * Remove the insulating material from the contact area of the fitting points.
- * All bolts are quality 8.8 - nuts 8. or when mentioned in fitting instructions 10.9 / 10.
- * Don't forget the spring- and plain washers.
- * Consult your dealer for the maximum tolerated pull weight and ball hitch pressure of your vehicle.
- * It is recommendable to retighten all fixing bolts and nuts after the towbar has been in use for some 1000 km/600 miles.
- * Do not drill through brake-or fuellines.
- * Remove (if present) the plastic caps from the spot welding nuts.

Torque settings for nuts and bolts (8.8):

M8	23 Nm	
M12	79 Nm	71 Nm (with self-locking nut)



Kupplungsklasse	: A 50-X
Genehmigungsnr.	: e11 00-0205
D-Wert	: 11,7 kN
Max. Masse Anhänger	: 2000 kg
Stützlast	: 75 kg

MONTAGEANLEITUNG:

1. Die Stobstange abmontieren. Die Stobstangenkunststoff-verkleidung entfernen, sie wird nicht mehr benötigt.
2. Die Schablone ausschneiden und in der Mitte an die Stobstangenunterseite anlegen. Gemäß Fig. 1 das angegebene Stück heraussägen.
3. Die M8-Serbloc-Muttern bei den Punkten B im hintersten Querträger anbringen. Die Kupplungskugel mit Halterung unter dem Fahrzeug mit den Löchern B an die soeben angebrachten M8-Serbloc-Muttern und mit den Löchern A an die im Fahrgestell vorhandenen Löcher anbringen.
4. Bei den Löchern A, gemäß der Skizze, drei M12x100-Schrauben und drei M12x110-Schrauben, und unter deren Köpfen eine Unterlegscheibe anbringen. Über die Gewinde der soeben angebrachten Schrauben die Distanzhülsen (f 25x5 L=64 mm) im Fahrgestell schieben. Das Ganze mit Hilfe der sechs selbstsichernden Muttern einschließlich Unterlegscheiben befestigen.
5. Bei den Punkten B vier M8x25-Schrauben einschließlich Karosserieringen ($\varnothing 30 \times 8,4 \times 1,5$). Alle Schrauben und Muttern gemäß den Angaben in der Tabelle festdrehen. Die Stobstange wieder anbringen. Die Kugelstange wird mit Hilfe von zwei M12x65/21.2 Schrauben einschließlich Unterlegscheiben und selbstsichernder Muttern an die Kupplungskugel mit Halterung montiert.

HINWEISE:

- * Im Bereich der Anlageflächen muß Unterbodenschutz, Holraumkonservierung (Wachs) und Antidröhnmaterial entfernt werden.
- * Vor dem Bohren prüfen, daß keine, dort eventuell vorhandene Leitungen beschädigt werden können.
- * Alle Bohrspäne entfernen und gebohrte Löcher gegen Korrosion schützen.
- * Nur mitgelieferte Schrauben, Federringe und Muttern der vorgeschriebenen Güteklassen verwenden.
- * Alle Befestigungsschrauben nach ca. 1000 km Anhängerbetrieb nachziehen.
- * Die Kupplungskugel ist sauber zu halten und zu fetten.
- * Entfernen Sie "falls vorhanden", die Plastikkappen von den Punktschweißmuttern.
- * Für das höchstzulässige Zuggewicht und den erlaubten Kugeldruck Ihres Fahrzeugs ist Ihr Kfz-Händler zu befragen.

Anzugsdrehmomente für Verschraubungen (8.8):

M8	23 Nm	
M12	79 Nm	71 Nm (mit selbstsichernder Mutter)



Catégorie de couple : A 50-X
No. d'homologation : e11 00-0205
Valeur D : 11,7 kN
Masse max. de la remorque : 2000 kg
Charge verticale max. : 75 kg

INSTRUCTIONS DE MONTAGE :

1. Démontez le pare-chocs. Déposez la garniture plastique ; celle-ci est supprimée.
2. Découpez le gabarit et le positionnez sur le dessous du milieu du pare-chocs. Sciez la partie indiquée conformément à la fig.1.
3. Positionnez les écrous M8 "serbloc" à l'emplacement des points B dans le châssis transversal arrière. Positionnez l'attache-remorque sous le véhicule en plaçant les trous B sur les écrous M8 "serbloc" venant d'être montés et les trous A sur les trous existants dans le châssis.
4. Positionnez à l'emplacement des trous A, conformément au croquis, trois boulons M12x100 et trois boulons M12x110 en insérant une rondelle de blocage sous la tête. Faire glisser les entretoises f25x5 L=64mm dans le châssis par dessus les embouts filetés des boulons venant d'être montés. Fixez l'ensemble à l'aide de six écrous autofreinés, rondelles de blocage incluses.
5. Montez, à l'emplacement des points B, quatre boulons M8x25, y compris les rondelles de carrossier (ø30x8.4x1,5). Serrez tous les boulons et écrous conformément au tableau. Remettez le pare-chocs en place. La barre à rotule est fixée à l'attache-remorque à l'aide de deux boulons M12x65/21,2, y compris les rondelles de blocage et les écrous autofreinés.

REMARQUE:

- * Enlever la couche de bitume ou d'anti-tremblement qui recouvre éventuellement les points de fixation.
- * Ne pas oublier les rondelles Grower et les rondelles de blocage.
- * Qualité de boulons 8.8; écrous 8, ou si indiqué autrement dans les instructions de montage 10.9/10.
- * Pour connaître le poids de traction maximum et la pression sur la rotule autorisée du véhicule, veuillez consulter votre concessionnaire.
- * Un contrôle de la boulonnerie doit être effectué après les 1000 premiers kilomètres de remorquage.
- * Veiller en perçant à ne pas endommager les conduites de frein et de carburant.
- * Retirer "si présents" les embouts en plastique des écrous de soudure par point.

Moment de serrage des boulons et écrous (8.8):

M8	23 Nm	
M12	79 Nm	71 Nm (avec écrou à autoverrouillage)



Koblingsklasse	: A 50-X
Godkendelsenr.	: e11 00-0205
D- værdi	: 11,7 kN
Maximassa slæpvagn	: 2000 kg
Max. vertikal last	: 75 kg

MONTERINGSVEJLEDNING:

1. Demonter kofangeren. Fjern indersiden af kunststof, der ikke skal anvendes mere.
2. Klip skabelonen ud og placer den på undersiden midt for på kofangeren. Sav det markerede stykke ud ifølge fig. 1.
3. Anbring serbloc M8 møtrikkerne ved punkterne B på den bageste tværvange. Anbring anhængertrækket under køretøjet med hullerne B på de netop anbragte serbloc M8 møtrikker og med hullerne A på de i chassiset eksisterende huller.
4. Anbring - ifølge tegning - tre M12x100 bolte og tre M12x110 bolte med en planskive under bolthovedet ved hullerne A. Skub afstandsør $\varnothing 25 \times 5 L=64\text{mm}$ over gevindene på de netop anbragte bolte og ind i chassiset. Monter helheden med seks selv-låsende møtrikker inklusiv planskiver.
5. Monter ved punkterne B fire bolte M8x25 inklusiv karossering (ø30x8.4x1,5). Spænd alle bolte og møtrikker ifølge tabellen. Sæt kofangeren på plads igen. Kuglestangen monteres på anhængertrækket med to bolte M12x65/21,2 inklusiv planskiver og selv-låsende møtrikker.

OBS:

- * Om det finns ett bitumen- eller stötdämpande lager vid kontaktytor skall detta avlägsnas.
- * Glöm inte fjäder- och planbrickor.
- * Kvalitet skruvar 8.8; muttrar 8, eller om något annat anges i monteringsanvisningen 10.9/10.
- * Kontakta din återförsäljare för ditt fordon's max. dragvikt och tillåtna kyltryck.
- * Vi rekommenderar att se efter eller kontrollera skruvförbanden enligt tabellen efter (ett bruk av) ca 1000 km.
- * Vid borring skall man se till att broms- och bränsleledningarna inte skadas.
- * Avlägsna de små plastlocken - om dessa finns - från punktsvetsmuttrarna.

Åtdragningsmoment för skruvar och muttrar (8.8):

M8	23 Nm	
M12	79 Nm	71 Nm (med självsäkrande mutter)



Kopplingsklass	: A 50-X
Typgodkännande nr.	: e11 00-0205
D- värde	: 11,7 kN
Max. totalvægt trailer	: 2000 kg
Max. vertikale belastning	: 75 kg

MONTERINGSANVISNING:

1. Demontera stötfångaren. Tag bort den inre mekanismen, som används ej.
2. Klipp ut schablonen och lägg den på undersidan i stötfångarens mitt. Såga ut den markerade delen enligt fig. 1.
3. Serbloc-muttrarna (M8) placeras i det bakre tvärchassit på punkterna B. Dragkroken placeras under fordonet med hålen B på de nyss placerade serbloc-muttrarna (M8) och hålen A på hålen i chassit.
4. Placera tre skruvar M12x100 och tre skruvar M12x110 i hålen A. Under skruvhuvuden läggs planbrickor. Se ritningen. Skjut distanshylsorna $\varnothing 25 \times 5$ L=64 mm i chassit över de nyss placerade skruvarnas gängändar. Fäst det hela med sex självlåsand muttrar inklusive planbrickor.
5. Fäst fyra skruvar M8x25 inklusive karosseribrickor ($\varnothing 30 \times 8,4 \times 1,5$) på punkterna B. Momentdrag samtliga skruvar och muttrar enligt tabellen. Sätt tillbaka stötfångaren. Kulan monteras vid dragkroken med två skruvar M12x65/21.2 inklusive planbrickor och självlåsende muttrar.

BEMÆRK:

- * Undervognsbehandlingen skal fjernes de steder hvor trækket ligger an mod bilen.
- * Efter montering af træk forsegles undervogns-behandlingen omkring anlægsstederne.
- * Brink træk er fremstillet i henhold til bilfabrikanternes foreskrifter.
- * Brink træk skal boltes fast, svejsning må ikke forekomme.
- * Husk fjeder- og planskiver.
- * Kontakt Deres forhandler for oplysninger om den maksimale trækraft og det tilladte kugletryk.
- * Kugelbolten er ISO Std. 1103
- * Anbefalet : Efter ca. 1000 km, efterspænd bolte og møtrikker
- * Fjern plasticpropperne "om de findes" fra de punktsvejsede møtrikker.

DENNE MONTERINGSVEJLEDNING SKAL MEDBRINGES VED SYN.

Spændingsmoment for bolte og møtrikker (8.8):

M8	23 Nm	
M12	79 Nm	71 Nm (med selvlåsende møtrik)



Clase de acoplamiento	: A 50-X
No. de aprobación de tipo	: e11 00-0205
Valor D	: 11,7 kN
Masa máxima del remolque	: 2000 kg
Carga vertical	: 75 kg

INSTRUCCIONES DE MONTAJE

1. Desmontar el parachoques. Retirar el armazón interior sintético el que queda anulado.
2. Recortar la plantilla y colocarla en el lado inferior en el centro del parachoques. Serrar y sacar la parte indicada de acuerdo con la fig. 1.
3. Colocar las tuercas serbloc M8, a la altura de los puntos B, en el chasis transversal posterior. Colocar el gancho de remolque debajo del vehículo con los orificios B sobre las tuercas serbloc M8 que se acaban de poner y con los orificios A sobre los orificios existentes en el chasis.
4. Colocar a la altura de los orificios A, de acuerdo con el croquis, tres tornillos M12x100 y tres tornillos M12x110 con una arandela debajo de la cabeza. Encajar sobre las roscas de los tornillos que se acaban de poner los tubos distanciadores $\varnothing 25 \times 5$ L=64mm en el chasis. Fijar el conjunto por medio de seis tuercas de seguridad inclusive arandelas planas.
5. Fijar a la altura de los puntos B cuatro tornillos M8x25, inclusive anillos de carrocería ($\varnothing 30 \times 8.4 \times 1.5$). Apretar todos los tornillos y tuercas de acuerdo con la tabla. Volver a colocar el parachoques. La bola se monta en el gancho de remolque por medio de dos tornillos M12x65/21.2 inclusive arandelas planas y tuercas de seguridad.

N.B.:

- * Si en los puntos de fijación hay una capa de betún o anti-choque hay que quitarla.
- * No se olvide de las arandelas normales y de muelle.
- * Clase de pernos 8.8; tuercas 8, si se menciona de otro modo en la instrucción de montaje 10.9/10.
- * Consulte a su concesionario para el peso máximo de tracción y la presión de la bola admitida de su vehículo.
- * Se recomienda después de aprox. 1000 km. (de uso) que se verifique o controle la unión de pernos, según el cuadro.
- * Retirar, si presentes, los capuchones de plástico de las tuercas de soldadura por punto.

Momentos de presión para tornillos y tuercas (8.8):

M8	23 Nm	
M12	79 Nm	71 Nm (para tuerca de seguridad)



Numer badania	:	e11 00-0205
Wartość-D	:	11,7 kN
Dopuszczalny uciąż	zwD	: 2000 kg
Nacisk na kulę	:	75 kg

INSTRUKCJA MONTAŻOWA:

1. Zdemontować zderzak, a następnie wyjąć wzmocnienie zderzaka (nie będzie ponownie wykorzystywane).
2. Korzystając z szablonu rys.1 przyłożyć na środku zderzaka i wykonać podcięcie.
3. Nakrętki samo blokujące M8 przyłożyć w punktach **B** od wewnętrznej strony haka holowniczego, a następnie przyłożyć hak od spodu pojazdu.
4. W otworach A zastosować 3 śruby M12x100 oraz trzy śruby M12x110 według rysunku, a pod głowami śrub umieścić podkładki płaskie. Poprzez gwint tych śrub należy wsunąć tulejki dystansowe ($\varnothing 25 \times 5$ L=64mm). Wszystko skrócić za pomocą 6 samo kontrujących nakrętek wraz z podkładkami płaskimi.
5. W punktach **B** zastosować cztery śruby M8x25, skręcając je poprzez podkładki (fi30x8.4x1,5). Następnie skrócić zderzak. Po założeniu zderzaka należy przykręcić kulę haka holowniczego jednocześnie z podstawą pod gniazdo za pomocą dwóch śrub M12x65/21.2, podkładek płaskich i nakrętek samo kontrujących. Wszystkie śruby i nakrętki należy dokręcić z odpowiednim momentem określonym według tabeli poniżej:

Wskazówki:

- Po przejechaniu 1000 km dokręcić wszystkie elementy skręcane.
- Podczas ewentualnych odwiertów upewnić się czy w pobliżu nie znajdują się przewody instalacji elektrycznej.
- Wszystkie ubytki powłoki lakierniczej zabezpieczyć przed korozją.
- Należy wyjąć ewentualne plastikowe zaslepki w punktach przyspawanych nakrętek.
- Stosować nakrętki oraz śruby gatunkowe dostarczone w komplecie.
- Utrzymywać kulę w czystości, oraz pamiętać o regularnym jej smarowaniu.
- Hak holowniczy zarejestrować w stacji diagnostycznej.

Zastosowanie się do powyższych wskazań gwarantuje Państwu bezpieczeństwo, niezawodność i sprawność naszego wyrobu przez cały okres jego użytkowania.

Momenty obrotowe dla dokręcania śrub i nakrętek (8.8):

M8	23 Nm	
M12	79 Nm	71 Nm (dla nakrętek samo kontrujących)

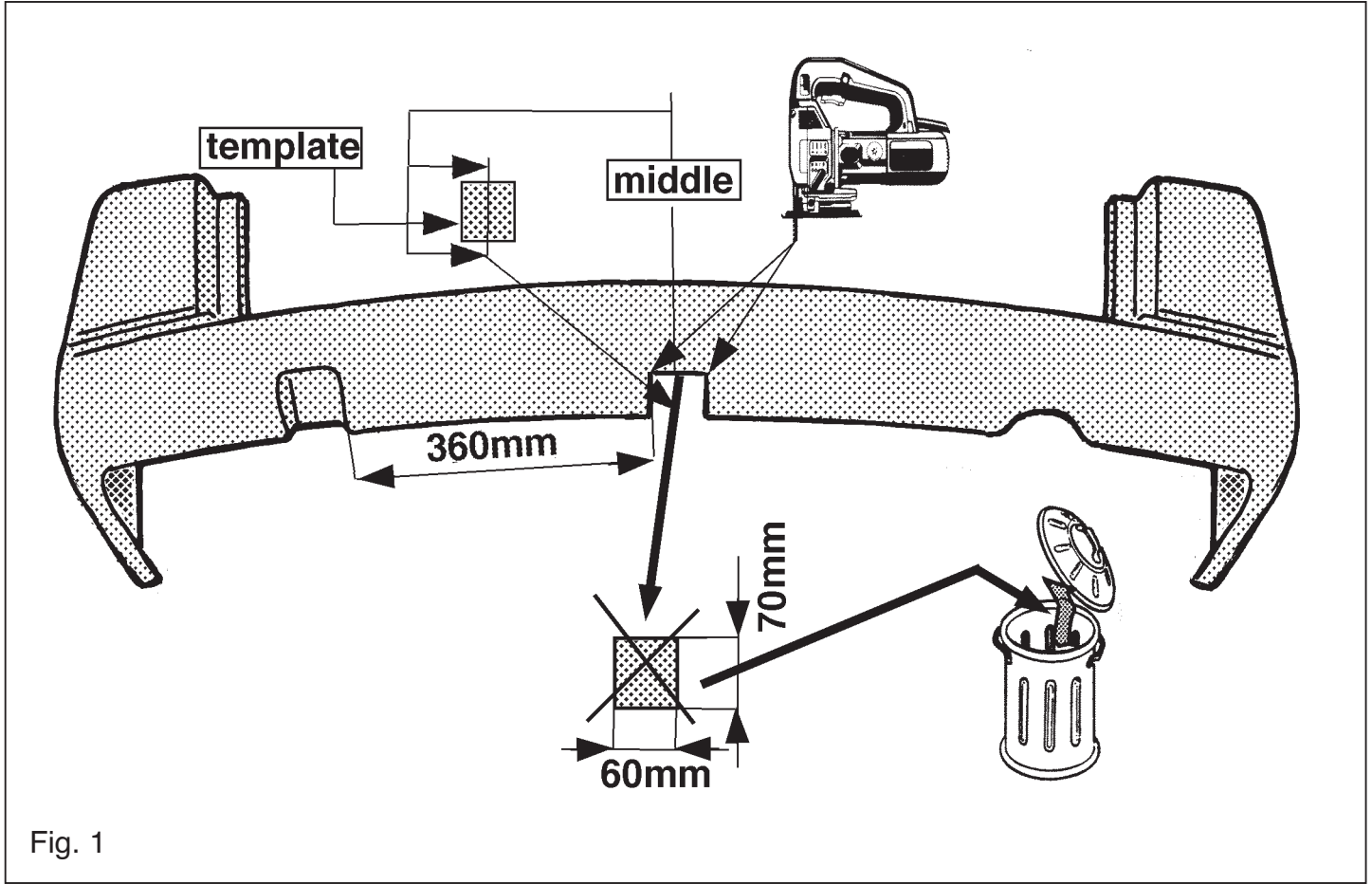

Fig. 1

