

PREPARATION

- * Enlever la vis de fixation centrale sous le pare-chocs.
- * Faire la découpe du pare-chocs suivant la fig. 1.

MONTAGE

- * Sous le véhicule, enlever les vis de pare-chocs correspondant aux trous Y (2 à droite et 1 à gauche).
- * Mettre la traverse d'attelage derrière le pare-chocs en la passant au dessus du pot d'échappement.
- * Mettre la traverse d'attelage sur le véhicule en Y en mettant les cales de 20mm (1 à droite et 1 à gauche) entre l'attelage et le véhicule et serrer avec l'ensemble visserie Y.
- * Fixer les bras droit et gauche sur le véhicule en X avec l'ensemble visserie X et sur la traverse d'attelage en V avec l'ensemble visserie V.
- * Fixer la rotule sur la traverse d'attelage en W avec l'ensemble visserie W.
- * Remettre la vis de fixation centrale sous le pare-chocs.
- * Serrer l'ensemble de la visserie aux couples indiqués ci-dessous.

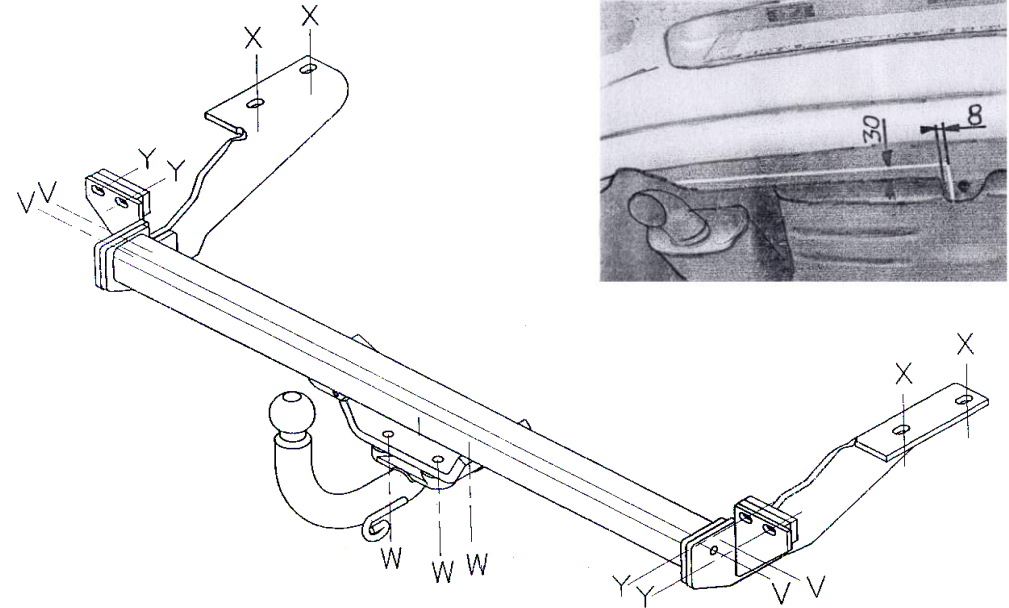

BLOC VISSERIE

V 47Nm	4 vis HM10x30	Y 23Nm	4 vis HM8x50
	4 rondelles CS10		4 rondelles plates 8/27
	2 écrous HM10		4 rondelles CS8
X 47Nm	4 rondelles plates 10/27	W 81Nm	1 écrou HM8
	4 rondelles CS10		2 cales ép.20mm
	4 écrous HM10		4 vis HM12x40
			4 rondelles CS12

Tél. : 02.35.85.32.57 - e-mail : siarrcontact@horizonglobal.com

NOTA : Le branchement d'un faisceau universel Réf. 8526 est **strictement impossible** sur les 307 depuis 05/05 (dégâts prévisibles).

Utiliser impérativement soit un faisceau spécifique ou un boîtier Réf. 8530.

Type	Homologation de Type n°	Poids Total maxi autorisé	Poids Total remorquable	Charge verticale maxi	Valeur D
Attelage pour Peugeot 307 Hayon (RLD)	e11*94/20*01*3595	1 815 kg	1 500 kg	60 kg	8,05 kN

NOTA : Schéma électrique à l'intérieur de nos faisceaux universels ou personnalisés.



NE PAS UTILISER DE BOULONNEUSE



ATTENTION : (pour connaître les caractéristiques d'utilisation consulter la carte grise)

Installé suivant nos recommandations, cet attelage vous donnera entière satisfaction. Nous dégageons toute responsabilité en cas de transformation ou d'utilisation illicite de celui-ci.