

Notice de montage Echelle Grands Utilitaires

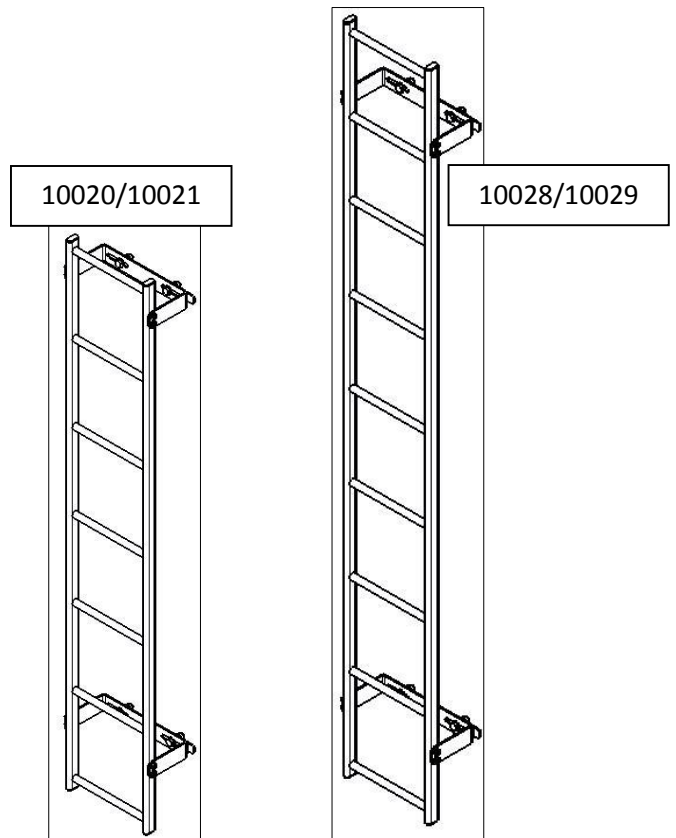

Visserie

- Bloc H :
 - Vis HM10x35 Cl.8.8 - 47Nm
 - Rondelle plate 10x20 (x2)
 - Ecrou frein M10 Cl.8
 - Protection échelle
- Bloc J :
 - Vis auto-taraudeuse 4,8x16
 - Rondelle d'étanchéité néoprène

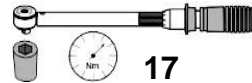

17



17

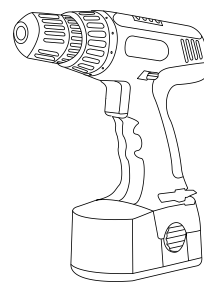

Ø11



20 min

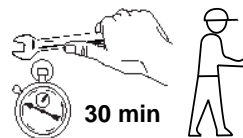

30 min

- Repérer les zones de la porte les plus rigides (proche de renfort, pli de tôle, ...) (*Si besoin, retirer les panneaux de porte intérieurs*) ;
- Tracer sur la porte l'emplacement choisi pour la fixation de l'échelle (Présenter le support sur la porte) ;
- Percer la porte à un diamètre compris entre 10 et 11mm ;



- Pré-assembler les fixations ;

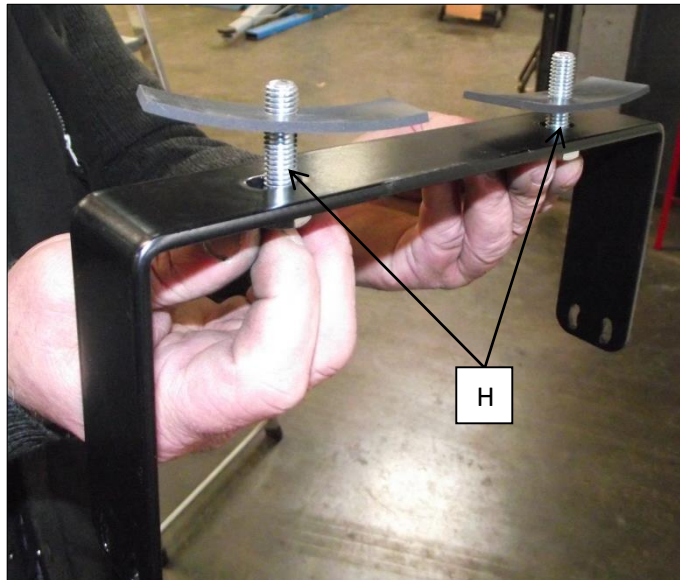

- Installer la fixation du bas sur le véhicule ;



- Présenter l'échelle dans cette fixation, tracer vos repères de perçage pour la fixation haute ;
- Percer la porte à un diamètre compris entre 10 et 11mm ;

- Installer la fixation du haut sur le véhicule ;



- Serrer chaque vis au couple indiqué ;
- Installer l'échelle à la hauteur désirée, la bloquer à l'aide de pince-étau ou autre ;
- A l'aide d'une visseuse, mettre les vis auto-taraudeuses et les rondelles aux emplacements prévus ;

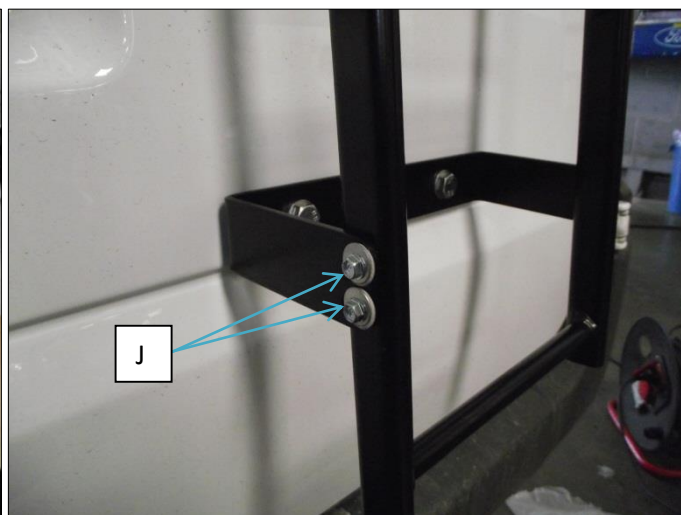

- Remettre les panneaux de porte éventuellement déposés ;
- Votre échelle est prête à l'emploi. (Vérifier le serrage des vis régulièrement.)

**L'échelle doit être utilisée lorsque la porte est verrouillée !
RISQUE D'ENDOMMAGEMENT DU VEHICULE**



