



VKM 33002

Teknisk Bulletin - april 2010



CITROEN Berlingo, BX, Evasion, Jumper, Jumpy, Xantia, XM, Xsara, ZX
 PEUGEOT 306, 405, 406, 605, 806, Boxer, Expert, Partner
 FIAT/LANCIA Ducato, Scudo, Ulysse, Zeta



MONTERINGSANBEFALINGER – obligatorisk tilbakemontering av plastdekselet



OE #: PSA: 5751.38

FIAT: 9627860780

MERKE	MODELL	MOTOR	MOTORKODER
CITROEN	Berlingo, BX, Evasion, Jumper, Jumpy, Xantia, XM, Xsara, ZX,	1.8 D, 1.9 D/SD/TD, 2.1 TD,	XUD7, XUD9, XUD11,
PEUGEOT	306, 405, 406, 605, 806, Boxer, Expert, Partner	1.9 D/DT/SLD/SRDT/TD/SL, 2.1 D/TD	XUD7, XUD9, XUD11
FIAT	Ducato, Scudo, Ulysse	1.9 D/TD, 2.1 TD	XUD9
LANCIA	Zeta	2.1 TD	P 8 C

Plastdeksel fjernet



Plastdeksel montert



VKM 33002 Monteringsanvisninger

- 1) Løsne holdeskruen (1) og skruen som er festet på strammeren (3).
- 2) Løsne strammingen (4), og fjern den gamle reimen og strammeren (2).
- 3) Monter NY reim og den nye strammeren.
- 4) Stram holdeskruene for hånd.
- 5) Følg bilprodusentens anbefaling for å få riktig stramming.
- 6) Stram holdeskruene med det momentet som bilprodusenten anbefaler.
- 7) Monter plastdekselet, og påse at det sitter godt fast.

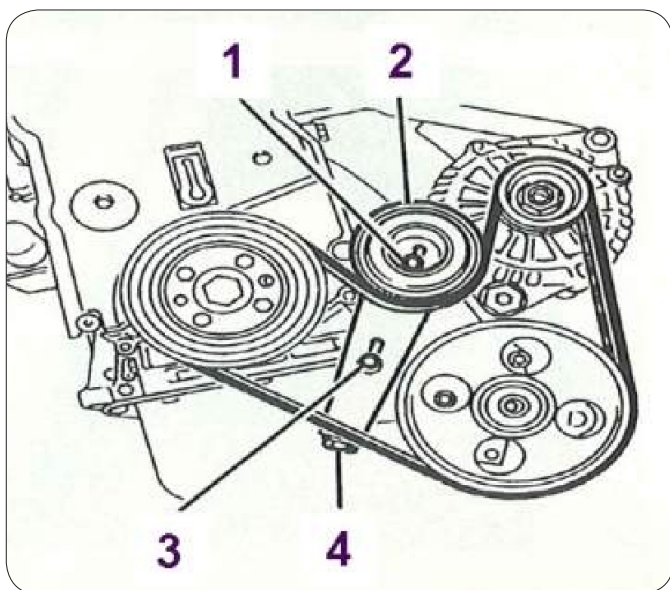

Advarsel: Ved montering av den nye strammeren må man ALLTID montere det **NYE** plastdekselet for å unngå lagerslitasje og sikre at lageret ikke påvirkes av forurensning (vanninntrengning, støv...).

Hvis det **NYE** dekselet ikke er montert riktig, er det stor fare for forurensning! Dette vil i betydelig grad redusere levetiden på strammeren!



Slitt lager fordi plastdekselet ikke er tilbakemontert!