

SKF Τεχνική Ενημέρωση

VKHC – Ρουλεμάν τροχού SKF, Πλήρες mouαγιέ



Volvo/Renault

Για λεπτομέρειες εφαρμογής, παρακαλείσθε να συμβουλευθείτε τη νεότερη έκδοση του ηλεκτρονικού καταλόγου της SKF



Συναρμολόγηση δισκόπλακας με το VKHC 5908, 5909, 5910, 5911



OE Nb: 85105696, 85107753, 7485107753, 85114470, 85111789, 7421022433

Για εφαρμογές σε **VOLVO** και **Renault**, το προρυθμισμένο mouαγιέ SKF εξασφαλίζει τη σφιχτή συναρμογή μεταξύ δισκόπλακας και mouαγιέ και τη λειτουργία με μηδενικές ανοχές.

Με αυτή τη σχεδίαση δεν υπάρχει ανοχή μεταξύ mouαγιέ και δισκόπλακας, βελτιώνοντας την απόδοση και την αντοχή. Έτσι, επιτρέπεται στη δισκόπλακα να διαστέλλεται αξονικά και ακτινικά, γεγονός που μειώνει την πιθανότητα θραύσης της.

Η ανοχή θα μπορούσε να καταστρέψει το mouαγιέ και την δισκόπλακα, προκαλώντας μια περιστροφική κίνηση μεταξύ mouαγιέ και δισκόπλακας. Επομένως, η συναρμολόγηση της δισκόπλακας για εφαρμογές σε VOLVO, θα πρέπει να γίνεται με σφιχτή συναρμογή μεταξύ mouαγιέ και δισκόπλακας.

Συνιστάται η χρήση πρέσας για τη συναρμολόγηση.

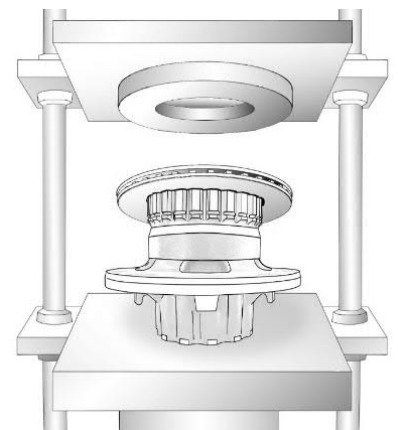

YouTube Κάντε κλικ εδώ για να δείτε τα τεχνικά βίντεο της SKF στο Youtube

© Όμιλος SKF 2019

Τα περιεχόμενα αυτής της έκδοσης αποτελούν ιδιοκτησία του εκδότη και δεν μπορεί να γίνει αναπαραγωγή (ακόμη και τμήμα τους) αν δεν δοθεί έγγραφη άδεια. Έχει δοθεί ιδιαίτερη προσοχή για να εξασφαλιστεί η ακρίβεια των περιεχόμενων πληροφοριών, αλλά η SKF δεν φέρει καμία ευθύνη για τυχόν απώλειες ή βλάβες, άμεσες ή έμμεσες, που μπορεί να προκύψουν από τη χρήση τους.

