

SKF Biuletyn Techniczny

VKBD 1013 – Zalecenia montażowe / Obowiązkowa wymiana nakrętki



RENAULT Trafic II, OPEL/VAUXHALL Vivaro, Combi, NISSAN Primastar



Zalecenia montażowe: Obowiązkowa wymiana nakrętki znajdującej się w zestawie!



Nr OE: Renault 77 11 130 076, Opel: 44 08 276, 91159916

Nissan: 43206-00Q0D, 43206-00QAC, 43206-00QAD

Instrukcja montażu

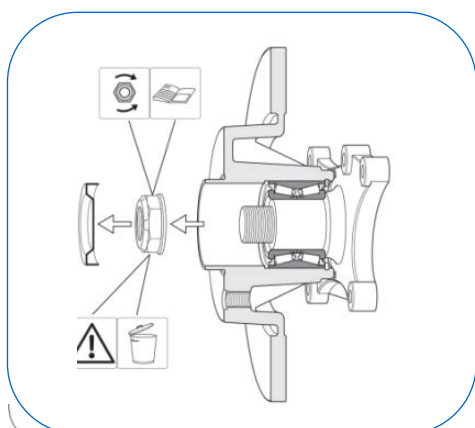

Zdemontować starą tarczę hamulcową, nakrętkę i dekielk. Nigdy nie używać ponownie starej nakrętki i dekielka.

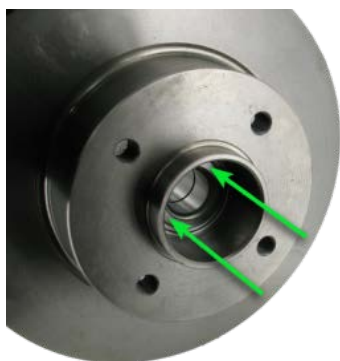

Podczas montażu łożyska i tarczy hamulcowej, należy działać siłą TYLKO na wewnętrzną bieżnię łożyska.



Pasta SKF
LGAF 3E/0.5

Oczyścić czop piasty z brudu i zanieczyszczeń. Aby uniknąć powstania korozji czarnej, należy zawsze nałożyć pastę SKF - LGAF 3E/0.5 na czop piasty przed montażem łożyska.

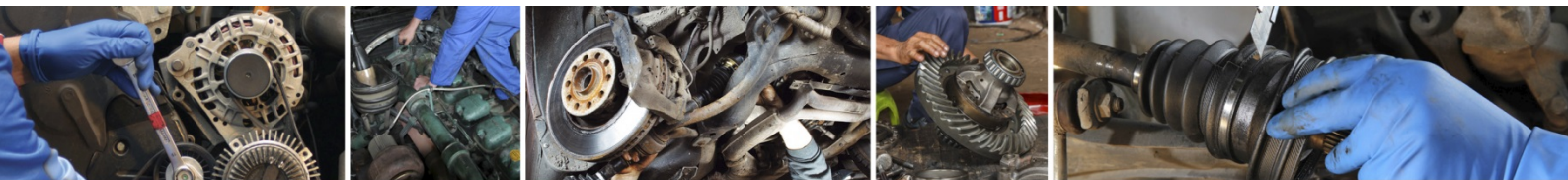

VKBD 1013 – Instrukcja montażu / Obowiązkowa wymiana nakrętki

VKBD 1013



Moment dokręcenia nakrętki: 175 Nm

Instrukcja montażu wewnątrz pudełka zapewnia właściwą informację i zalecenia montażowe.

Instrukcja wyraźnie zaznacza konieczność wyrzucenia starej nakrętki i zastosowania nowej, dostarczanej w zestawie.

Typowe usterki



Możliwe przyczyny

- Użycie niewłaściwych narzędzi
- Działanie niewłaściwą siłą
- Powtórne użycie starej nakrętki

Skutki

- Oddzielenie bieżni wewnętrznych podczas montażu
- Uszkodzenie kulek (wałków) i bieżni
- Przedwczesne zużycie/uszkodzenie łożyska (w wyniku przedostawania się wody, etc..)

Zalecenia montażowe

- Użyć właściwych narzędzi
- Działać odpowiednią siłą
- Zastosować nową nakrętkę dostarczoną w zestawie SKF, jak to zaznaczono na naklejce na pudełku

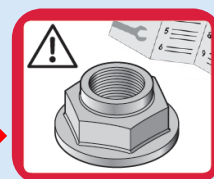

YouTube [Kliknij tutaj, aby oglądać techniczne filmy SKF na Youtube!](#)

© SKF Group 2016

Treść niniejszej publikacji jest własnością wydawcy i nie może być reprodukowana (nawet częściowo) bez uprzedniego pisemnego pozwolenia. Zapewniono dokładność informacji zawartych w niniejszej publikacji ale wydawca nie przyjmuje żadnej odpowiedzialności za jakiegokolwiek szkody lub straty pośrednie, bezpośrednie lub wtórne wynikające z wykorzystania informacji tu zawartych.

