

SKF Technical Bulletin

VKBD 1013 – Istruzioni di montaggio/ Sostituzione obbligatoria del dado



RENAULT Trafic II, OPEL/VAUXHALL Vivaro, Combi, NISSAN Primastar



Istruzioni di montaggio: Sostituzione obbligatoria del dado presente nel kit!



OE Nb: Renault 77 11 130 076, Opel: 44 08 276, 91159916

Nissan: 43206-00Q0D, 43206-00QAC, 43206-00QAD

Istruzioni di montaggio

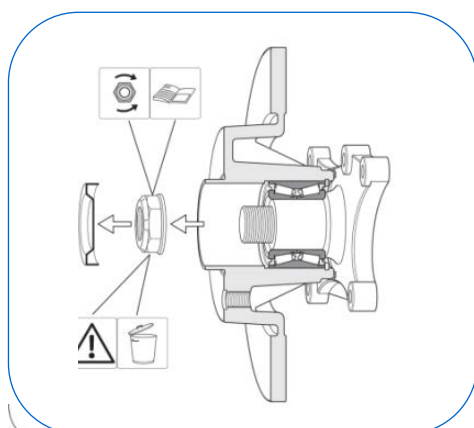

Smontare il vecchio disco freno, dado, e la coppiglia. No usare mai il vecchio dado il vecchio tappo.



Pulire il fusello dallo sporco e dall'inquinamento. Per evitare la ruggine dopo il montaggio, usare sempre SKF Antifret (LGAF 3E/0.5) sul fusello prima di montare il cuscinetto.



Quando si installa il cuscinetto ed il disco freno, applicare la forza SOLO sull'anello interno del cuscinetto.

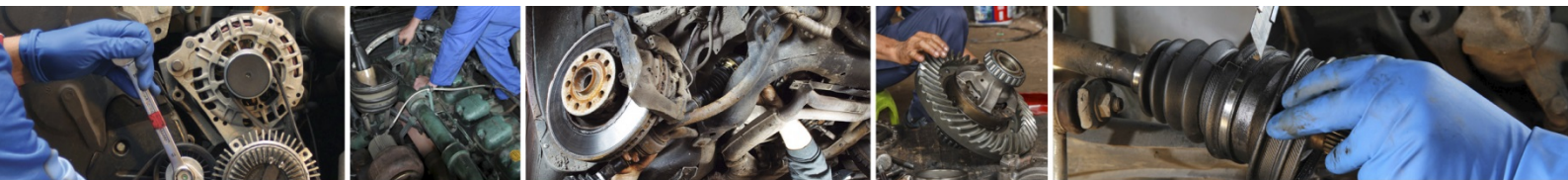

VKBD 1013 – Istruzioni di montaggio/ Sostituzione obbligatoria del dado

VKBD 1013



Coppia di serraggio del dado:
175 Nm

Seguire le istruzioni di montaggio contenute nel kit Vi assicura di operare nel modo corretto!

E' importante buttare il vecchio dado smontato e di utilizzare il dado nuovo contenuto nel kit.

Troubleshooting



Cause

- Attrezzature usate errate
- Forza applicata errata
- Ri-uso vecchio dado

Conseguenze

- L'anello interno del cuscinetto potrebbe separarsi durante il montaggio
- Le sfere e le piste sono danneggiate
- Rottura premature del cuscinetto (infiltrazioni d'acqua....)

Soluzioni

- Usare le attrezzature appropriate
- Applicare la forza corretta
- Usare il dado nuovo contenuto nel kit SKF come specificato nell'adesivo posto sulla scatola

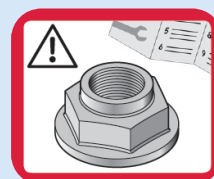

YouTube [Click here to watch SKF technical videos on Youtube!](#)

© SKF Group 2016

The contents of this publication are the copyright of the publisher and may not be reproduced (even extracts) unless written permission is granted. Every care has been taken to ensure the accuracy of the information contained in this publication but no liability can be accepted for any loss or damage whether direct, indirect or consequential arising out of the use

