

# SKF Tehnički Bilten

## Obavezna zamena matice sadržane u kompletima ležaja točka



FORD, MAZDA



Instrukcije za montažu sa obaveznom zamenom matice sadržane u kompletima



Nova SKF konstrukcija matice sa izmenjenim momentom stezanja:

110 Nm + 60°

U skladu sa OE specifikacijama, SKF je promenio konstrukciju matice sadržane u kompletima ležaja točka čija se lista nalazi na sledećoj strani. Matica ima novu konstrukciju i zahteva drugačiji moment stezanja.

### Napomena!

- ✓ Obavezno je zameniti maticu sadržanu u kompletu!. Nikada ne upotrebljavati staru maticu!
- ✓ Primenite vrednost momenta stezanja **110 Nm + 60°**, kao što je naglašeno na upozoravajućoj nalepnici ispod, jer je ovo sigurnosni aspekt.
- ✓ Pratite uputstva za montažu dostupna preko QR koda za demontažu i montažu novih ležajeva točka.

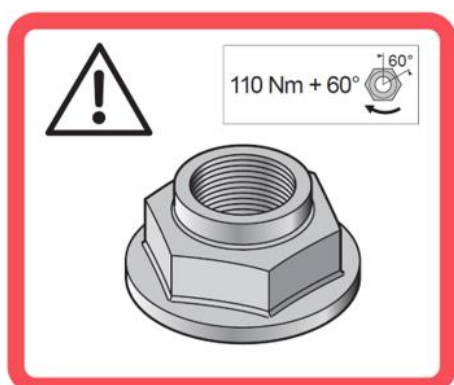

MI-542627



*Nova SKF konstrukcija matice*



*Predhodna SKF konstrukcija matice*

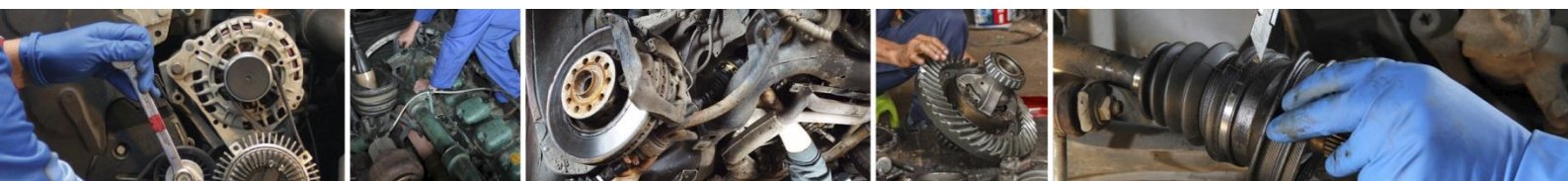

## Obavezna zamena matice sadržane u kompletima ležaja točka

Ispod je lista izmenjenih kompleta:

SKF komplet	Marka vozila	OE Br	Modeli
VKBA 3532	Ford, Mazda	1 135 043, 1 201 568	Fiesta V, Focus, Mazda 2
VKBA 3666	Ford	1375743	Escort VII/Classic, Ka, Puma, Fiesta IV
VKBA 6515	Ford	1 201 568	Fiesta V, Focus, Fusion
VKBD 0154	Ford	Ležaj: 6199622, 7220658 Kočioni doboš: 1 045 392	Escort V/VI/VII, Fiesta III, Ka
VKBD 0155	Ford	Leža: 6199622, 7220658 Kočioni doboš: 1 000 859	Escort VII, Ka
VKBD 0160	Ford	Leža: 6199622, 7220658 Brake drum: 6 920 711	Escort V/VI/VII
VKBD 0162	Ford	Leža: 1335383 Kočioni doboš: 3 049 844	Focus

 [Kliknite ovde da pogledate SKF tehničke video sadržaje na Youtube!](#)

© SKF Grupa2017

Sadržaj ove publikacije zaštićenje pravima izdavača i ne smese reprodukovati (niti obavljati izdavanje) bez prethodnog odobrenja. Posebna pažnja posvećenaje tačnosti informacija u ovoj publikaciji, ali nikakva se odgovornost zbog gubitaka ili šteta, bilo direktnih, indirektnih ili posledičnih, nastalih korištenjem tihi nformacija neće prihvatiti.