

SKF Tehnični Bilten

Obvezna zamenjava matice s priloženo v kompletih kolesnih ležajev



FORD, MAZDA



Navodila za montažo za obvezno zamenjavo matice so priložena v kompletih



Nova oblika matice SKF s spremenjenim zateznim momentom: 110 Nm + 60°

SKF je skladno z OE specifikacijami spremenil obliko matice, priložene v kompletih kolesnih ležajev, navedenih na naslednji strani. Matica ima novo obliko in spremenjen zatezni moment.

Pomembno!

- ✓ Obvezna menjava matice z novo priloženo v kompletu! Nikoli ponovno ne uporabite stare matice!
- ✓ Zategujte z momentom **110 Nm + 60°**, kot je zaradi varnostnega vidika prikazano na opozorilni sliki spodaj.
- ✓ Sledite navodilom za montažo, ki so na voljo preko QR kode za odstranjevanje starih in nameščanje novih kolesnih ležajev.

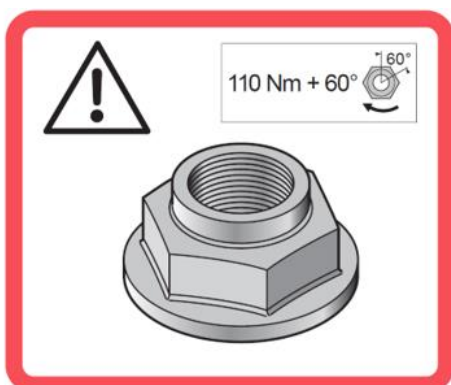

MI-542627



Nova oblika SKF matice



Prejšnja oblika SKF matice

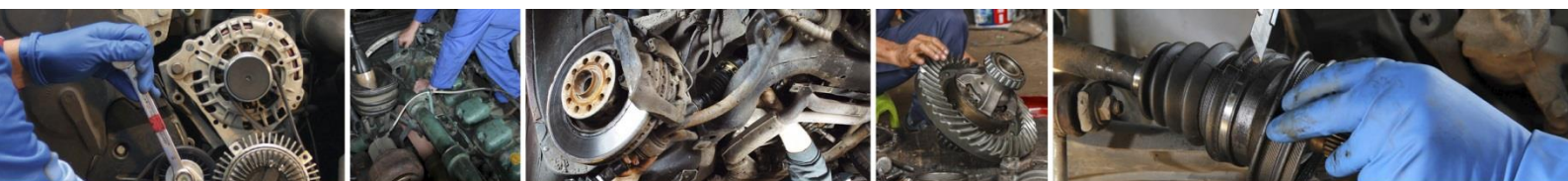

Obvezna zamenjava matice s priloženo v kompletih kolesnih ležajev

Seznam zadevnih kompletov:

SKF komplet	Znamka	OE št.	Modeli
VKBA 3532	Ford, Mazda	1 135 043, 1 201 568	Fiesta V, Focus, Mazda 2
VKBA 3666	Ford	1375743	Escort VII/Classic, Ka, Puma, Fiesta IV
VKBA 6515	Ford	1 201 568	Fiesta V, Focus, Fusion
VKBD 0154	Ford	Ležaj: 6199622, 7220658 Zavorni boben: 1 045 392	Escort V/VI/VII, Fiesta III, Ka
VKBD 0155	Ford	Ležaj: 6199622, 7220658 Zavorni boben: 1 000 859	Escort VII, Ka
VKBD 0160	Ford	Ležaj: 6199622, 7220658 Zavorni boben: 6 920 711	Escort V/VI/VII
VKBD 0162	Ford	Ležaj: 1335383 Zavorni boben: 3 049 844	Focus

 [Kliknite za ogled SKF tehničnih videov na kanalu Youtube!](#)

© SKF Group 2017

Vsebinska te publikacije je avtorsko zaščitena s strani izdajatelja. Reprodukacija celote ali posameznih delov ni dovoljena brez pisnega dovoljenja. Informacije v publikaciji so pripravljene z vso skrbnostjo, izdajatelj ne prevzema odgovornosti za izgubo ali škodo povzročeno z njihovo uporabo