

Satsar med kamaxeltätning

Teknisk bulletin - september 2010



Audi, Skoda, Volkswagen



SATSINFORMATION – obligatoriskt byte av kamaxeltätning



VKMA 01951 - VKMA 01952
VKMA 01151 - VKMA 01152
VKMC 01951 - VKMC 01952

BILTILLVERKARE	MODELL	MOTOR	MOTORKODER
Audi	A4, A6, A8, alla vägar	2,5 TDI	BCZ, BDG, BFC
Skoda	Superb	2,5 TDI	BDG
Volkswagen	Passat	2,5 TDI	AFB, AKN, BAU, BDG, BDH

I linje med SKF:s filosofi att erbjuda en fullständig reparationslösning för installatören, och att vara i linje med OE-rekommendationen, har SKF inkluderat en kamaxeltätning i satserna ovan.

För att kunna montera kamaxelverkyget måste tätningen tas bort. Tätningen kan inte återanvändas p.g.a. materialförsämring. Kamaxeltätningen spelar en viktig roll, eftersom den är konstruerad för att förhindra oljeläckage.



Det är obligatoriskt att byta ut kamaxeltätningen.

För en fullständig och professionell reparation är kamaxeltätningen inkluderad i följande satser:
VKMA 01951 – VKMA 01952 / VKMA 01151 – 01152 / VKMC 01951 –VKMC 01952

Sats VKMA 01952

Märkesvara från SKF

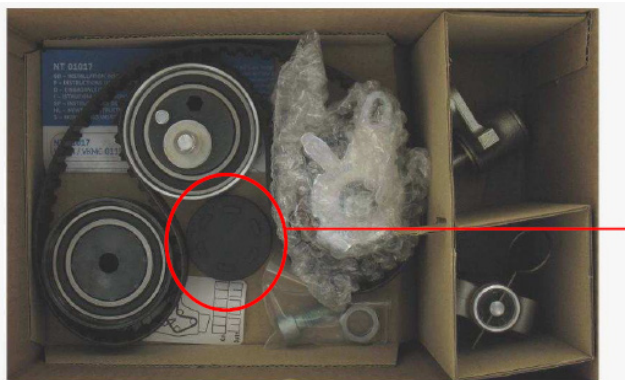

Satssammansättning:

VKMA 01951	2	1	2	1		1	3	T0166	
VKMA 01952	2	1	2	1		1	3	T0170	
VKMA 01151	2	1	2			1	2	T0166	
VKMA 01152	2	1	2			1	2	T0170	
VKMC 01951	2	1	2	1	1	1	3	T0166	
VKMC 01952	2	1	2	1	1	1	3	T0170	

För att montera kamaxeltätningen (12 på bilden nedan), titta på steg 10 i den specifika monteringsinstruktionen som inkluderats i satserna:

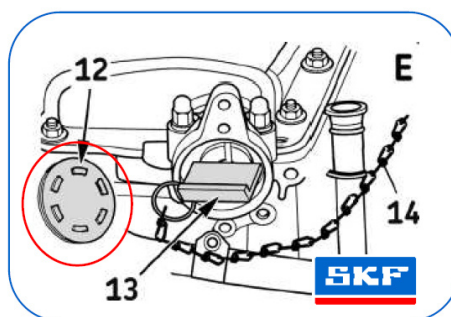
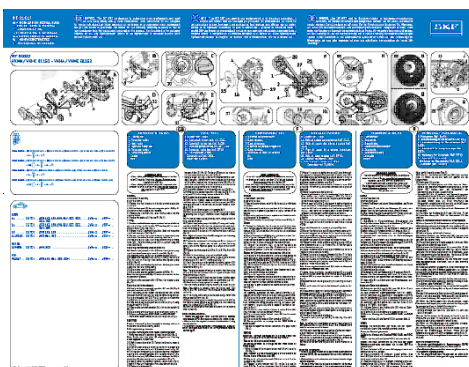

© SKF är ett varumärke registrerat av SKF-koncernen.

© SKF-koncernen 2010
Eftertryck – även i utdrag – får ske endast med SKFs medgivande. Uppgifterna i denna trycksak har kontrollerats med största noggrannhet, men SKF kan inte påta sig något ansvar för eventuell förlust eller skada, direkt, indirekt eller som en konsekvens av användningen av informationen i denna trycksak.

