

NT 06004

VKMA/C 06000 –

VKMA/C 06003 –

VKMC 06005 –

VKMC 06415

Dacia / Renault

VKMA 06000

VKMC 06000

VKMA 06003

VKMC 06003



VKMC 06005

VKMC 06415



A



(6): Mot. 1273 /
(9): Mot. 1135-01 /

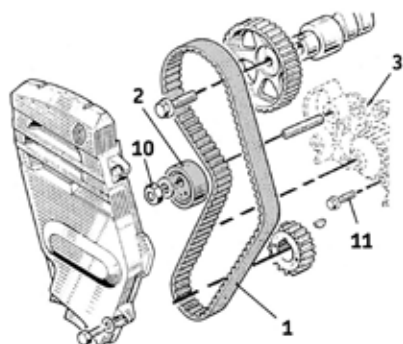

(10): 50 Nm
(11): M6 : 11 Nm
M8 : 22 Nm

SZÉTSZERELÉS

- 1) Vegye le az akkumulátorsarut a gyártói előírásoknak megfelelően.
- 2) Rögzítse és készítse fel a gépjárművet a vezérműszij cseréhez a szükséges gyártói előírások alapján.
- 3) A megfelelő szerszámok segítségével rögzítse a motorblokkot, majd szerelje le a motortartó bakot.
- 4) Elfordulás ellen rögzítse, majd szerelje le a főtengely szíjtárcsát.
- 5) Szerelje le a vezérmű burkolatokat.
- 6) Állítsa a motort a felső holtponthelyzetbe (FHP) úgy, hogy a vezérműkeréken található jelölés egy vonalba essen a hátsó vezérműburkolaton található jelöléssel (B. ábra).

Megjegyzés: a vezérműtengely bordáskeréken öt jelölés található, amelyekből csak a fogon található jelölés (4) használható a felső holtponthelyes beállításához (C. ábra).

- 7) Lazítsa meg a szíj feszítő görgő rögzítő anyát (10) és szerelje le a szíj feszítő görgőt (2) (A. ábra).
- 8) Szerelje le a vezérműszíjat (1) (A. ábra).
- 9) **Szerelje ki a vízpumpát (VKMC 06000 / 06003 / 06005 / 06415):** elsőként ellenőrizze a rendszer tömítettségét, a hűtőfolyadék tisztaságát és tisztítsa amennyiben szükséges; majd teljesen lazítsa le a vízpumpa rögzítő

C

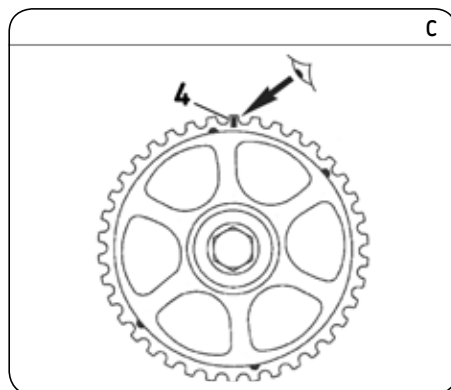

csavarokat (11) és távolítsa el a vízpumpát (3) (A. ábra).

ÖSSZESZERELÉS

Figyelem! Alaposan tisztítsa meg a görgők illesztési felületeit.

- 10) **Vízpumpa felszerelése:** megfelelően illessze a helyére az új vízpumpát (3), majd rögzítse a vízpumpa csavarokat (11) 11 Nm (M6 csavar esetében) 22 Nm (M8 csavar esetében) nyomatékkal. Ellenőrizze, hogy a vízpumpa akadás- illetve szorulásmentesen forog (F. ábra). Szerelje fel a szíj feszítő görgő tartó tőcsavart és húzza meg 6 Nm nyomatékkal.

B

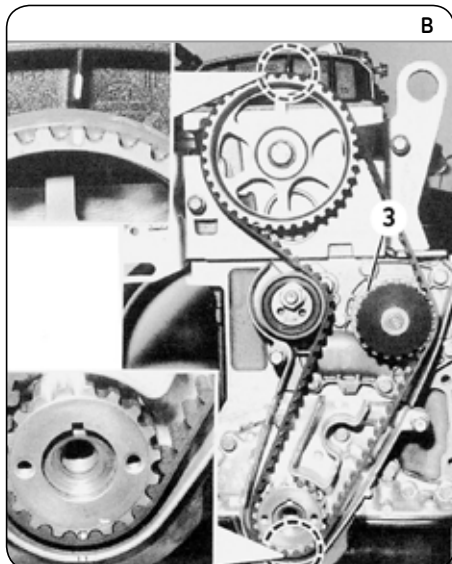

Szereljen Bizalommal



- 11) Szerelje fel az új szíj feszítő görgőt (2).
- 12) Helyezze fel az új vezérműszíjat (1) a következő sorrendet alkalmazva: főtengely bordáskerék, vezérműtengely bordáskerék. Figyeljen, hogy a főtengely bordáskeréken, a vezérműtengely bordáskeréken és a vezérműszíjon található jelölések a megfelelő pozícióban legyenek.

Megjegyzés: a vezérműszíj (1) felhelyezése során vegye figyelembe a vezérműszíj forgásirányának jelölését.

- 13) Helyezze fel a megfelelő szíj feszesség mérő készüléket a mérendő szakaszra (7) (D. ábra).
- 14) Ellenőrizze a szíj feszességet.
- 15) Szíj feszítő görgő beállító szerszám (9) segítségével forgassa a szíj feszítő görgő beállító alaplapját az óramutató járásával ellentétes irányba, amíg a szíj feszesség érzékelőn a $30 \pm 1,5$ egység SEEM érték olvasható.

- 16) Húzza meg a szíj feszítő görgő (2) rögzítő anyát (10) 50 Nm nyomatékkal.
- 17) Távolítsa el a szíj feszesség mérőt.
- 18) A motor működési irányának megfelelően háromszor (3x) forgassa körbe a főtengelyt.
- 19) Illessze fel a szíj feszesség mérőt.
- 20) Ellenőrizze, hogy a szíj feszesség érzékelőn a $30 \pm 1,5$ egység SEEM érték olvasható.
- 21) Amennyiben az érték nem megfelelő úgy állítson a szíj feszítő görgőn (2).
- 22) Távolítsa el a szíj feszesség mérőt.
- 23) Szerelje vissza a köztetes alkatrészeket a gyártói előírásnak megfelelően.
- 24) Töltse fel a hűtőkört a gyártói utasításnak megfelelő hűtőfolyadékkal.
- 25) Ellenőrizze a hűtőkör szivárgás- és nyomásmentességét, valamint a hűtőfolyadék környezeti hőmérséklet melletti megfelelő szintjét (20°C).

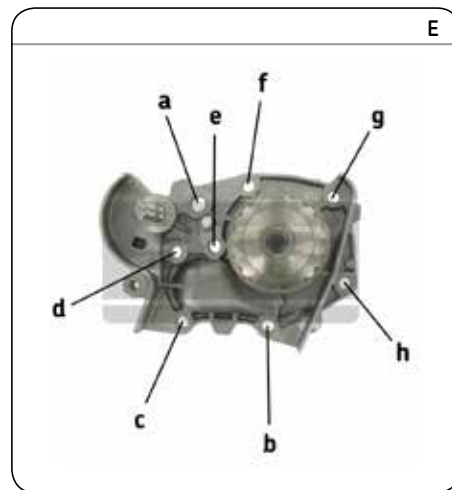
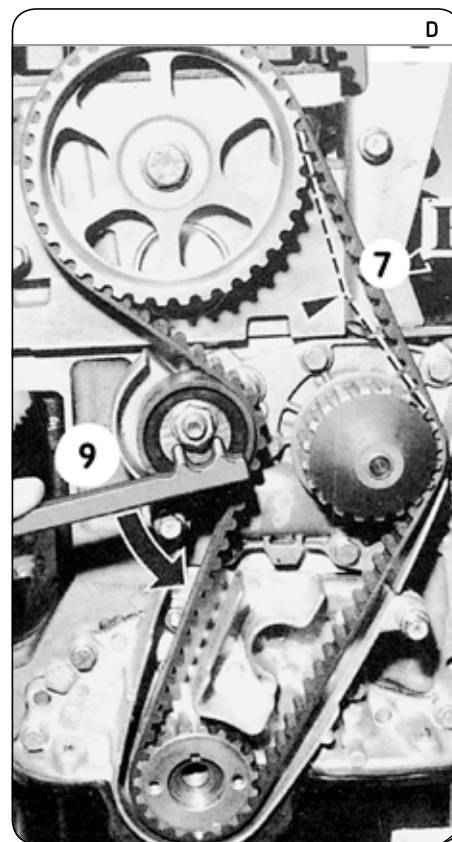

Megjegyzés: mindig kövesse a gyártói előírásokat. Az SKF készleteket a profi szakszerű szerelésre tervezték, amelyek esetében a megfelelő és minőségi szerszám használata elengedhetetlen. A leírt utasítások csak iránymutatásként használhatóak. Ez a dokumentum az SKF szerző joga által védett. A dokumentum minden nemű alakítása részleges vagy teljes sokszorosítása az SKF írásbeli hozzájárulása nélkül tilos.