

NT 03011  
VKMA/C 03132 –  
VKMA/C 03256

Citroën / Peugeot

VKMA 03132

VKMC 03132

VKMA 03256

VKMC 03256



A



- (4): PEU. 0132QY
- (5): PEU. 0132AJ2
- (6): PEU. 0132AJ
- (11): CIT 4200-TH
- (16): PEU. 0132AK

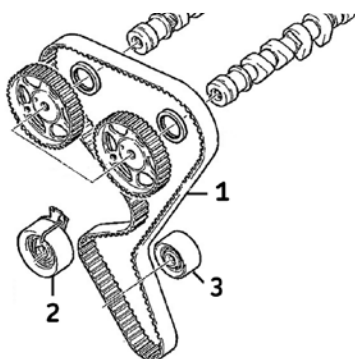

- (21): Vízpumpa csavar: 20 Nm
- (22): Vezető csavar: 22 Nm
- (23): Feszítő csavar: 22 Nm

**Szét szerelés**

- 1) Vegye le az akkumulátorsarut a gyártói előírásoknak megfelelően.
- 2) Rögzítse és készítse fel a gépjárművet a vezérműszíj cseréhez a szükséges gyártói előírások alapján.
- 3) Forgassa a motort az óramutató járásával megegyező irányba és állítsa a motort az egyes henger felső holtponthelyzetébe (FHP).
- 4) Helyezze a lendkerékfuratába a rögzítő tüskét (4) (B1. ábra).
- 5) Helyezze a rögzítő tüskéket (5) és (6) a vezérműtengely bordáskerekek furatába (B2. ábra).
- 6) Lazítsa le a szíj feszítő görgő rögzítő csavarját (23).
- 7) Szerelje le a vezérműszíjat (1).
- 8) Szerelje ki a szíj feszítő görgőt (2) és a szíj vezető görgőt (3).
- 9) **Szerelje ki a vízpumpát (VKMC 03132 / 03256):** elsőként ellenőrizze a rendszer

tömítettségét, a hűtőfolyadék tisztaságát és tisztítsa amennyiben szükséges; majd teljesen lazítsa le a vízpumpa rögzítő csavarokat (21) és távolítsa el a vízpumpát (20) (A. ábra).

**Összeszerelés**

**Figyelem!** Alaposan tisztítsa meg a görgők illesztési felületeit.

- 10) Vízpumpa felszerelése: megfelelően illessze a helyére az új vízpumpát (20), majd rögzítse a vízpumpa csavarokat (21) 20 Nm nyomatékkal. Ellenőrizze, hogy a vízpumpa akadástól és szorulásmentesen forog.
- 11) Ellenőrizze, hogy a motor a felső holtponthelyzetben van (FHP): a rögzítő tüskék (4), (5) és (6) (B1. ábra és B2. ábra) megfelelően illeszkednek.
- 12) Szerelje fel az új szíj vezető görgőt (3) és húzza meg az új rögzítő csavart (22) 22 Nm nyomatékkal (A. ábra).

B

B2

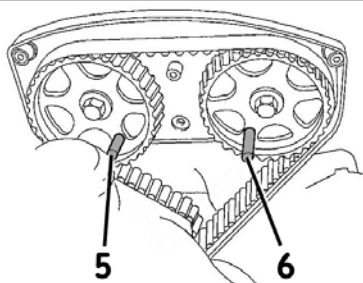

B1

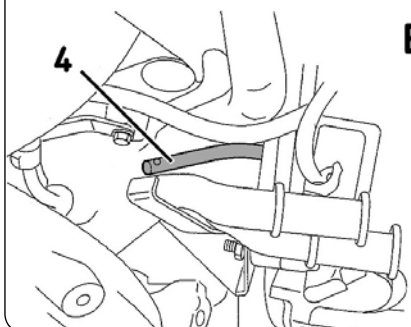

C

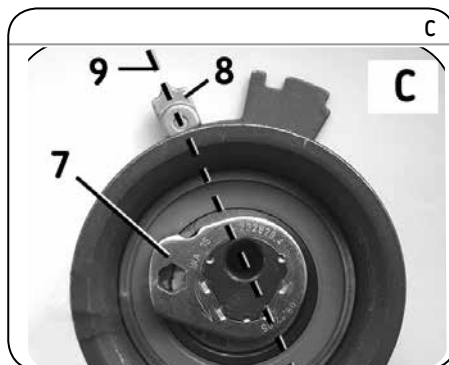

D

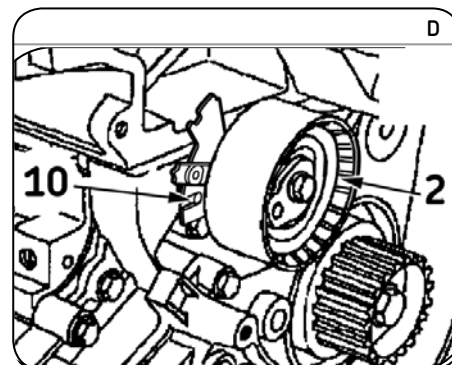

**Szereljen Bizalommal**



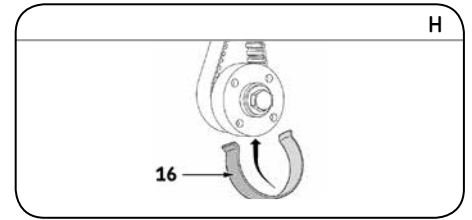
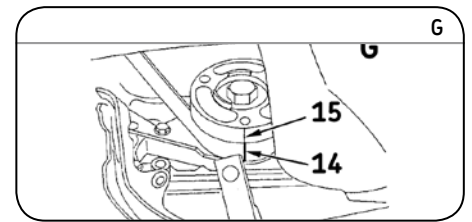
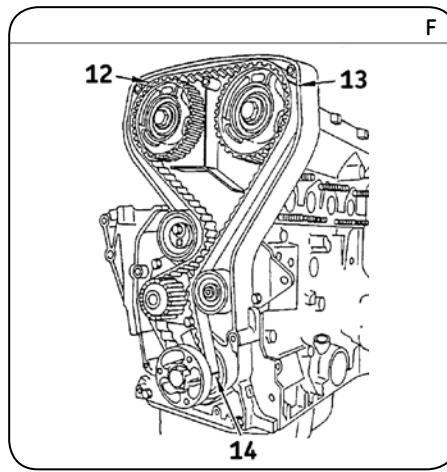
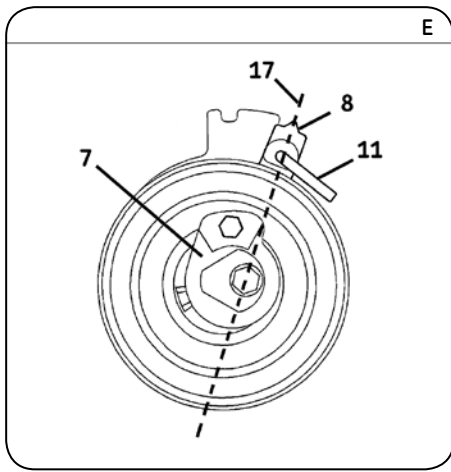

**Megjegyzés:** az új szíjfértető görgő (2) felszerelése során győződjön meg arról, hogy az alaplapon található pozicionáló kímetszés (10) megfelelően illeszkedik a motorblokk oldalán kiképzett pozicionáló tüskével (D. ábra).

**13)** Szerelje fel az új szíjfértető görgőt (2), majd húzza ki a biztosító tüskét (11) (E. ábra).

**Megjegyzés:** a vezérműszíjon három jelölés (fehér vonalak) (12), (13) és (14) található (F. ábra).

**14)** Helyezze fel az új vezérműszíjat (1) úgy, hogy a szíjon található jelölés (14) egy vonalba essen a főtengely bordáskeréken található jelöléssel (15) (G. ábra). Helyezze fel a szíjtartó szerszámot (16) a főtengely bordáskerékkel illeszkedő szíjra (H. ábra).

**15)** Helyezze fel a vezérműszíjat a következő sorrendet alkalmazva: szíjvezető görgő (3), vezérműtengely bordáskerékek (a szíjon található jelölések (12) és (13) egy vonalban kell, hogy legyenek a vezérműtengely bordáskeréken található jelölésekkel (F. ábra)), vízpumpa bordáskerék és szíjfértető görgő.

**16)** Távolítsa el a szíjtartó szerszámot (16) (H. ábra).

**17)** Maximum szíjfértetés beállítása (1): fordítsa a szíjfértető görgő (2) állító alaplapját (7) egy imbuszkulcs segítségével, amíg a mutató (8) a maximum szíjfértetés (17) pozíciójába nem kerül (E. ábra). Húzza meg a szíjfértető görgő rögzítő csavarját (23) 10 Nm nyomatékkal.

**18)** Ellenőrizze, hogy a szíjon található jelölések (12), (13) és (14) egy vonalban legyenek a vezérműtengely és főtengely bordáskeréken található jelölésekkel (F. ábra) (G. ábra).

**19)** Távolítsa el a vezérlés rögzítő tüskéket (4), (5) és (6) (B1. és B2. ábra).

**20)** Forgassa körbe a főtengelyt a motor működési irányával megegyező irányba négyszer (4x),

majd állítsa az egyes henger felső holtpontra helyzetébe (FHP).

**21)** Helyezze be a lendkerékbe a rögzítő tüskét (4) (B1. ábra).

**22)** Lazítsa meg a szíjfértető görgő (2) rögzítő csavarját.

**23)** Fordítsa a szíjfértető görgő (2) állító alaplapját (7) egy imbuszkulcs segítségével, amíg a mutató (8) a megfelelő szíjfértetés (18) pozíciójába nem kerül (I. ábra).

**Megjegyzés:** a mutató (8) az alaplapon található kímetszés közepével (19) kell, hogy egy vonalban legyen (I. ábra).

**24)** A megfelelő szíjfértetés pozíció megtartása mellett húzza meg a szíjfértető görgő rögzítő csavarját 22 Nm nyomatékkal.

**25)** Távolítsa el a lendítőkerék biztosító tüskét (4) (B1. ábra) a lendítőkerékből, majd forgassa körbe a főtengelyt a motor működési irányával megegyező irányba kétszer és állítsa az egyes henger felső holtpontra helyzetébe.

**26)** Ellenőrizze, hogy a szíjfértető görgő mutatója (8) az alaplapon található kímetszés közepével (19) egy vonalban van (I. ábra).

**27)** Amennyiben a jelölések nem a megfelelő pozícióban vannak, úgy szerelje le az új vezérműszíjat és ismételje meg a folyamatot a 14) ponttól kezdődően.

**28)** A vezérlés beállítása megfelelő, amennyiben a rögzítő tüskék (4), (5) és (6) könnyen illeszthetők (B1. és B2. ábra).

**29)** Amennyiben a rögzítő tüskék nem illeszthetők megfelelően úgy szerelje le az új vezérműszíjat és ismételje meg a szíjfértétési folyamatot a 14) ponttól kezdődően.

**30)** Szerelje ki az összes rögzítő tüskét.

**31)** Húzza meg a főtengely szíjtárcsa rögzítő csavarjait 25 Nm nyomatékkal.

**32)** Szerelje vissza a köttes alkatrészeket a gyártói előírásnak megfelelően.

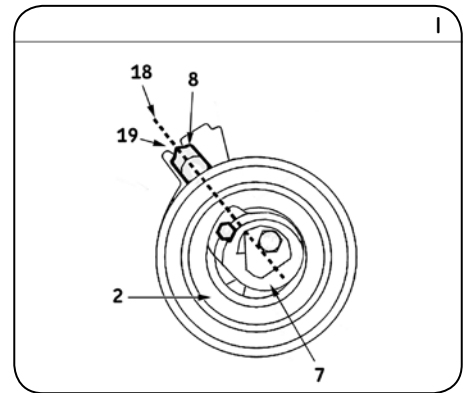

**33)** Töltse fel a hűtőkört a gyártói utasításnak megfelelő hűtőfolyadékkal.

**34)** Ellenőrizze a hűtőkör szivárgás- és nyomásmentességét, valamint a hűtőfolyadék környezeti hőmérséklet melletti megfelelő szintjét (20°C).

**Megjegyzés: mindig kövesse a gyártói előírásokat.** Az SKF készleteket a profi szakszerű szerelésre tervezték, amelyek esetében a megfelelő és minőségi szerszám használata elengedhetetlen. A leírt utasítások csak iránymutatásként használhatóak. Ez a dokumentum az SKF szerző joga által védett. A dokumentum minden nemű alakítása részleges vagy teljes sokszorosítása az SKF írásbeli hozzájárulása nélkül tilos.