

NT 01016

VKMA 01135 -
VKMA 01136 -
VKMA/C 01935 -
VKMA/C 01936

Audi / Seat / Skoda / Volkswagen

VKMA 01935

VKMC 01935

VKMA 01936

VKMC 01936

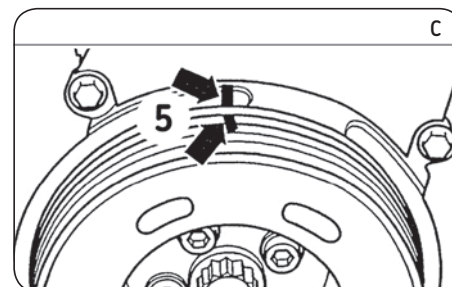
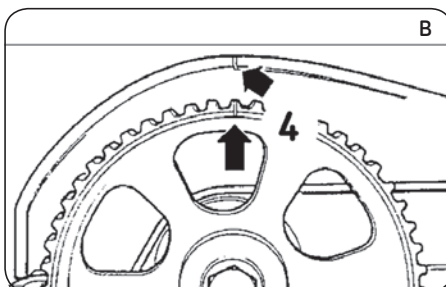
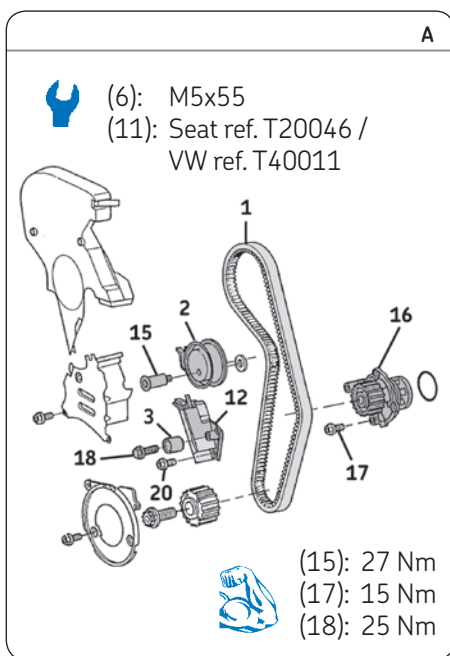

Demontage

- 1) Maak de accu los volgens de voorschriften van de autofabrikant.
- 2) Tref voorbereidingen voor het vervangen van de distributieriem zoals omschreven door de autofabrikant.
- 3) Breng de krukas naar het BDP van cilinder nr 1. Controleer de uitlijning van de afstelmerktekens:
 - (4) Van het nokkenastandwiel (Fig. B),
 - (5) Van de krukspoelie (Fig. C),
 - (6) Of (7) afhankelijk van het type versnellingsbak: handmatig (Fig. D1) of automatisch (Fig. D2).
- 4) Demonteer de krukspoelie en de onderste distributiekap.
- 5) Voer een tapbout in (8) (M5 en lengte 55mm) met een moer (9) en een ring (10) in de spanrol (2) (Fig. E). Draai de bevestigingsmoer van de spanrol (2) los en schroef de moer (9) en de ring (10) aan tot de positioneerpen (11) in de opspanvoorziening (12) kan worden gestoken (Fig. E).
- 6) Verwijder de tapbout (8), de moer (9) en de ring (10) (Fig. E).
- 7) Verwijder de distributieriem (1) en de spanrol (2).
- 8) Voor kit VKMA 01135 of VKMA 01136 : Verwijder looprol (3) (Fig. A).
- 9) Voor kit VKMA/C 01935 of VKMA/C 01936 : Verwijder opspanvoorziening 12 uitgerust met bout (11) en looprol (3) (Fig. E).
- 10) Het verwijderen van de waterpomp. (VKMC 01935 / 01936) Start met het aftappen van het koelsysteem en reinig het systeem indien noodzakelijk. Draai hierna de waterpompbouten (17) volledig los en verwijder de waterpomp. (16) (Fig. A)

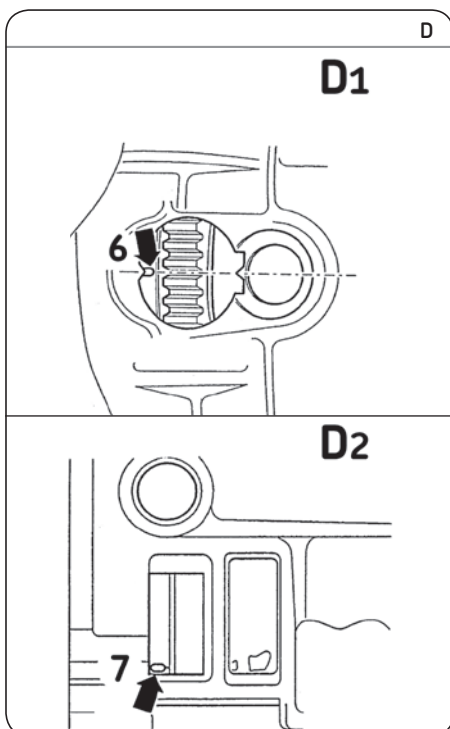

Install Confidence



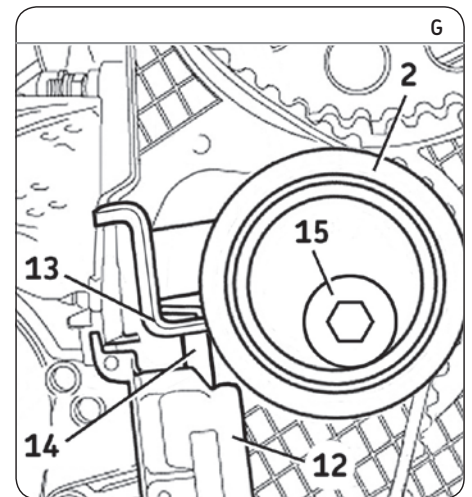
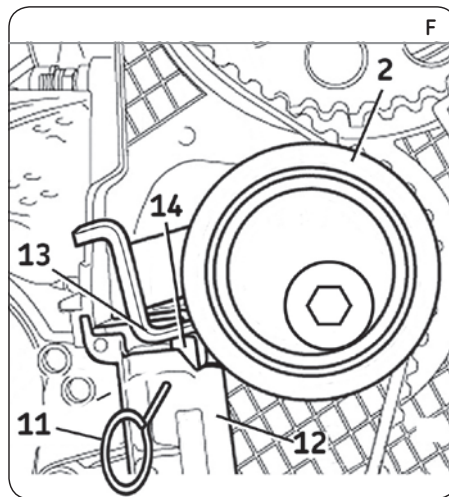
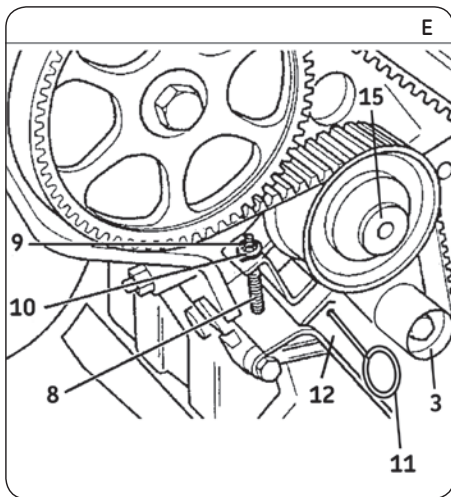

Montage

Let op! Maak de steunvlakken van de rollen van tevoren grondig schoon.

- 11) **Montage van de waterpomp** : Monteer de nieuwe waterpomp (16), zet de waterpompbouten vast met **15 Nm**, controleer vervolgens of de waterpomp soepel draait en geen zware punten heeft.
- 12) Controleer of de afstelmerktekens (4) (Fig. B) en (6) of (7) (Fig. D1 en D2) zijn uitgelijnd.
- 13) Voor kit **VKMA/C 01935 of VKMA/C 01936**:
– Monteer de nieuwe opspanvoorziening (12) met bout (11) en looprol (3) (Fig.E) Haal de twee bouten (20) (Fig.A) aan.
- 14) Voor kit **VKMA 01135 of VKMA 01136**:
– Monteer de nieuwe looprol (3) Zet de nieuwe bout(18) vast met **25 Nm**
- 15) Monteer de nieuwe spanrol (2) en nieuwe bout (15)

Opmerking: De achterplaat (13) van de spanrol (2) moet tegen het einde van de stift (14) van de zuiger van de opspanvoorziening (12) komen (Fig. F).

- 16) Plaats de distributieriem (1) op het krukastandwiel.
- 17) Plaats de onderste distributiekap en daarna de krukspoelie terug.
- 18) Ga door met de montage van de riem (1) in deze volgorde: waterpomptandwiel, looprol (3), spanrol (2) en nokkenastandwiel.

Opmerking: Controleer of het uiteinde van de riem dat zich tussen het nokkenastandwiel en het waterpomptandwiel bevindt, goed gespannen is.

- 19) Controleer of de afstelmerktekens (5) zijn uitgelijnd (Fig. C).
- 20) Span de distributieriem (1): verwijder de positioneerpen (11) (Fig. F) en laat de opspanvoorziening werken (12) (Fig. G). Door de werking van de stift van de zuiger (14) verplaatst de spanrol zich en steunt tegen de riem, die aanspant.
- 21) Draai de bevestigingsmoer van de spanrol vast met een draaimoment van **27 Nm**.
- 22) Draai de krukas twee slagen rechtsom tot het BDP van cilinder nr 1. Controleer of de afstelmerktekens (4) (Fig. B), (5) (Fig. C) en (6) of (7) (Fig. D1 en Fig. D2) zijn uitgelijnd.
- 23) Monteer de uitgebouwde elementen weer in de omgekeerde volgorde van de demontage.

Zeer belangrijke mededeling:

- Installeer de spanrol en de looprollen altijd bij kamertemperatuur (20 °C). Vooral niet wanneer de motor warm is.
- Draai de motor nooit in tegengestelde richting tijdens het vervangen van de distributie.

- 24) Vul het koelsysteem met de aanbevolen permanente koelvloeistof.
- 25) Controleer het koelsysteem op lektheid tijdens het bereiken van de bedrijfstemperatuur. Controleer het koelvloeistofniveau bij een afgekoelde motor. (omgevingstemperatuur 20 °C)

Kennisgeving: Raadpleeg altijd eerst de volledige montage instructie van de autofabrikant in de werkplaatsdocumentatie.

Vraag bij twijfel eventueel informatie aan een geautoriseerde werkplaats. De SKF sets zijn ontworpen voor de professionele reparateur en dienen te worden gemonteerd met gebruikmaking van de voorgeschreven gereedschappen. Deze instructie is een algemene richtlijn. De beschrijving is SKF eigendom en mag niet zonder schriftelijke toestemming van SKF worden gereproduceerd of gedeeltelijk worden overgenomen.