

NT 01012

VKMA 01255 –
VKMC 01255-1/-2 –
VKMA 01259 –
VKMC 01259-1/-2

Audi / Chrysler / Jeep / Mitsubishi /
Seat / Skoda / Volkswagen / Dodge

VKMA 01255

VKMC 01255-1

VKMC 01255-2

VKMA 01259



VKMC 01259-1

VKMC 01259-2



- (5): T10050
- (6): T10100
- (7): 3359/T20102
- (9): T10020/U-30009A
- (15): T10172/T200018A

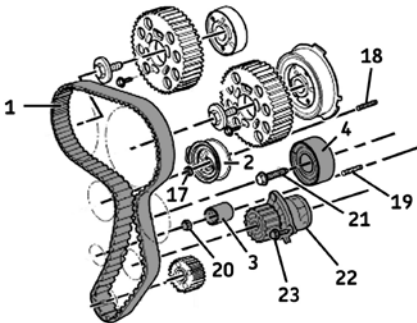

- (8): 25 Nm
- (17): 20 Nm + 45°
- (18)/(19): 15 Nm
- (20): 20 Nm
- (21): M10 Bolt = 40 Nm. +90 degrees (VKMA 01255)
M12 Bolt = 90 Nm + 90 degrees (VKMA 01259)
- (23): 15 Nm



Demontage

- 1) Maak de accu los volgens de voorschriften van de autofabrikant.
- 2) Tref voorbereidingen voor het vervangen van de distributieriem zoals omschreven door de autofabrikant.
- 3) Draai de motor om de krukaspoelie in het bovenste dode punt (BDP) te brengen. Het afstelmerkteken (zie zwarte pijl) op het krukastandwiel staat dan in verticale positie (Fig. B1). Monteer het afstelgereedschap (5) op het krukastandwiel (zie Fig. B1).

Let op: Wanneer de tandvorm van het krukastandwiel een afgeronde vorm heeft, is het afstelmerkteken (zie zwarte pijl) naar rechts gericht (Fig. B2). Het afstelgereedschap (6) moet daarom op het krukastandwiel worden gemonteerd (Fig. B2).

- 4) Blokkeer de nokkenastandwielen met paspennen (7) (Fig. C).
- 5) Draai de bevestigingsschroeven (8) los van de nokkenastandwielen tot de tandwielen in hun slobgaten kunnen bewegen (Fig. C).
- 6) Draai de bevestigingsmoer (17) van de spanrol los (Fig. A).

- 7) Draai met het gereedschap (9) de afstelnaaf (10) van de spanrol tegen de klok in om de riem te ontspannen (Fig. D).
- 8) Demonteer de distributieriem (1).
- 9) Demonteer de spanrol (2), de looprollen (3) en (4) (Fig. A).
- 10) Verwijder de tapbouten (18) en (19) (Fig. A).
- 11) Het verwijderen van de waterpomp (22) (VKMC 01255-1/2 VKMC 01259-1/2): Start met het aftappen van het koelsysteem en reinig het system indien noodzakelijk. Draai hierna de waterpompbouten (23) volledig los en verwijder de waterpomp (Fig. A).

B

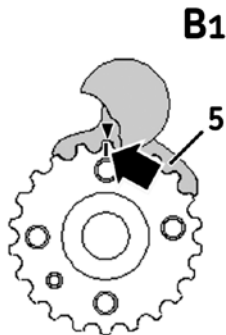

B2

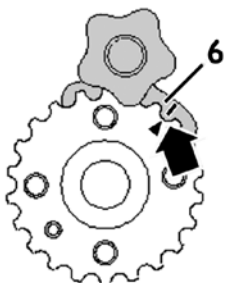

C

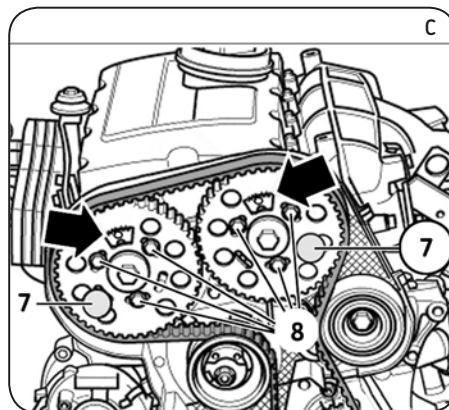

D

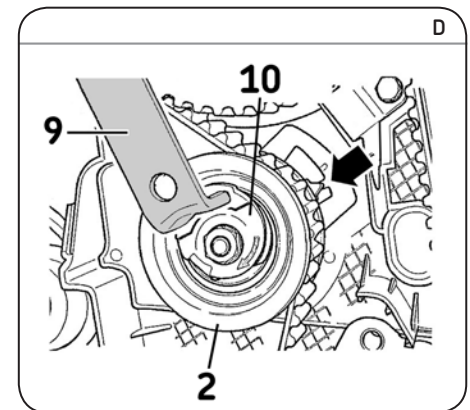

Install Confidence

VKN 1000



Montage

Let op! Maak de steunvlakken van de rollen van tevoren grondig schoon.

- 12) Montage van de waterpomp: Monteer de nieuwe waterpomp (22), zet de waterpomp-bouten (23) (Fig. A) vast met 15 Nm, controleer vervolgens of de waterpomp soepel draait en geen zware punten heeft.
- 13) Plaats en draai de nieuwe tapbouten (18) en (19) met 15 Nm.
- 14) Plaats de nieuwe looprollen (3) en (4), draai de nieuwe moer (20) aan met 20 Nm, draai de nieuwe bout (21) aan met 20 Nm. (Fig. A).
- 15) Monteer de nieuwe spanrol (2). Draai de nieuwe bevestiging moer met de hand licht aan (17).

Opmerking: Controleer bij het plaatsen van de nieuwe spanrol (2) of de stelhaak (11) van de achterste plaat (12) van de rol, correct in de gleuf (13) van het motorblok valt (Fig. E).

- 16) Controleer de krukas en de nokkenas (afstelgereedschap (5 of 6) (Fig. B1 of B2) en paspennen (7) (Fig. C)).
- 17) Zet de distributieriem op zijn plaats in de deze volgorde: krukastandwiel, waterpomptandwiel, looprol (4), spanrol (2), nokkenastandwielen en looprol (3).
- 18) Span de distributieriem (1) aan: draai de afstelnaaf (10) van de spanrol (2) met de klok mee met het gereedschap (9), en houd daarbij de bevestigingsmoer (17) van de rol in de juiste stand met een zeskante moersleutel (Fig. F). Draai de afstelnaaf (10) tot het beweegbare merkteken (14) tegenover de rechthoek van de achterste plaat van de rol staat (Fig. F). Draai vervolgens de bevestigingsmoer (17) vast met 20 Nm + 45°.
- 19) Plaats het gereedschap (15) om de bevestigingsbouten (8) van de nokkenas tandwielen met 25 Nm vast te zetten (fig. G).
- 20) Verwijder alle gereedschappen.
- 21) Draai de krukas twee slagen in de draairichting van de motor tot aan het BDP.
- 22) Blokkeer de nokkenastandwielen met paspennen (7) (Fig. C).
- 23) Monteer het afstelgereedschap (5 of 6) op het krukastandwiel (zie Fig. B1 of B2).
- 24) Controleer de afstelling van het beweegbare merkteken (14) (Fig. H) moet tegenover de inkeping (16) staan.

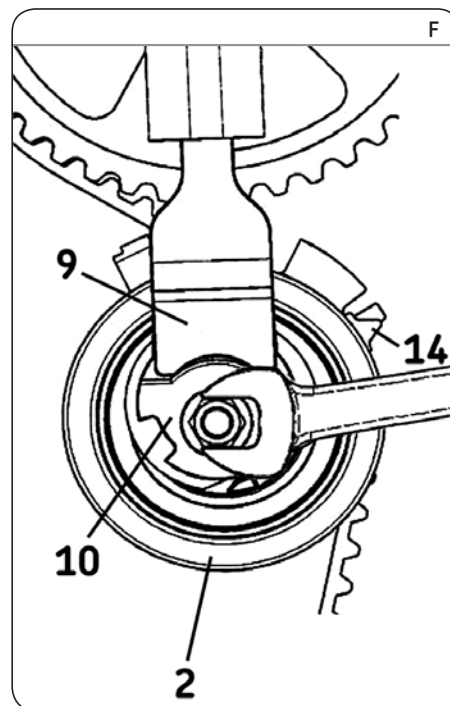
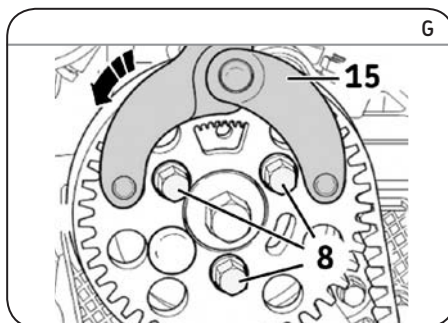
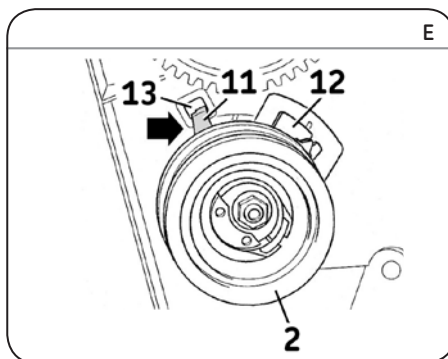

- 25) Als het afstelgereedschap niet gemakkelijk kan worden gemonteerd en/of de merktekenen van de spanrol niet uitgelijnd zijn, doe dan het volgende: houd de spanrol (2) in positie met het gereedschap (9) (Fig. D) terwijl u de bevestigingsmoer (17) wat los draait. Draai vervolgens de afstelnaaf (10) (Fig. D) tegen de klok in, zodat de beweegbare index in de beginstand komt (de stand voor het monteren van de rol op de motor) en bouw vervolgens de distributieriem uit. Herhaal vervolgens de montage van de riem vanaf stap 17.
- 26) Verwijder alle gereedschappen.
- 27) Monteer de uitgebouwde elementen weer in de omgekeerde volgorde van de demontage.
- 28) Vul het koelsysteem met de aanbevolen permanente koelvloeistof.
- 29) Controleer het koelsysteem op lekkendheid tijdens het bereiken van de bedrijfstemperatuur. Controleer het koelvloeistofniveau bij een afgekoelde motor. (omgevingstemperatuur 20 °C).

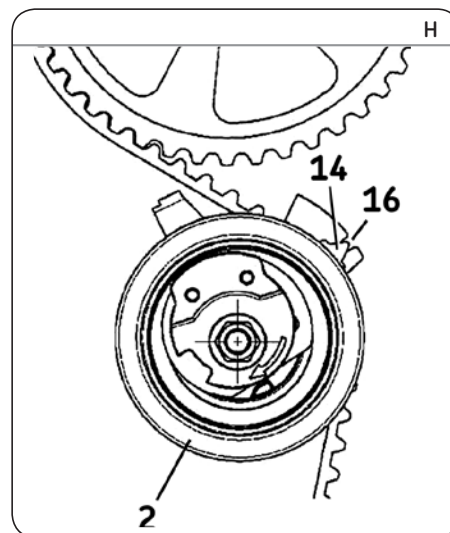

Kennisgeving: Raadpleeg altijd eerst de volledige montage instructie van de autofabrikant in de werkplaatsdocumentatie. Vraag bij twijfel eventueel informatie aan een geautoriseerde werkplaats. De SKF sets zijn ontworpen voor de professionele reparateur en dienen te worden gemonteerd met gebruikmaking van de voorgeschreven gereedschappen. Deze instructie is een algemene richtlijn. De beschrijving is SKF eigendom en mag niet zonder schriftelijke toestemming van SKF worden gereproduceerd of gedeeltelijk worden overgenomen.