



Samonastavovacie spojky XTend pre osobné autá typ I, II, III, IV

Samonastavovacie spojky majú v závislosti od typu rôzne rozpoznávacie znaky.

1. XTend typ I s dorazom na telese (zanitovaný/naskrutkovaný)

Znak	Doraz na telese (1)
Zriedkavosť	Doraz na telese zanitovaný (obr. 1) alebo naskrutkovaný (obr. 2)
Montáž / Opätovné použitie / Záruka	Pri demontáži musí byť doraz na telese uvoľnený a pohyblivý.

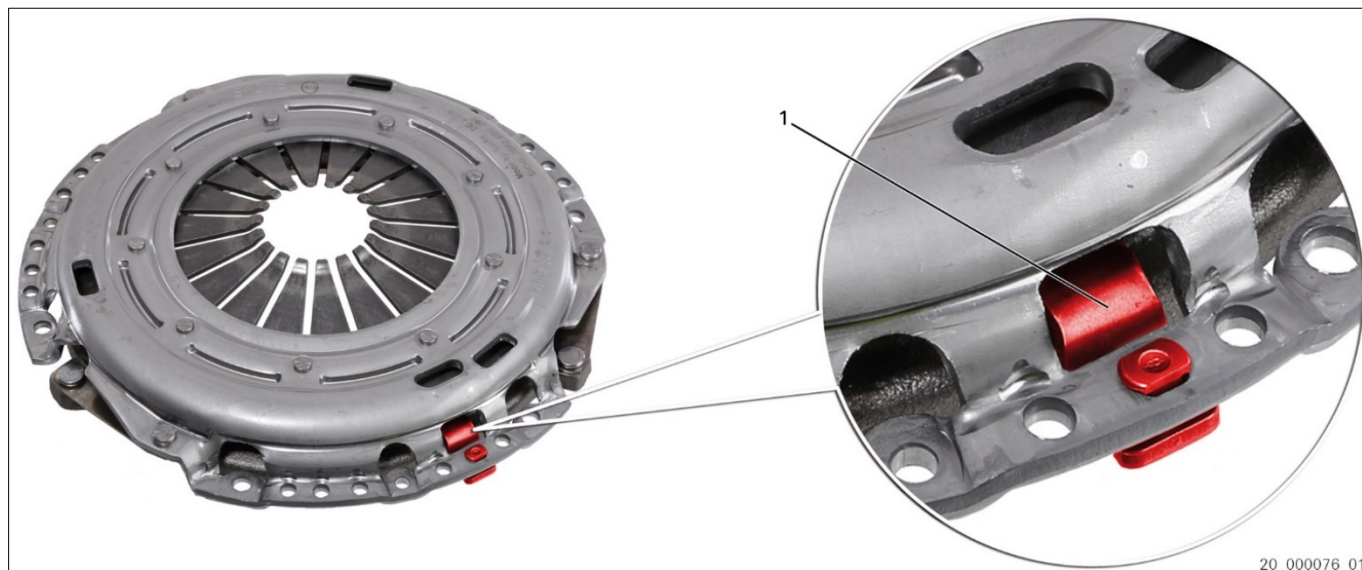

Obr. 1: XTend Typ I s dorazom na telese (zanitovaný)

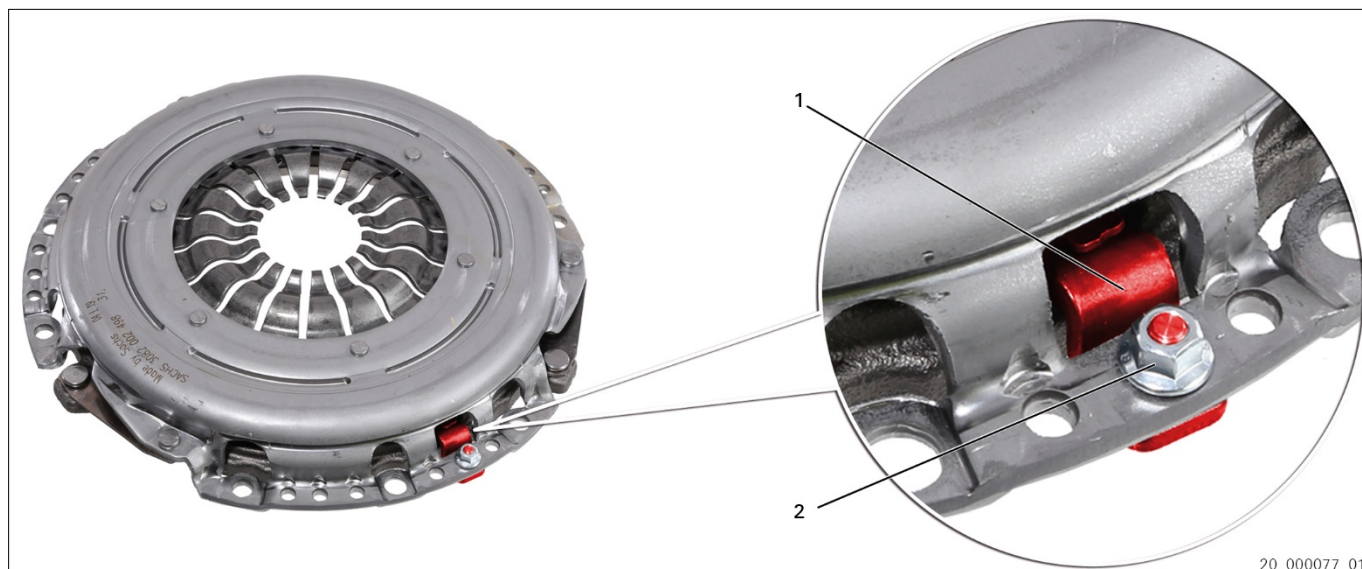

Obr. 2: XTend Typ I s dorazom na telese (naskrutkovaný)

1 Doraz na telese

2 Matica



Doraz na telese (1) je v stave pri dodaní pohyblivý.
Prestavovací mechanizmus nie je aktívny.

**XTend Typ I vo vyhotovení zanitovaný (obr. 1)**

Pri naskrutkovaní prítlačného kotúča spojky na zotrvačník doraz na telese (1) zaaretuje.

→ Prestavovací mechanizmus je aktívny.

XTend Typ I vo vyhotovení naskrutkovaný (obr. 2)

Po naskrutkovaní prítlačného kotúča spojky na zotrvačník pritiahnite maticu (2).

→ Zaaretuje doraz na telese (1).

→ Prestavovací mechanizmus je aktívny.



Rešpektujte servisné informácie: 12498 SK [Spojka XTend s naskrutkovaným dorazom - Manuálne aktivovanie vyrovnania opotrebenia].

Opätovné použitie alebo záruka**OZNÁMENIE**

Pri demontáži dbajte na to, aby doraz na telese (1) nebol šikmo. Ak sa pri demontáži doraz na telese skříži, môže sa vyvolať spustenie nastavovacieho mechanizmu. Vrátenie nastavovacieho mechanizmu do pôvodnej polohy nie je možné.

XTend vyhotovenie (zanitovaný)

Pri demontáži sa musí doraz na telese (1) uvoľniť od telesa spojky.

XTend vyhotovenie (naskrutkované)

Pred demontážou uvoľnite maticu (2). Maticu (2) neodskrutkujte úplne.

Rešpektujte servisné informácie: 12498 SK [Spojka XTend s naskrutkovaným dorazom - Manuálne aktivovanie vyrovnania opotrebenia].



ZF Aftermarket odporúča pre montáž a demontáž špeciálny nástroj 4200 080 561.



2. XTend Typ II s viditeľnými nastavovateľnými pružinami (bez blokovacieho kotúča alebo s ním)

Znak	Nastavovacie pružiny (1) zvonku viditeľné
Zriedkavosť	V závislosti od čísla položky bez blokovacieho kotúča (2) alebo s ním.
Montáž / Opätovné použitie / Záruka	Montáž a demontáž iba pomocou špeciálneho nástroja.

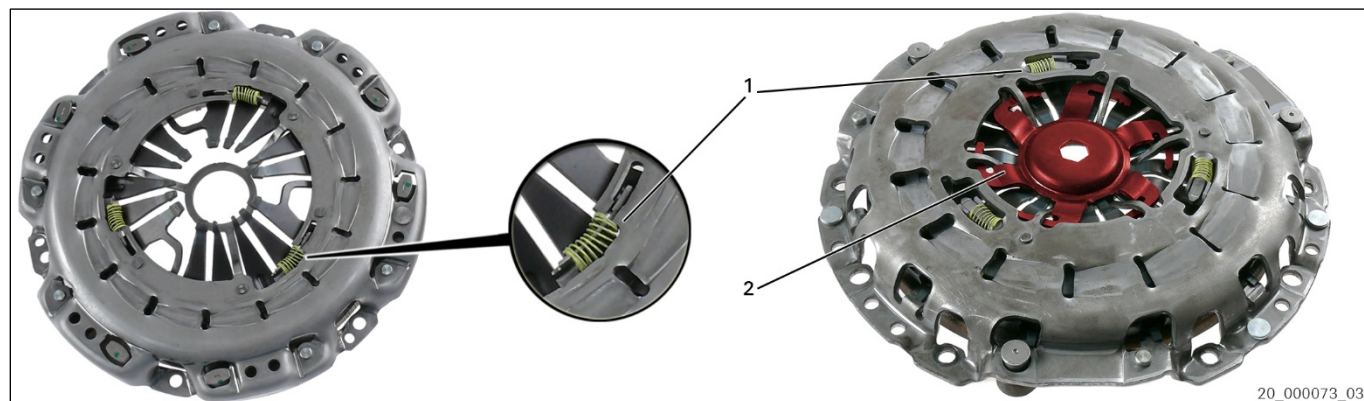

Obr. 3: XTend Typ II bez blokovacieho kotúča alebo s ním

1 Nastavovacie pružiny

2 Blokovací kotúč

XTend typ II vyhotovenie bez blokovacieho kotúča

-  Používajte napínacie zariadenie s centrovacím trňom (špeciálny nástroj 4200 080 561) pre montáž samonastavovacieho prítlačného kotúča spojky Xtend Typ II bez blokovacieho kotúča. To zabraňuje posunutiu telesa a tým pulzovaniu pedálu a nekontrolovanému nastaveniu.

XTend Typ II vyhotovenie s blokovacím kotúčom

-  Po naskrutkovaní prítlačného kotúča na zotrvačník odstráňte blokovací kotúč (2). Rešpektujte Pokyny k montáži 10332 IN a 11363 IN spoločnosti SACHS. Vycentrujte kotúč spojky pomocou vhodného centrovacieho trňa (špeciálny nástroj 4200 080 561).

Opätovné použitie alebo záruka

OZNÁMENIE

Vrátenie nastavovacieho mechanizmu do pôvodnej polohy môže viesť k poruchám funkčnosti.

-  Pri demontáži a montáži použite špeciálny nástroj 4200 080 561.



3. XTend Typ III s neviditeľnými nastavovateľnými pružinami (bez blokovacieho kotúča alebo s ním)

Znak	Prestavovací mechanizmus (2), závitovka
Zriedkavosť	V závislosti od čísla položky bez blokovacieho kotúča (1) alebo s ním.
Montáž / Opätovné použitie / Záruka	Demontáž a montáž: Dbajte na údaje výrobcu vozidla.

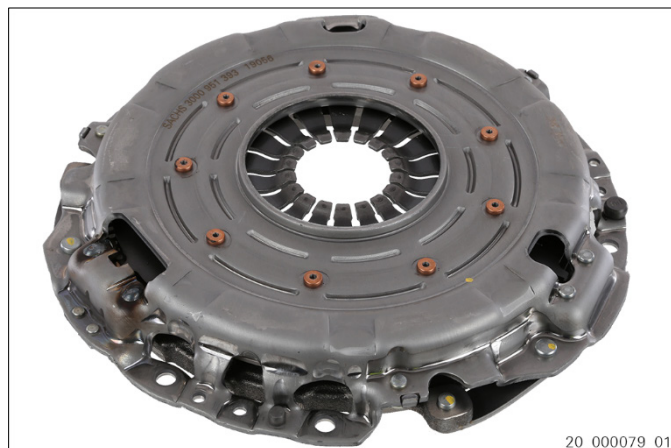

Obr. 4: XTend Typ III bez blokovacieho kotúča

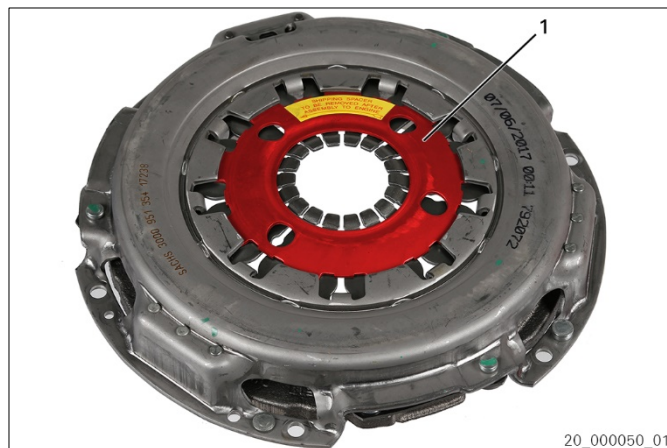

Obr. 5: XTend Typ III s blokovacím kotúčom

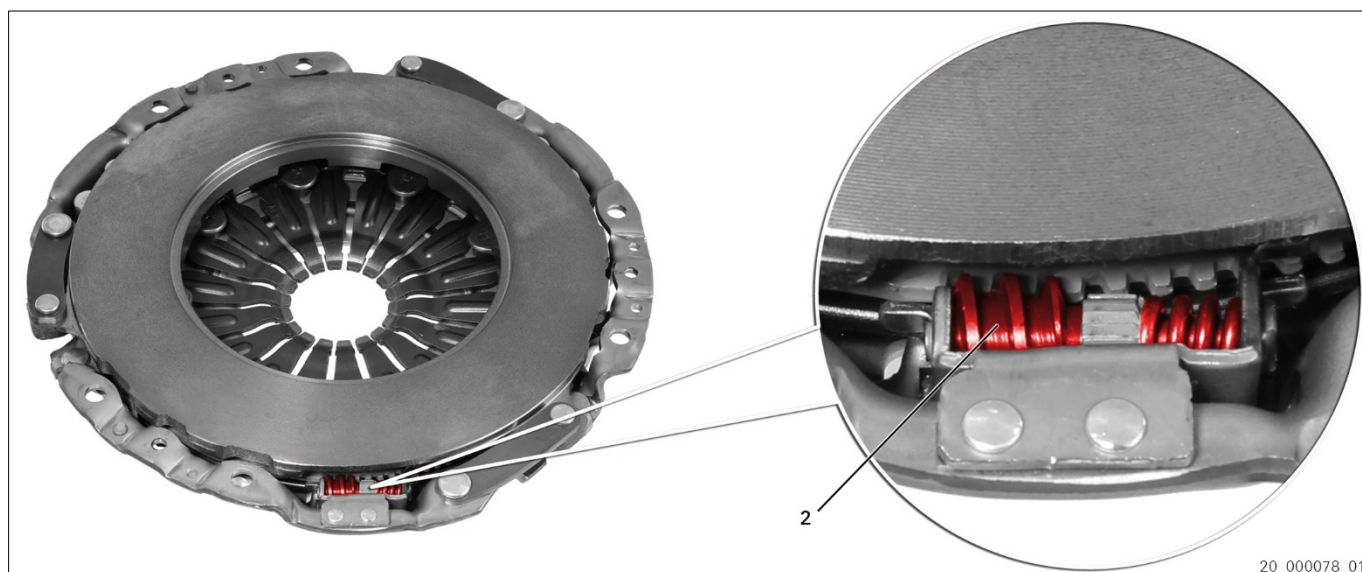

Obr. 6: Prestavovací mechanizmus XTend Typ III (príklad)

1 Blokovací kotúč

2 Prestavovací mechanizmus

XTend typ III vyhotovenie s blokovacím kotúčom



Po naskrutkovaní prítlačného kotúča na zotrvačník odstráňte blokovací kotúč (1).
Rešpektujte servisné informácie: 12497 SK [Spojka XTend - typ III].

Opätovné použitie alebo záruka



ZF Aftermarket odporúča pre demontáž a montáž špeciálny nástroj 4200 080 561.
Rešpektujte servisné informácie: 12832 SK [Spojka XTend - Deaktivácia vyrovnávania opotrebovania (špeciálny nástroj)].



4. XTend Typ IV s aretačným plechom (zanitovaný)

Znak	Aretačný plech (1)
Zriedkavosť	–
Montáž / Opätovné použitie / Záruka	Montáž a demontáž iba pomocou špeciálneho nástroja.



Obr. 7: XTend typ IV s aretačným plechom (zanitovaný)

1 Aretačný plech

XTend Typ IV s aretačným plechom

-  Na montáž samonastavovacieho prítlačného kotúča XTend IV použite napínacie zariadenie/špeciálny nástroj. To zabraňuje posunutiu telesa a tým pulzovaniu pedálu a nekontrolovanému nastaveniu.

Opätovné použitie alebo záruka

-  Pri demontáži a montáži použite špeciálny nástroj 4200 080 561. Dbajte na údaje výrobcu vozidla.



5. Špeciálny nástroj SACHS 4200 080 561



Obr. 8: Špeciálny nástroj: napínacie zariadenie s centrovacím trňom

Sada nástrojov na spojku sa používa na profesionálnu demontáž a montáž spojok XTend a konvenčných spojok a na centrovanie kotúčov spojky. Sada náradia na spojku nielen zabraňuje neželanému prestaveniu spojky XTend, ale tiež posunutiu telesa v prípade konvenčných spojok počas montáže.

Nástroj na centrovanie spojky sa všeobecne používa na centrovanie kotúča spojky, dokonca aj pre motory bez vodiaceho ložiska v kľukovom hriadeľi alebo s väčším priemerom otvoru kľukového hriadeľa, ako je priemer náboja kotúča spojky. Upínacie a centrovacie prvky zaisťujú presné centrovanie v kotúči spojky a s druhým upínacím prvkom presné centrovanie vo vodiacom ložisku resp. otvore kľukového hriadeľa.



Pred montážou skontrolujte bočné hádzanie kotúča spojky: Maximálna hodnota 0,5 mm. Spojky s blokovacím kotúčom sa centrujú špeciálnym centrovacím trňom.

Blokovací kotúč odstráňte až po montáži!

ZF Aftermarket v zásade odporúča výmenu prítlačného kotúča, kotúča spojky a vysúvača. Rešpektujte priložené pokyny k montáži a relevantné servisné informácie!



Pozor pri manipulácii so spojkou. V opačnom prípade sa môže základné nastavenie požadované pre túto funkciu (zo závodu) zmeniť.

Na montáž a demontáž samonastaviteľných prítlačných kotúčov bez blokovacieho kotúča použite napínacie zariadenie s centrovacím trňom. To zabraňuje posunutiu telesa a tým pulzovaniu pedálu a nekontrolovanému nastaveniu.



www.aftermarket.zf.com/serviceinformation