

ZF Aftermarket Service Information

Légrugó cseréje
Audi C6

Gyártó —

Termék

Dokumentumszám 40931 HU



AFTERMARKET

LEMFÖRDER  SACHS  TRW



1 Légrugó cseréje

Járműgyártó	Sorozat	Modell
Audi	C6	A6
		A6 Allroad quattro

Tábl. 1 Jármű-hozzárendelés

 Jármű-hozzárendelés:OE- Ellenőrizze a cikkszámot

Légrugók tárolása	
Hőmérséklet	-15° C (min.) / +50° C (max.)
UV-sugárzás	Kerülje a közvetlen napfényt.
Tárolási környezet	Ügyeljen a tiszta tárolási környezetre. Kerülje a szennyeződések.

Tábl. 2 Légrugók tárolása

1.1 Hátsó tengely légrugójának kiszerelése

Előfeltételek:

- Emelje meg biztonságosan a járművet. Vegye figyelembe a járműgyártó által közölt adatokat.
- Ürítse le a légrugórendszert a megfelelő diagnosztikai eszköz használatával. Vegye figyelembe a járműgyártó által közölt adatokat.
- Kerék eltávolítva.

FIGYELEM!

Sérülésveszély a repülő alkatrészek miatt.
Könnyű, ill. közepes sérülés lehetséges.

- ⇒ Viseljen védőszemüveget.
- ⇒ Viseljen fülvédőt.
- ⇒ Viseljen védőkesztyűt.

Légvezeték meglazítása

1. Lazítsa meg óvatosan a légvezeték gombját.

→ A légnymás leépül.



2. Lazítsa meg a keresztlengőkar alsó csavarját és anyáját.

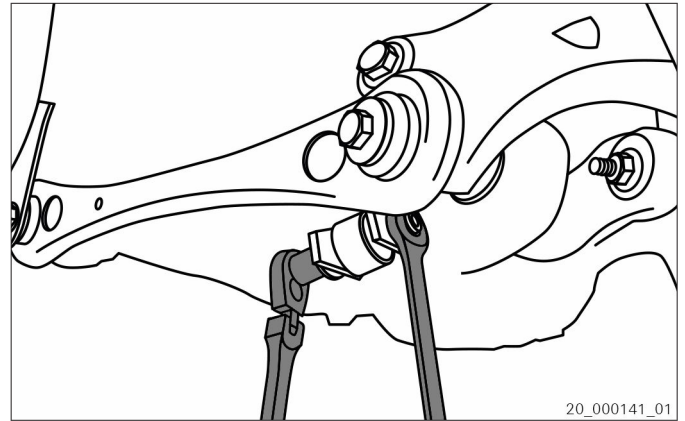

Ábra 1

3. Vegye ki a csavart és az anyát.

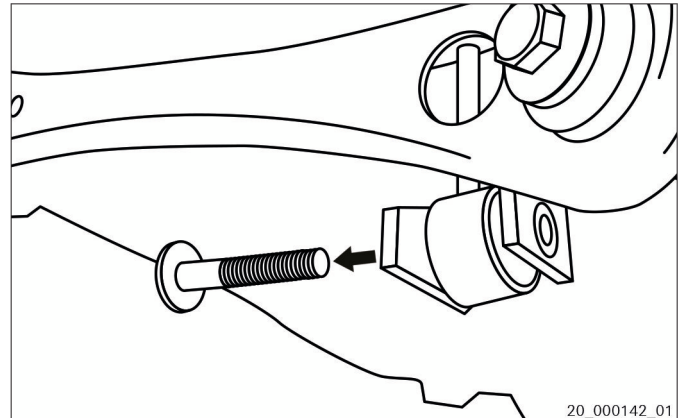

Ábra 2

4. Lazítsa meg és vegye ki a lengéscsillapító csavarját.

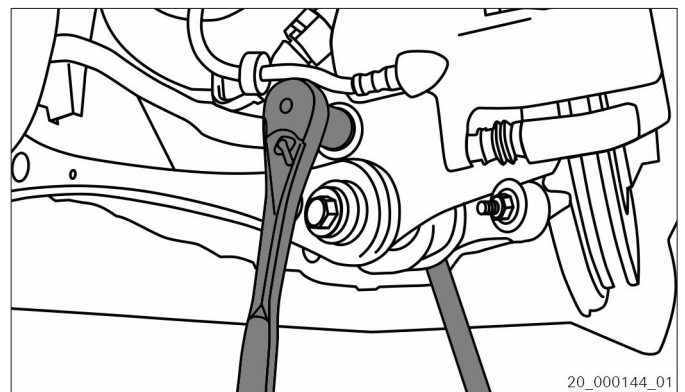

Ábra 3



5. Kösse ki a kerék-fordulatszámérő elektromos csatlakozását.

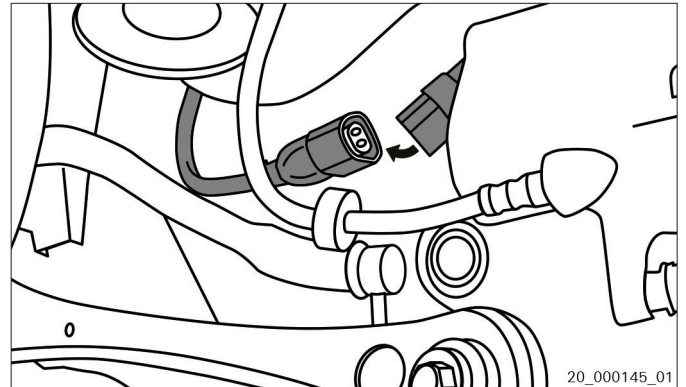

Ábra 4

6. Lazítsa meg és vegye ki a légrugó alsó csavarját.

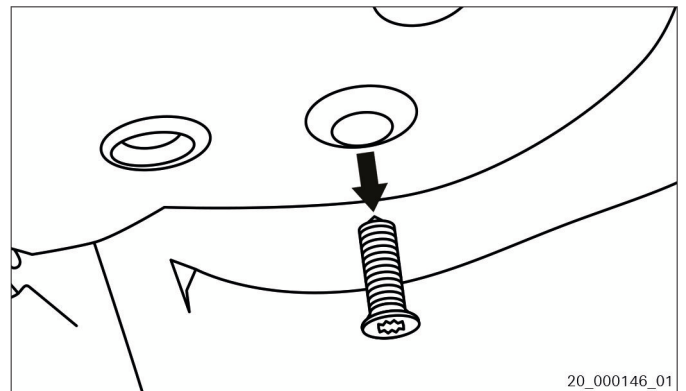

Ábra 5

7. Feszítse szét a kerékfelfüggesztést egy szerelővassal.
8. Vegye ki a légrugót.

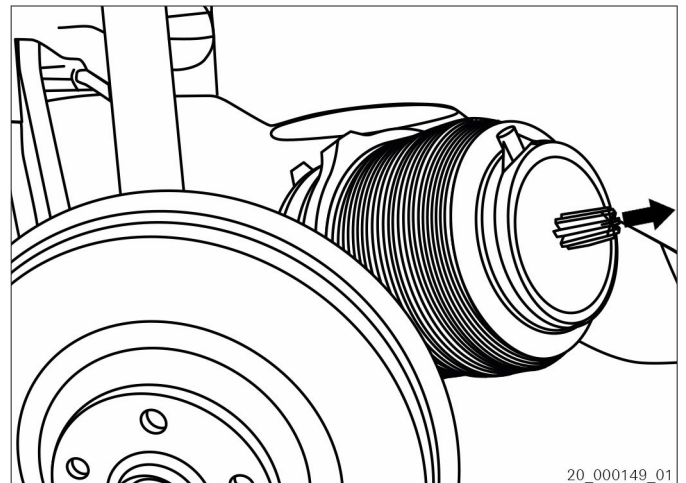

Ábra 6



1.2 A légvezeték módosítása

Előfeltételek:

- Csatlakozók védettek a szennyeződéssel szemben.

 A légvezeték új SACHS-légrugóhoz történő csatlakoztatása csak OE-gomb nélkül lehetséges.

A légvezeték módosítása

1. Válassza le a gombot (1) a szorítódarabról (2).

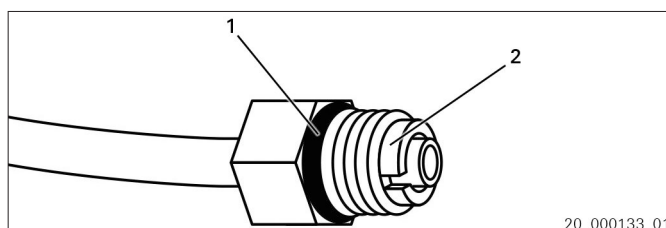

Ábra 7 Gomb a szorítódarabbal

- 1 Gomb
- 2 Szorítódarab

2. Hajlítsa felfelé a szorítódarabot (2).

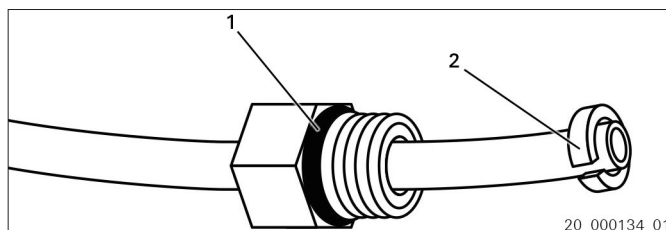

Ábra 8 Szorítódarab felfelé hajlítása

- 1 Gomb
- 2 Szorítódarab

3. Távolítsa el a szorítódarabot (2).

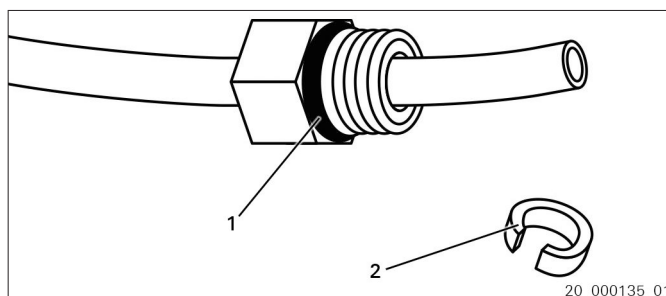

Ábra 9 Szorítódarab eltávolítása

- 1 Gomb
- 2 Szorítódarab



4. Távolítsa el a gombot (1).

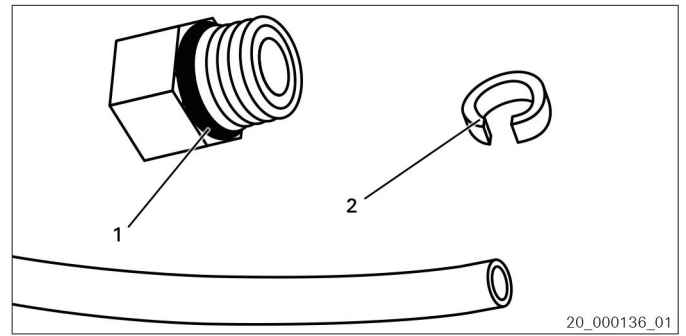

Ábra 10 Gomb eltávolítása

- 1 Gomb
2 Szorítódarab

1.3 Légrugó beépítése Hátsó tengely

Előfeltételek:

- Felfekvési felületek megtisztítva.
- Feszítse szét a kerékfelfüggesztést egy szerelővassal.

-  Igazítsa a légrugó elejét az alvázrész hornyához.

Helyezze be a légrugót.

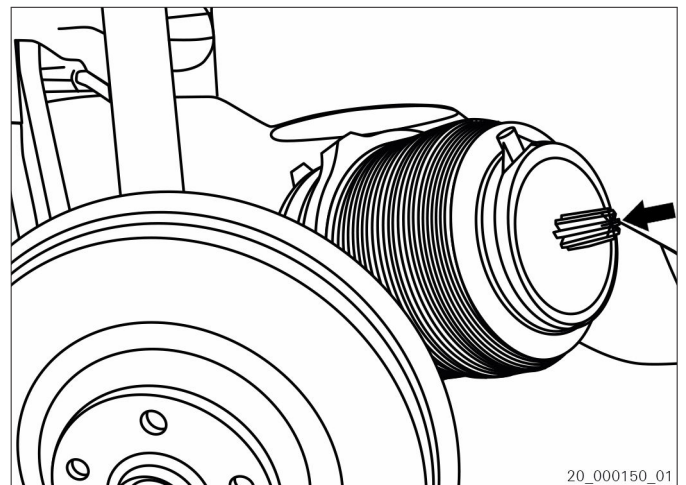

Ábra 11



3. Csavarja be a lérugó alsó csavarját és húzza meg a helyes nyomatékkal. Vegye figyelembe a járműgyártó által közölt adatokat.

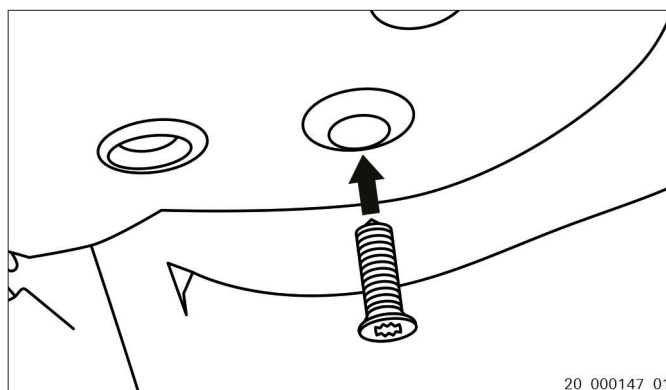

Ábra 12

4. Kösse be a kerékfordulatszám-mérő elektromos csatlakozóját.

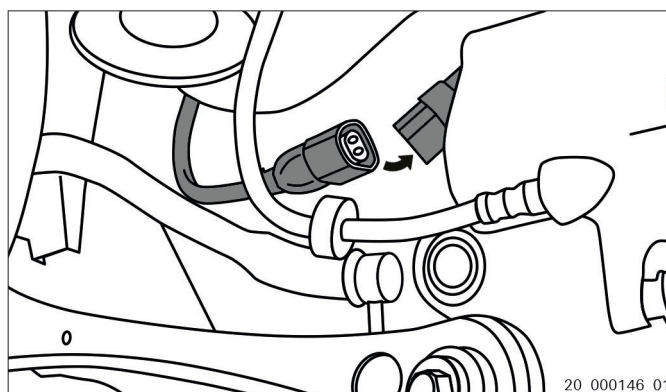

Ábra 13

5. Csavarja be a lengéscsillapító alsó csavarját és húzza meg a megfelelő nyomatékkal. Vegye figyelembe a járműgyártó által közölt adatokat.

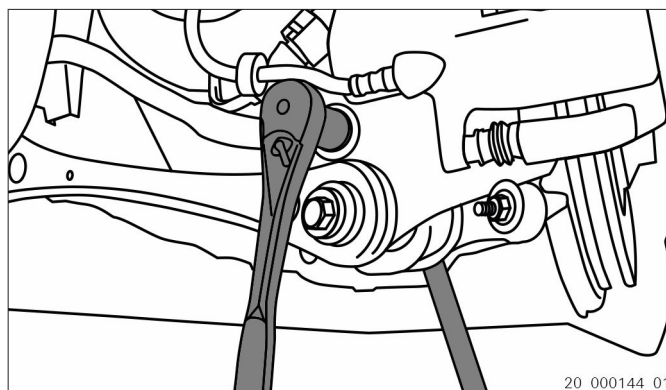

Ábra 14



6. Csavarja be a keresztlengőkar alsó csavarját és anyáját, és húzza meg a megfelelő nyomatékkal.
Vegye figyelembe a járműgyártó által közölt adatokat.

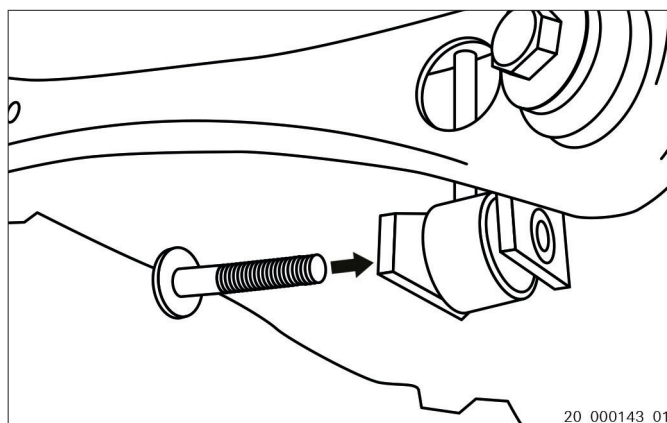

Ábra 15

1.4 Légvezeték csatlakoztatása

Előfeltételek:

- Csatlakozók tiszták.
- Csatlakozók védettek a szennyeződéssel szemben.
- Légvezeték sérülésre ellenőrizve.

FELHÍVÁS

Dologi kár lehetséges a légrugórendszeren.

A légvezetéken lévő karcolások vagy vágások miatt nyomásvesztés lehetséges.

⇒ Csatlakoztatás előtt vizsgálja meg a légtömlőt sérülésekre.

⇒ Cserélje ki a sérült légvezetékét.

1. Vegye ki és ártalmatlanítsa a szállítási biztosítékot (1).
2. Dugja a légvezeték (1) ütközésig a gomba.

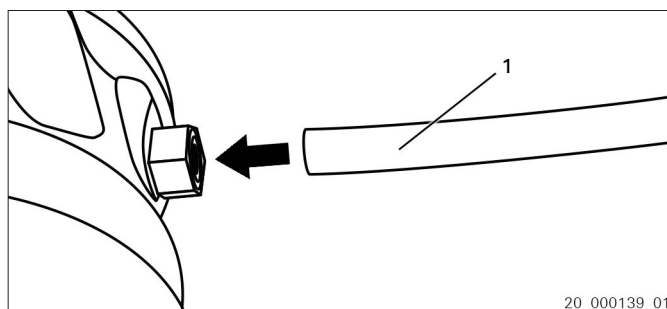

Ábra 16 Légvezeték csatlakoztatása

1 Légvezeték



3. Húzza meg a légvezetéket a biztonságos illeszkedés ellenőrzéséhez.

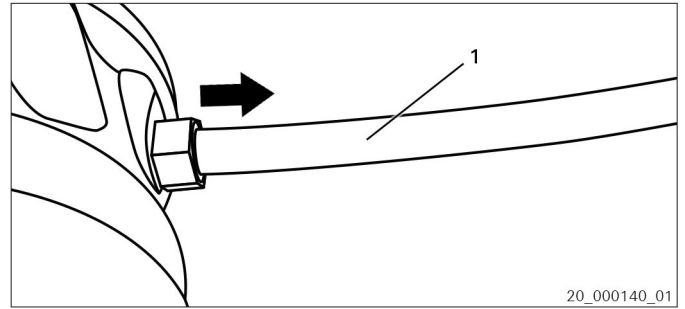

Ábra 17 Ellenőrizze a biztonságos elhelyezkedést

1 Légvezeték

4. Töltse fel a lérugórendszert egy megfelelő diagnosztikai eszközzel. Vegye figyelembe a járműgyártó által közölt adatokat.
5. Helyezze fel a kereket és helyes meghúzási nyomatékkal. Vegye figyelembe a járműgyártó által közölt adatokat.
6. Engedje le a járművet az emelőről.