



## Önszabályozó tengelykapcsolók, XTend személygépkocsi, I., II., III., IV. típus

Az önszabályozó tengelykapcsolók a típustól függően különböző jellemzőkkel rendelkeznek.

### 1. XTend, I. típus házűtközővel (rászegecselve/rácsavarozva)

Jellemző	Házűtköző (1)
Különlegesség	Házűtköző rászegecselve (1. ábra) vagy rűcsavarozva (2. ábra)
Beépítés/űjrafelhasználás/szavatosság	Beépítéskor a házűtközőnek lazának és mozgathatónak kell lennie.

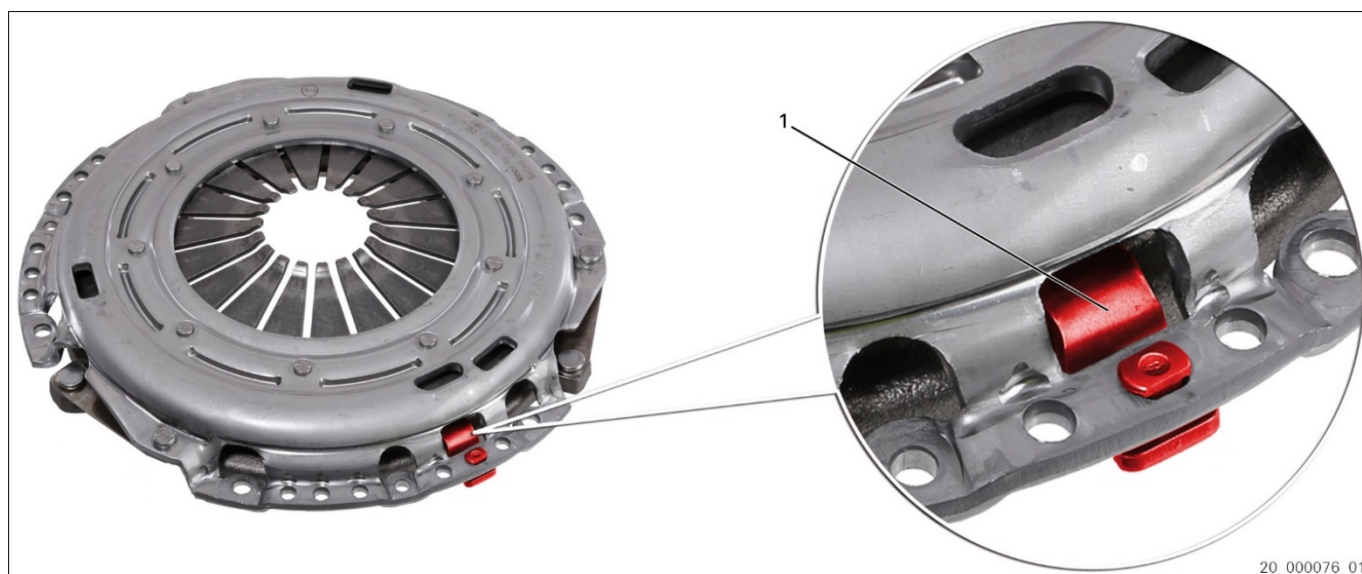

1. ábra: XTend, I. típus házűtközővel (rászegecselve)

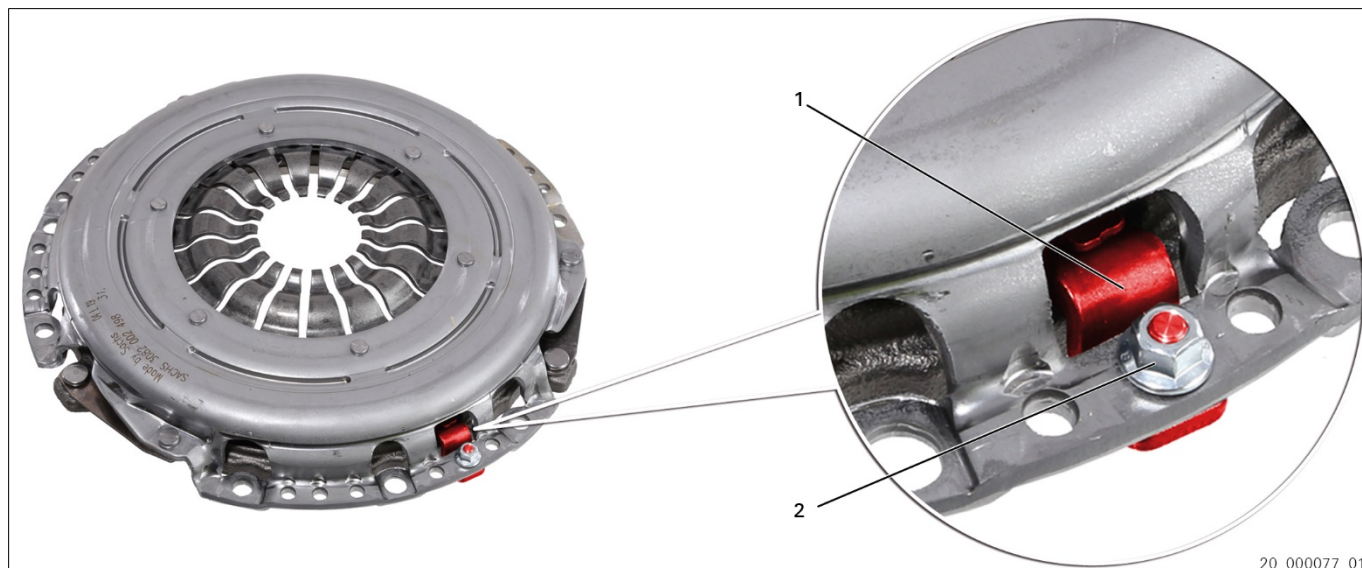

2. ábra: XTend, I. típus házűtközővel (rűcsavarozva)

1 Házűtköző

2 Anyacsavar



A házűtköző (1) a leszállított formában mozgatható.  
Az utánállító szerkezet nem aktív.

**XTend, I. típusú kivitelezés, rászegecselve (1. ábra)**

A nyomólap lendkerékre való rácsavarozásával a házütköző (1) reteszelt állapotban lesz.  
→ Az utánállító szerkezet aktív.

**XTend, I. típusú kivitelezés, rácsavarozva (2. ábra)**

A nyomólap lendkerékre való rácsavarozása után húzza meg az anyacsavart (2).  
→ Reteszeli a házütközőt (1).  
→ Az utánállító szerkezet aktív.



Tartsa be a szervizinformációkat: 12498 HU [A rácsavarozott ütközővel - kopáskiegyenlítő szerkezettel ellátott XTend kuplung kézi működtetése].

**Újrafelhasználás vagy szavatosság****FELHÍVÁS**

A leszereléskor ügyeljen arra, hogy a házütköző (1) ne akadjon el. Ha a házütköző a leszerelés során elakad, megtörténhet, hogy kioldódik a beállító szerkezet. A beállító szerkezet alaphelyzetbe állítása nem lehetséges.

**XTend kivitelezés (rászegecselve)**

A leszereléskor a házütközőnek (1) le kell válnia a kuplungharangról.

**XTend kivitelezés (rácsavarozva)**

A leszerelés előtt lazítsa meg az anyát (2). Ne csavarja ki teljesen az anyát (2).

Tartsa be a szervizinformációkat: 12498 HU [A rácsavarozott ütközővel - kopáskiegyenlítő szerkezettel ellátott XTend kuplung kézi működtetése].



A ZF Aftermarket a beépítéshez és a leszereléshez a 4200 080 561-es számú különleges szerszámot használja.



## 2. II. típusú XTend látható beállítható rugókkal (reteszelőelemmel/reteszelőelem nélkül)

Jellemző	A beállítható rugók (1) kívülről láthatók
Különlegesség	A cikkszámától függően reteszelőelemmel (2) vagy anélkül.
Beépítés/újrafelhasználás/szavatosság	Leszerelés és beépítés kizárólag a különleges szerszámmal.

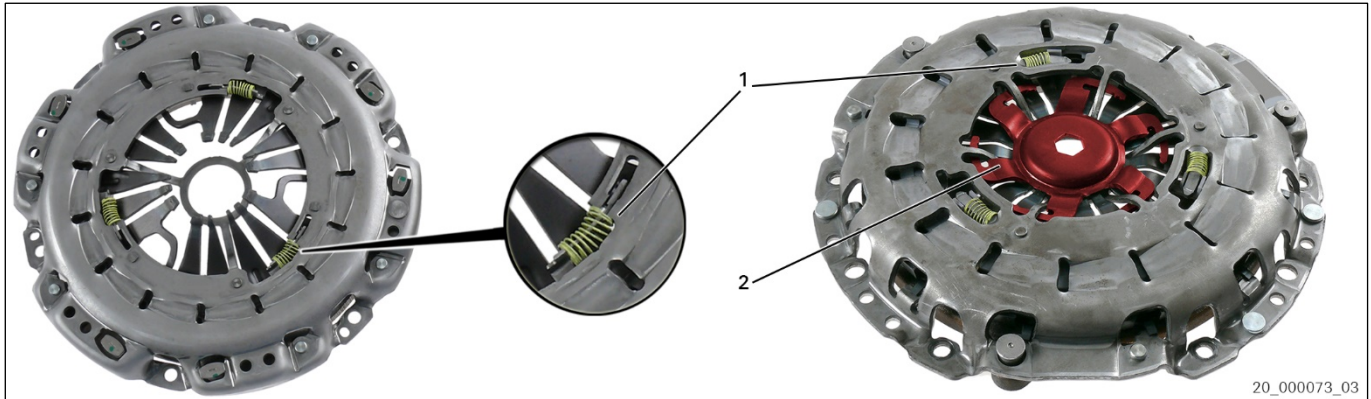

3. ábra: II. típusú XTend reteszelőelemmel/reteszelőelem nélkül

1 Beállítható rugók

2 Reteszelőelem

## II. típusú XTend kivitelezés reteszelőelem nélkül



Az önszabályozó II. típusú XTend (reteszelőelem nélkül) nyomólapjának beszereléséhez használja a központosító tűskével (4200 080 561-es különleges szerszám) ellátott szorítókészüléket. Ez megakadályozza a sebességváltó ház elakadását, és ezzel a pedál pulzálását és az ellenőrizhetetlen korrigálást.

## II. típusú XTend kivitelezés reteszelőelemmel



A nyomólap lendkerékre történő rácsavarozása után távolítsa el a reteszelőelemet (2). Tartsa be a SACHS 10332 IN és 11363 IN szerelési útmutatóit. Központosítsa a kuplungtárcsát a megfelelő központosító tűskével (különleges szerszám: 4200 080 561).

## Újrafelhasználás vagy szavatosság

### FELHÍVÁS

A beállító szerkezet alaphelyzetbe állítása funkciózavarokhoz vezethet.



A kiszereléshez és a beépítéshez használja a 4200 080 561-es különleges szerszámot.



### 3. III. típusú XTend nem látható állítható rugókkal (reteszelőelem nélkül/reteszelőelemmel)

Jellemző	Utánállító szerkezet (2), csiga
Különlegesség	A cikkszámától függően reteszelőelemmel (1) vagy anélkül.
Beépítés/újrafelhasználás/szavatosság	Kiszereles és beépítés: vegye figyelembe a járműgyártó előírásait.

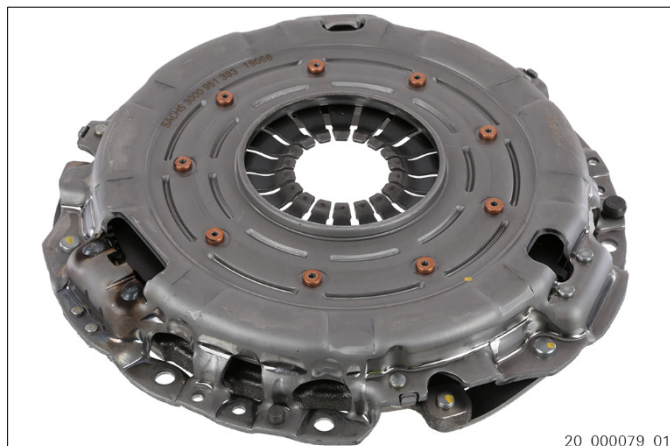

4. ábra: III. típusú XTend reteszelőelem nélkül

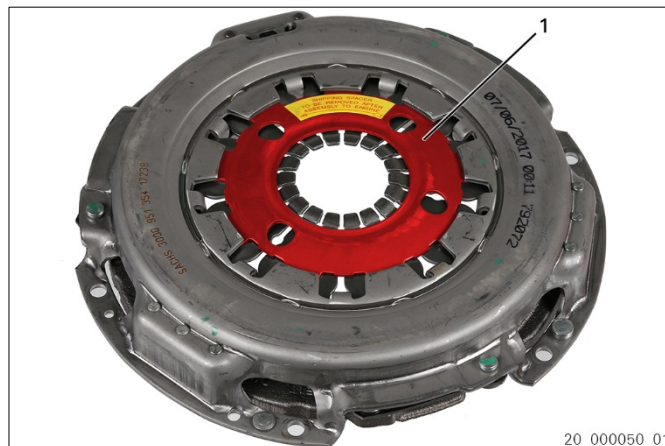

5. ábra: III. típusú XTend reteszelőelemmel

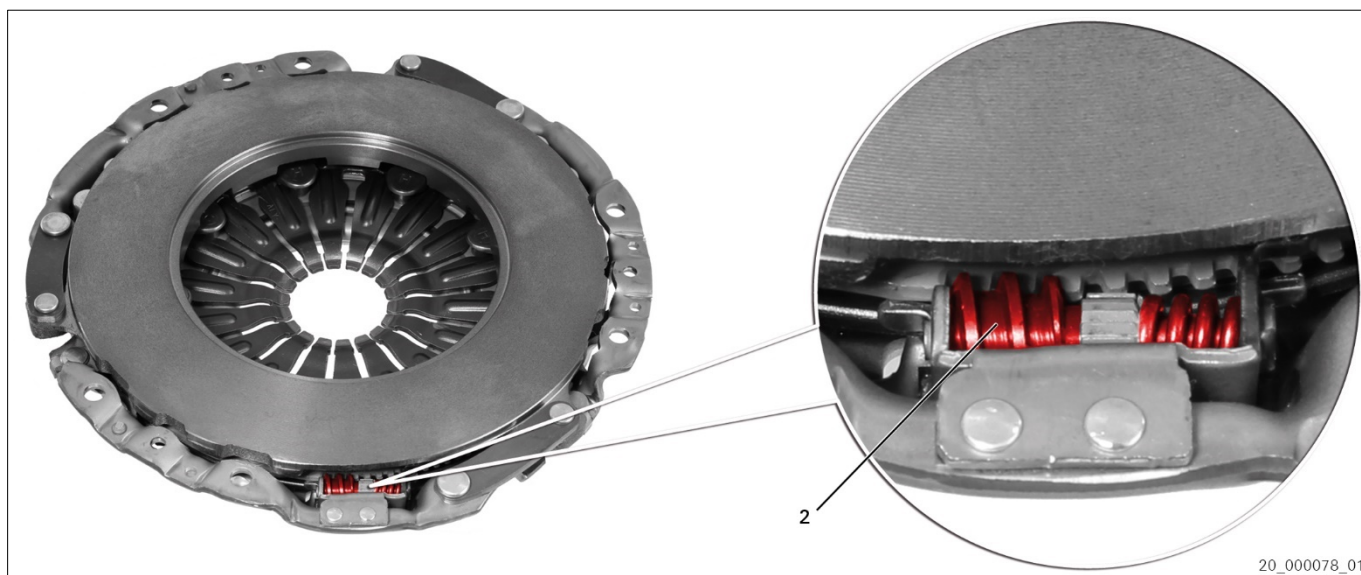

6. ábra: III. típusú XTend utánállító szerkezet (példa)

1 Reteszelőelem

2 Utánállító szerkezet

### III. típusú XTend kivitelezés reteszelőelemmel



A nyomólap lendkerékre történő rácsavarozása után távolítsa el a reteszelőelemet (1). Tartsa be a szervizinformációkat: 12497 HU [III típusú XTend kuplung].

### Újrafelhasználás vagy szavatosság



A ZF Aftermarket a kiszereléshez és a beépítéshez a 4200 080 561-es számú különleges szerszámot használja. Tartsa be a szervizinformációkat: 12832 HU [XTend kuplung - Kopás-kiegénylítés kiiktatása (különleges szerszám használatával)].



#### 4. IV: típusú XTend zárólemezzel (rászegecselve)

Jellemző	Zárólemez (1)
Különlegesség	–
Beépítés/újrafelhasználás/szavatosság	Leszerelés és beépítés kizárólag a különleges szerszámmal.



7. ábra: IV. típusú XTend zárólemezzel (rászegecselve)

1 Zárólemez

#### IV. típusú XTend zárólemezzel

-  Az önszabályozó IV. típusú XTend nyomólapjának beszereléséhez használja a szorítókészüléket/különleges szerszámot. Ez megakadályozza a sebességváltó ház elakadását, és ezzel a pedál pulzálását és az ellenőrizhetetlen korrigálást.

#### Újrafelhasználás vagy szavatosság

-  A kisereléshez és a beépítéshez használja a 4200 080 561-es különleges szerszámot. Vegye figyelembe a járműgyártó előírásait.



## 5. SACHS különleges szerszám 4200 080 561



8. ábra: Különleges szerszám: központosító tűskével ellátott szorítókészülék

A tengelykapcsoló szerszám készlet az XTend tengelykapcsolók és hagyományos tengelykapcsolók szakszerű kiszérésére és beépítésére, valamint a kuplungtárcsák központosítására szolgál. A tengelykapcsoló szerszám készlet nemcsak az XTend tengelykapcsoló akaratlan utánállítását akadályozza meg, hanem a ház elakadását is a hagyományos tengelykapcsolók esetében a beszerelés során.

A kuplungtárcsa központosításához általában a kuplung központosító szerszáma használatos a forgattyústengelyben vezetőcsapágyakkal nem rendelkező motorok vagy azon motorok esetében is, ahol a forgattyústengely-furatátmérő nagyobb, mint a kuplungtárcsa agyának átmérője. A rögzítőelemek és központosító elemek egy rögzítőelemmel precíz központosítást tesznek lehetővé a kuplungtárcsában, a másik rögzítőelem pedig precíz központosítást tesz lehetővé a vezetőcsapágyban, illetve a forgattyústengely-furatban.



Az összeszerelés előtt ellenőrizze a kuplungtárcsa oldalirányú ütését. Maximális érték: 0,5 mm. A reteszelőelemmel ellátott tengelykapcsolók központosítása speciális központosító tűskével történik.

A reteszelőelemet csak a beépítés után távolítsa el!

A ZF Aftermarket azt javasolja, hogy cserélje ki a nyomólapot, a kuplungtárcsát és a kinyomót. Tartsa be a mellékelt szerelési útmutatót és a releváns szervizinformációkat!



A kuplung kezelése során elővigyázatosan járjon el. Ellenkező esetben megváltozhat a működéshez szükséges gyári beállítás.

Az önszabályozó, reteszelőelem nélküli nyomólapok be- és kiszéréséhez használja a központosító tűskével ellátott szorítókészüléket. Ez megakadályozza a sebességváltó ház elakadását, és ezzel a pedál pulzálását és az ellenőrizhetetlen korrigálást.



[www.aftermarket.zf.com/serviceinformation](http://www.aftermarket.zf.com/serviceinformation)