

ZF Aftermarket Service Information

Skifte luftfjær
Audi C6

Produsent —

Produkt

Dokumentnummer 40931 NO



AFTERMARKET

LEMFÖRDER  SACHS  TRW



1 Skifte luftfjær

Kjøretøyprodusent	Serie	Modell
Audi	C6	A6
		A6 Allroad quattro

Tab. 1 Kjøretøytilordning

 Kjøretøytilordning: Kontroller OE-artikkelnummer.

Lagre luftfjær	
Temperatur	-15 C (min) / +50 C (maks.)
UV-stråling	Unngå direkte sollys.
Lagringsforhold	Pass på rene lagringsforhold. Unngå forurensning.

Tab. 2 Lagre luftfjær

1.1 Demontere luftfjær på bakaksel

Forutsetninger:

- Løft kjøretøyet på en trygg måte. Følg anvisningene fra kjøretøyprodusenten.
- Tøm luftfjærssystemet med et egnet diagnoseapparat. Følg anvisningene fra kjøretøyprodusenten.
- Hjul tatt av.

VORSICHT

Fare for personskader ved deler som slynges ut.

Lette til middels alvorlige skader kan oppstå.

- ⇒ Bruk vernebrille.
- ⇒ Bruk hørselsvern.
- ⇒ Bruk vernehansker.

Løsne luftledning

1. Løsne nippelen på luftledningen forsiktig.

→ Lufttrykket tappes av.



2. Løsne nedre skrue og mutter på koblingsstaget på bærearman.

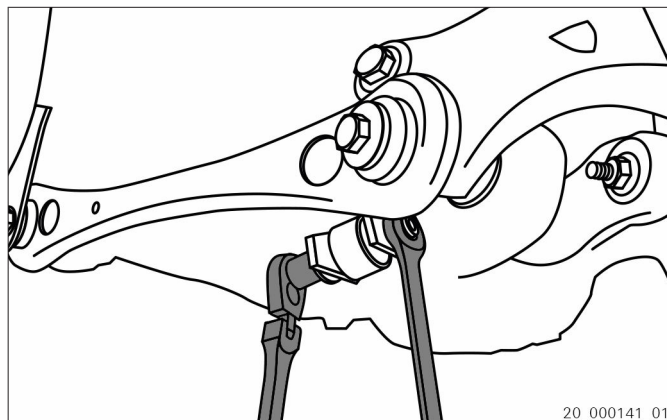

Fig. 1

3. Ta av skrue og mutter.

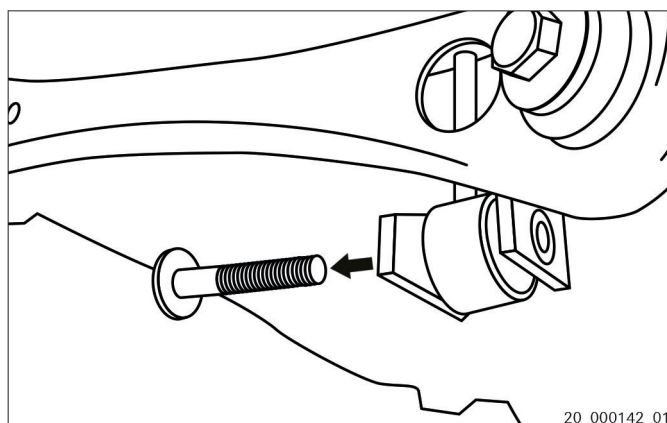

Fig. 2

4. Løsne og ta av skruen på støtdemperen.

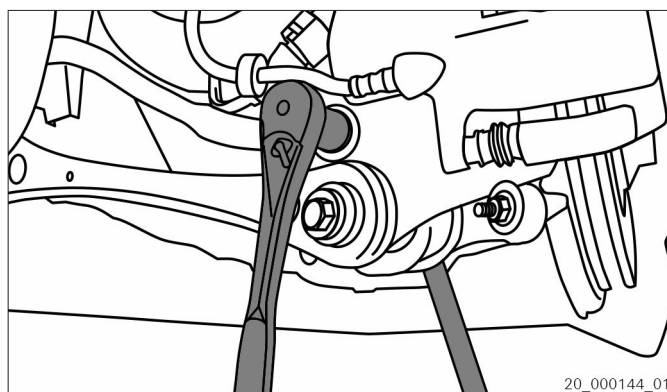

Fig. 3



5. Koble fra elektrisk plugg på hjulturtallsensoren.

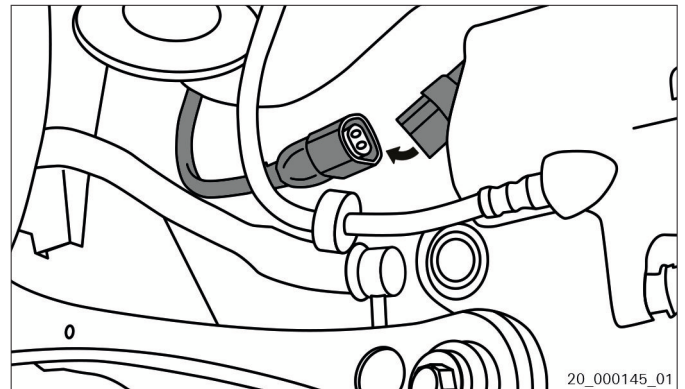

Fig. 4

6. Løsne og ta av nedre skruer på luftfjæren.

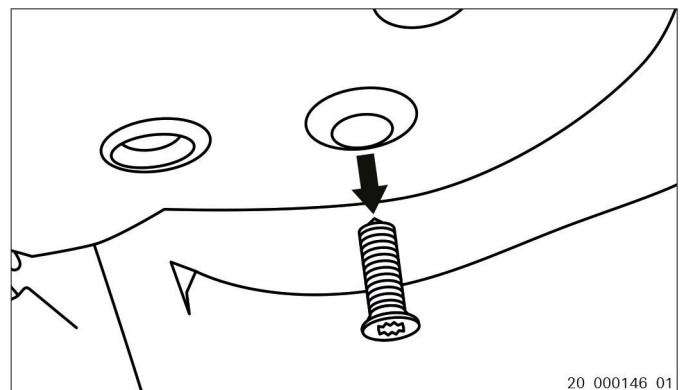

Fig. 5

7. Spred ut hjulopphenget ved hjelp av dekkspake.
8. Ta av luftfjæren.

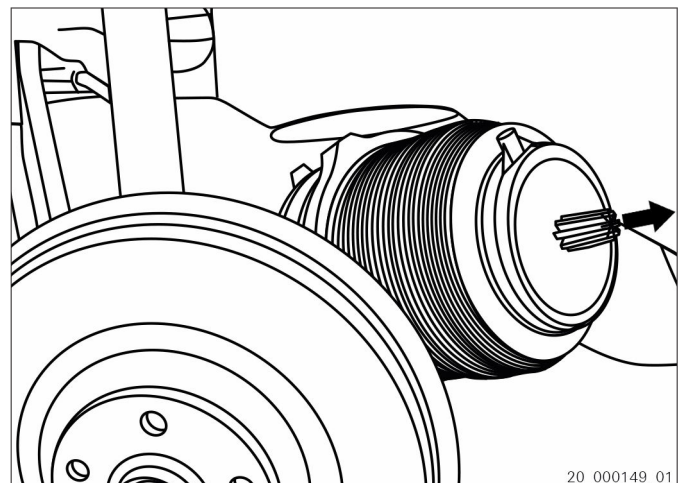

Fig. 6



1.2 Modifisere luftledning

Forutsetninger:

- Tilkoblinger beskyttes mot forurensning.

 Tilkobling av luftledningen til ny SACHS-luftfjær kun mulig uten OE-nippel.

Modifisere luftledning

1. Skille nippelen (1) fra klemstykket (2).

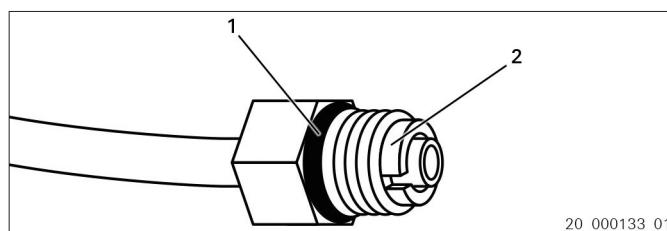

Fig. 7 Nippel med klemstykke

- 1 Nippel
- 2 Klemstykke

2. Bøy opp klemstykket (2).

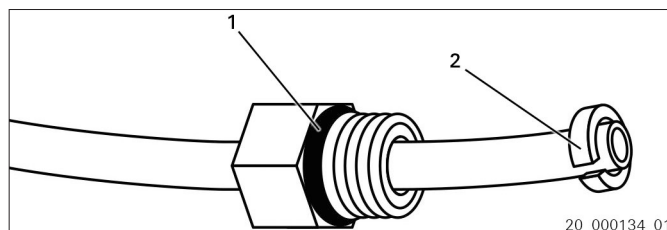

Fig. 8 Bøye opp klemstykke

- 1 Nippel
- 2 Klemstykke

3. Ta av klemstykket (2).

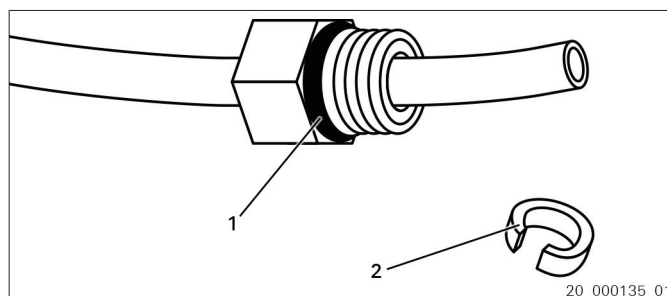

Fig. 9 Ta av klemstykke

- 1 Nippel
- 2 Klemstykke



4. Ta av nippelen (1).

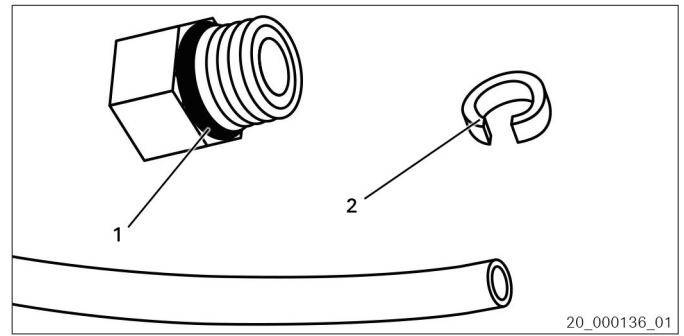



Fig. 10 Ta av nippel

- 1 Nippel
2 Klemstykke

1.3 Montere luftledning på bakaksel

Forutsetninger:

- Anleggsflater rengjorte.
1. Spred ut hjulopphenget ved hjelp av dekkspake.
 2.  Rett inn nesen på luftfjæren med sporet i understellsdelen.

Sett inn luftfjæren.

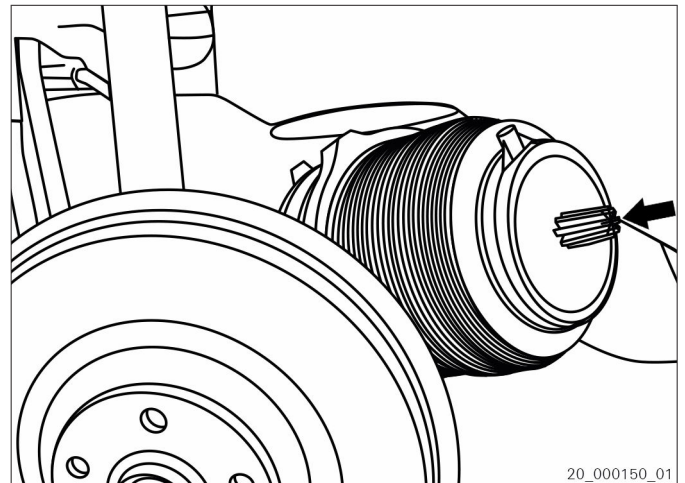

Fig. 11



3. Skru inn nedre skru i luftfjæren og trekk til med riktig tiltrekningsmoment. Følg anvisningene fra kjøretøyprodusenten.

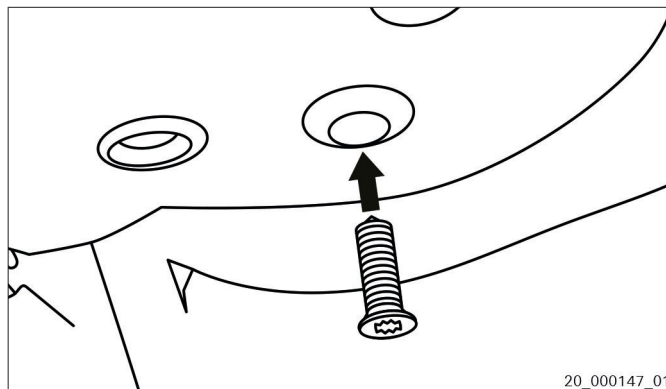

Fig. 12

4. Koble til elektrisk plugg på hjulturtallsensor.

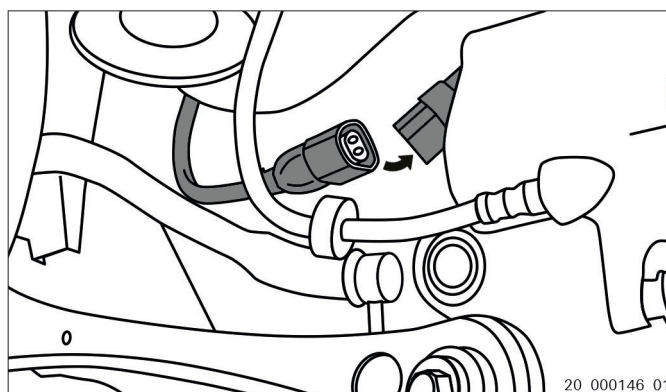

Fig. 13

5. Skru inn nedre skru på støtdemperen og trekk til med riktig tiltrekningsmoment. Følg anvisningene fra kjøretøyprodusenten.

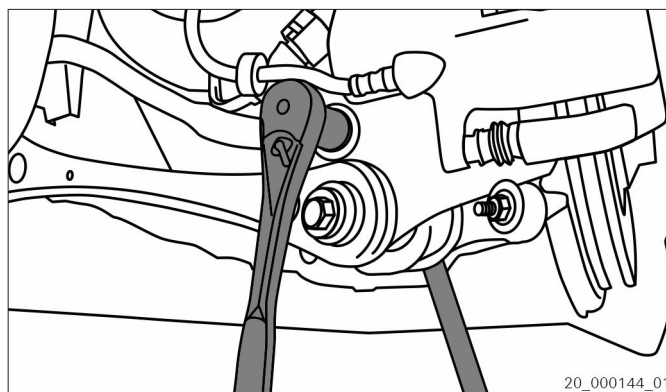

Fig. 14



6. Skru inn nedre skruen på koblingsstaket på bærearman og trekk til med riktig tiltrekningsmoment.
Følg anvisningene fra kjøretøyprodusenten.

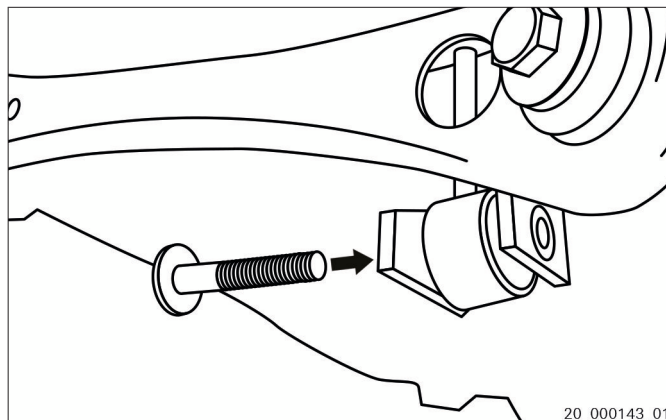

Fig. 15

1.4 Koble til luftledning

Forutsetninger:

- Tilkoblinger rengjorte.
- Tilkoblinger beskyttet mot forurensning.
- Luftledning kontrollert for skader.

HINWEIS

Mulighet for materielle skader på luftfjærsystemet.
Mulighet for trykktap ved riper på eller kutt i luftledningen.

- ⇒ Kontroller luftledningen for skader før tilkobling.
- ⇒ Skift skadet luftledning.

1. Fjerne transportsikringen (1) og kasser den.
2. Sett luftledningen (1) inn i nippelen til anslag.

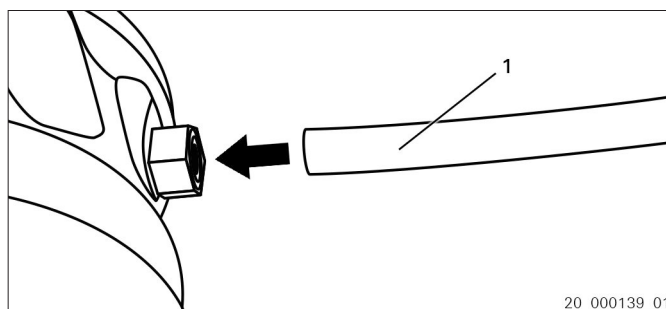

Fig. 16 Sett inn luftledning

1 Luftledning



3. Trekk i luftledningen for å sjekke at den sitter godt.

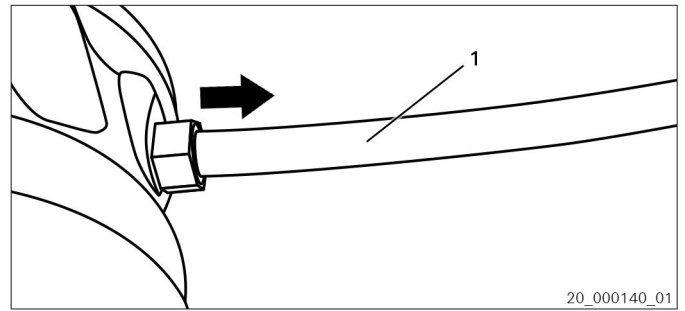

Fig. 17 Kontroller godt feste

1 Luftledning

4. Fyll luftfjærsystemet med egnet diagnoseapparat. Følg anvisningene fra kjøretøyprodusenten.
5. Skru på hjulet og trekk til med korrekt tiltrekningsmoment. Følg anvisningene fra kjøretøyprodusenten.
6. Senk kjøretøyet ned fra løfteplattformen.