



Selvjusterende koblinger XTend personbil type I, II, III, IV

Avhengig av deres type har selvjusterende koblinger ulike funksjoner

1. XTend Typ I med husstopp (klinket/skrudd)

Funksjon	Husstopp (1)
Spesifikasjoner	Husstopp klinket (fig. 1) eller skrudd (fig. 2)
Installasjon/gjenbruk/garanti	Når du fjerner huset, må stoppen løsne og være bevegelig.

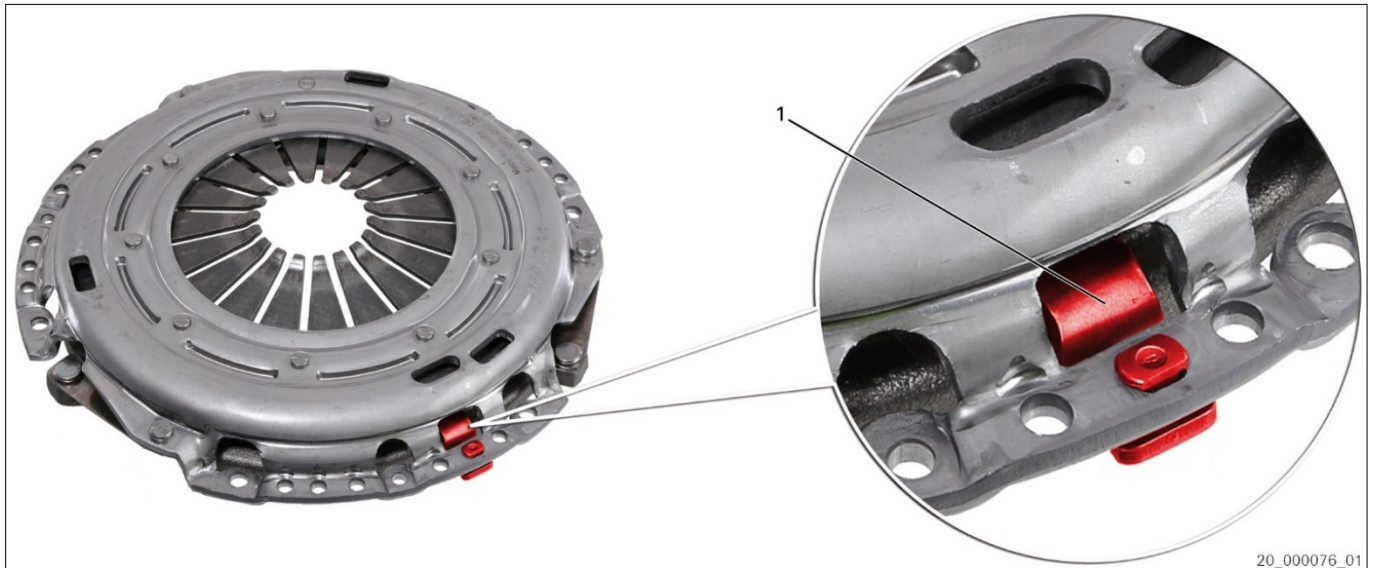

Fig. 1: XTend type I med husstopp (klinket)

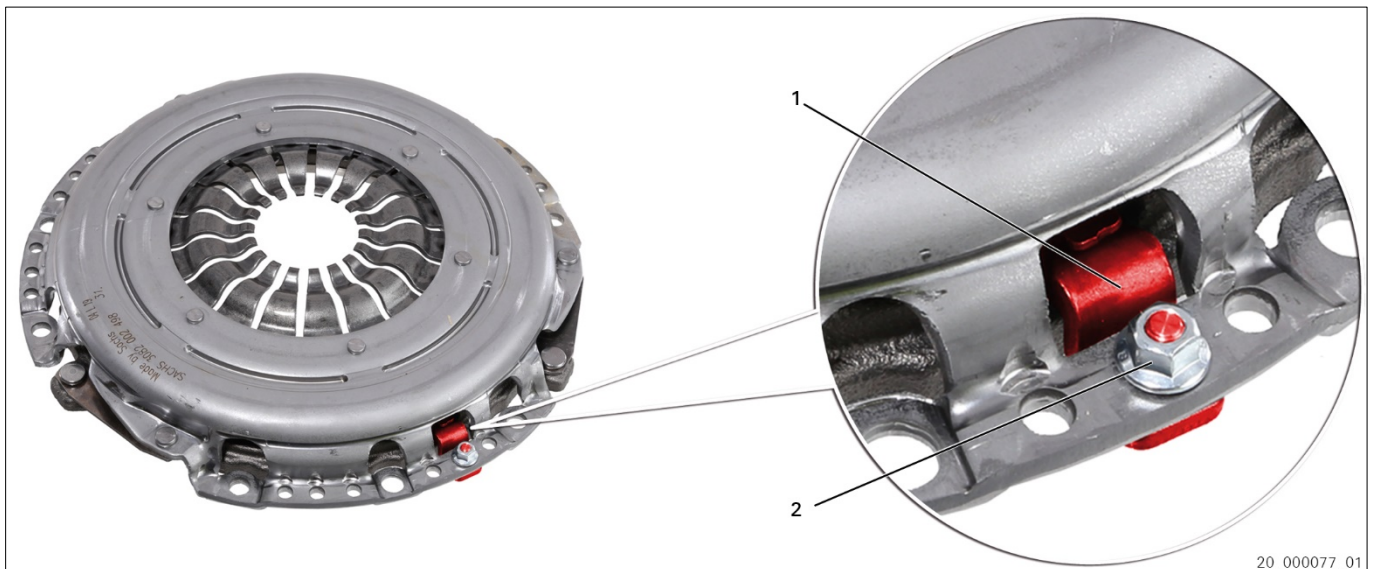

Fig. 2: XTend type I med husstopp (skrudd)

1 Husstopp

2 Mutter



Husstopp (1) er bevegelig ved levering.
 Justeringsmekanismen er ikke aktiv.

**XTend type I klinket versjon (fig. 1)**

Husstoppet (1) låses når koblingstrykkplaten skrues fast på svinghjulet.

→ Justeringsmekanismen er aktiv.

XTend type I skrudd versjon (fig. 2)

Stram mutteren (2) etter å ha skrudd koblingstrykkplaten på svinghjulet.

→ Dette låser fast husstoppet (1).

→ Justeringsmekanismen er aktiv.



Følg serviceinformasjon: 12498 NO [XTend clutch med skrudd stopper - manuell aktivering av slitasjeutjevning].

Gjenbruk eller garanti**VARSEL**

Ved fjerning må du passe på at husstoppet (1) ikke vipper. Hvis husstoppet sitter fast ved fjerning, kan justeringsmekanismen utløses. Det er ikke mulig å tilbakestille justeringsmekanismen.

XTend-versjon (klinket)

Husstoppet (1) må fjernes fra koblingshuset.

XTend-versjon (skrudd)

Løsne mutteren (2) før du fjerner husstoppet. Ikke skru løs mutteren (2) fullstendig.

Følg serviceinformasjon: 12498 NO [XTend clutch med skrudd stopper - manuell aktivering av slitasjeutjevning].



ZF Aftermarket anbefaler spesialverktøyet 4200 080 561 for installasjon og fjerning.



2. XTend type II med synlige justeringsfjær (uten/med låsestykke)

Funksjon	Justeringsfjær (1) er synlige fra utsiden
Spesifikasjoner	Avhengig av artikkelnummer, uten eller med låsestykke (2).
Installasjon/gjenbruk/garanti	Fjerning og installering kun med spesialverktøy.

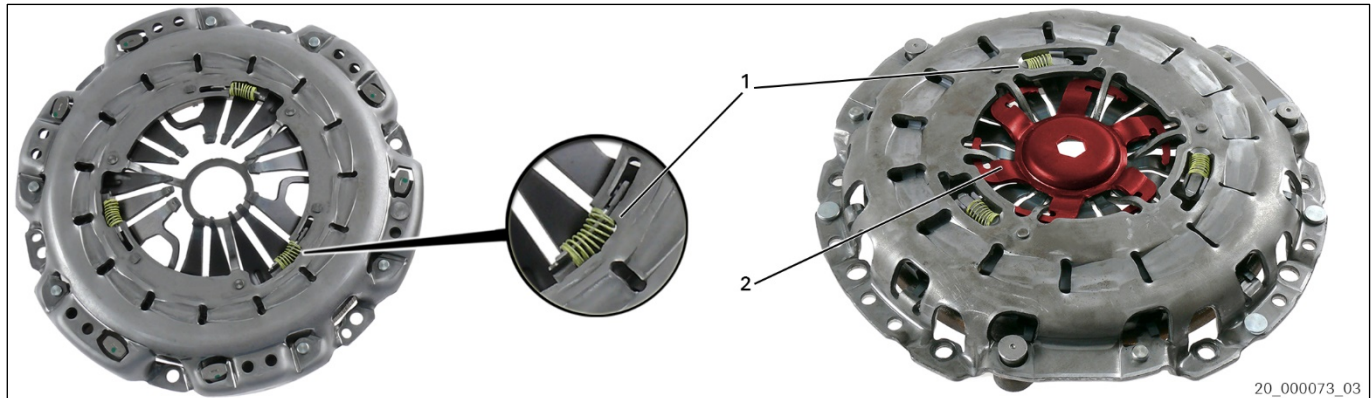

Fig. 3: XTend type II uten/med låsestykke

1 Justeringsfjær

2 Låsestykke

XTend type II versjon uten låsestykke



Bruk spenninnretning med sentreringsbolt (spesialverktøy 4200 080 561) for montering av den selvjusterende koblingstrykkplaten XTend type II uten låsestykke. Dette hindrer skjevhet i huset og dermed pedalpulsering og ukontrollert justering.

XTend type II versjon med låsestykke



Fjern låsestykket (2) etter å ha skrudd koblingstrykkplaten på svinghjulet. Følg installasjonsinstruksjonene SACHS 10332 IN og 11363 IN. Sentrer koblingskive med egnet sentreringsbolt (spesialverktøy 4200 080 561).

Gjenbruk eller garanti

VARSEL

Tilbakestilling av justeringsmekanismen kan føre til funksjonsfeil.



Bruk spesialverktøyet 4200 080 561 for fjerning og installering.



3. XTend type III med usynlige justeringsfjær (uten/med låsestykke)

Funksjon	Justeringsmekanisme (2), spiral
Spesifikasjoner	Avhengig av artikkelnummer, uten eller med låsestykke (1).
Installasjon/gjenbruk/garanti	Fjerning og installering: Følg produsentens anvisninger.



Fig. 4: XTend type III uten låsestykke

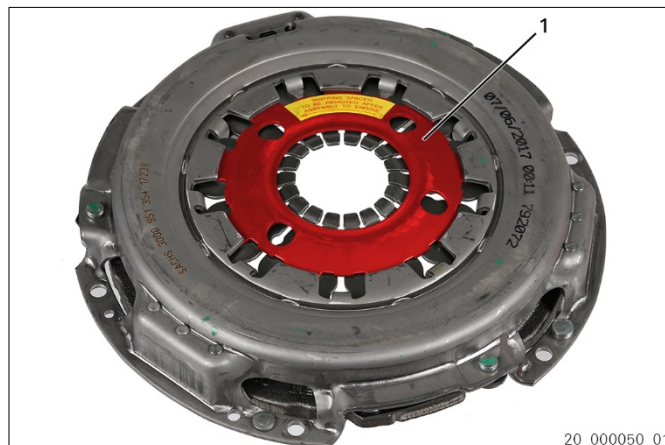

Fig. 5: XTend type III med låsestykke

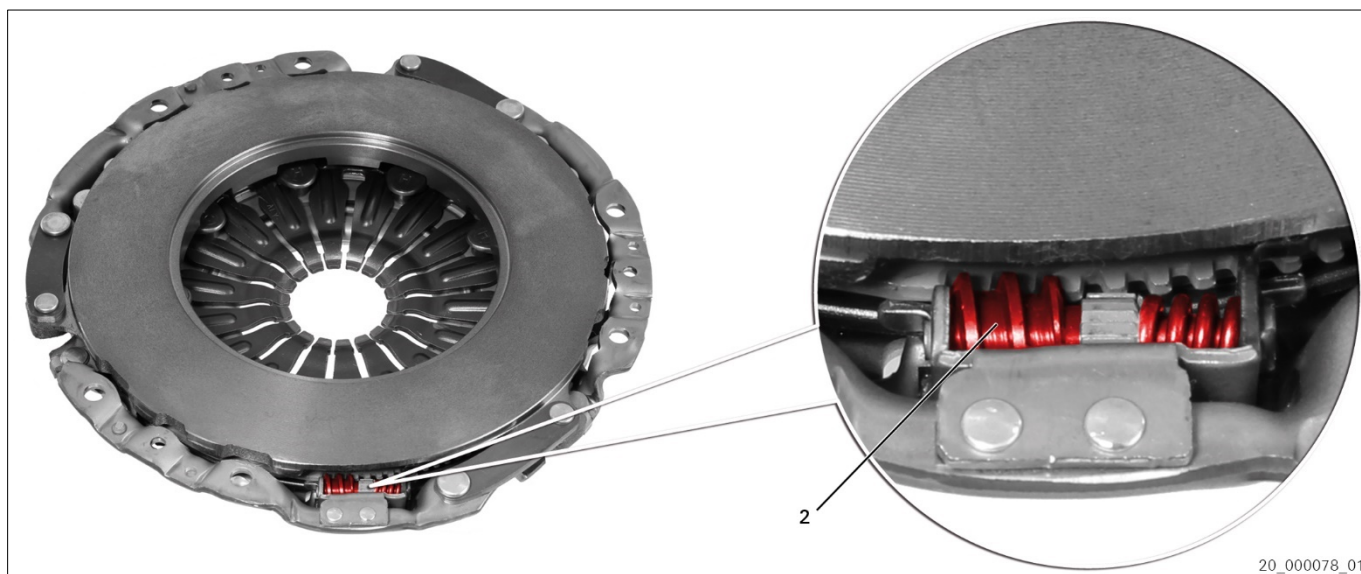

Fig. 6: Justeringsmekanisme Xtend type III (eksempel)

1 Låsestykke

2 Justeringsmekanisme

XTend type III versjon med låsestykke



Fjern låsestykket (1) etter å ha skrudd koblingstrykkplaten på svinghjulet. Følg serviceinformasjon: 12497 NO [XTend clutch type III].

Gjenbruk eller garanti



ZF Aftermarket anbefaler spesialverktøyet 4200 080 561 for fjerning og installasjon . Følg serviceinformasjon: 12832 NO [XTend-clutch - Deaktivere slitasjekompensasjon (spesialverktøy)].



4. XTend type IV med låseplate (klinket)

Funksjon	Låseplate (1)
Spesifikasjoner	—
Installasjon/gjenbruk/garanti	Fjerning og installering kun med spesialverktøy.



Fig. 7: XTend type IV med låseplate (klinket)

1 Låseplate

XTend type IV med låseplate



For montering av den selvjusterende koblingstrykkplaten XTend type IV, bruk spenninnetning/spesialverktøy. Dette hindrer skjevhet i huset og dermed pedalpulsering og ukontrollert justering.

Gjenbruk eller garanti



Bruk spesialverktøyet 4200 080 561 for fjerning og installering. Følg produsentens anvisninger.



5. SACHS spesialverktøy 4200 080 561



Fig. 8: Spesialverktøy: Spenninnretning med sentreringsbolt

Koblingsverktøysettet brukes til profesjonell fjerning og installasjon av XTend-koblinger og konvensjonelle koblinger og til sentrering av koblingsskiver. Koblingsverktøysettet forhindrer ikke bare uønsket justering av XTend-koblingen, men også skjevhet i huset til konvensjonelle koblinger under montering.

Koblingssentreringsverktøyet brukes vanligvis til å sentrere koblingsskiven, også for motorer uten føringslager i veivakselen eller med en større diameter på veivakselboringen enn diameteren på koblingsskivenavet. Spennelementene og sentreringselementene sikrer presis sentrering i koblingsskiven med ett spennelement og presis sentrering i føringslageret eller veivakselboringen med det andre spennelementet.



Kontroller sideslaget på koblingsskiven før montering: Maksimalverdi 0,5 mm.

Koblinger med låsestykke sentreres med en spesiell sentreringsbolt.

Fjern låsestykket først etter installering!

ZF Aftermarket anbefaler alltid å bytte trykkplate, koblingsskive og utløser. Følg medfølgende monteringsinstruksjoner og relevant serviceinformasjon!



Vær forsiktig når du håndterer koblingen. Ellers kan grunninnstillingen som kreves for funksjonen (innstilling ved levering) endres.

Bruk spenninnretningen med sentreringsbolt til å montere og demontere selvjusterende trykkplater uten låsestykke. Dette hindrer skjevhet i huset og dermed pedalpulsering og ukontrollert justering.



www.aftermarket.zf.com/serviceinformation