

ZF Aftermarket Serviceinformation

Byte av luftfjäder
Audi C6

Tillverkare

—

Produkt

Dokumentnummer

40931 SV



AFTERMARKET

LEMFÖRDER  SACHS  TRW



1 Byte av luftfjäder

Fordonstillverkare	Modellserie	Modell
Audi	C6	A6
		A6 Allroad quattro

Tab. 1 Fordonstilldelning

 Fordonstilldelning: OE- kontrollera artikelnummer.

Förvara luftfjädrar	
Temperatur	-15 C (min.) / +50 C (max.)
UV-strålning	Undvik direkt solljus.
Lagermiljö	Se till att lagermiljön är ren. Undvik nedsmutsning.

Tab. 2 Förvara luftfjädrar

1.1 Demontera luftfjäder på bakaxel

Förutsättningar:

- Lyft säkert upp fordonet. Beakta fordonstillverkarens uppgifter.
- Töm luftfjädersystemet med lämplig diagnosutrustning. Beakta fordonstillverkarens uppgifter.
- Ta bort hjulet.

VARNING

Risk för personskador från flygande delar.

Lätt till måttlig skada möjlig.

⇒ Använd skyddsglasögon.

⇒ Använd hörselskydd.

⇒ Använd skyddshandskar.

Koppla bort luftledningen

1. Lossa försiktigt nippeln på luftledningen.

→ Lufttrycket släpps ut.



2. Lossa den nedre bulten och muttern på kopplingsstången på bärarmen.



Bild 1

3. Avlägsna skruv och mutter.

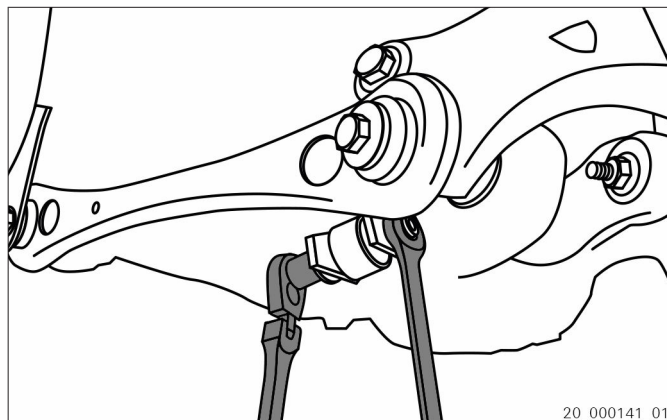

Bild 2

4. Lossa och ta bort skruven på stötdämparen.



Bild 3

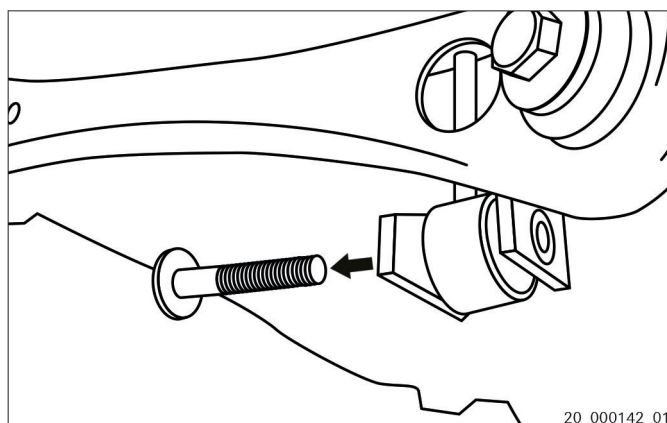

5. Koppla bort den elektriska stickkontakten på hjulhastighetssensorn.

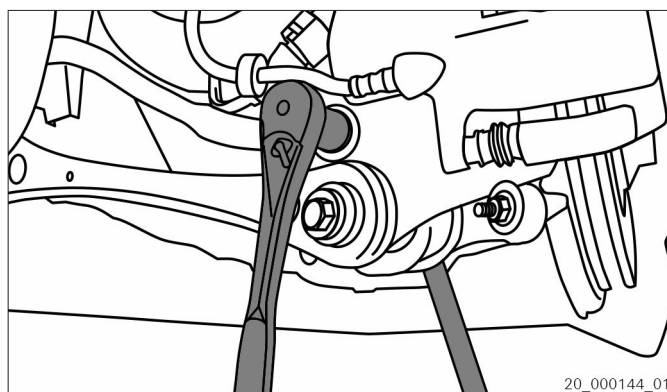

Bild 4

6. Lossa och avlägsna den nedre skruven på luftfjädern.

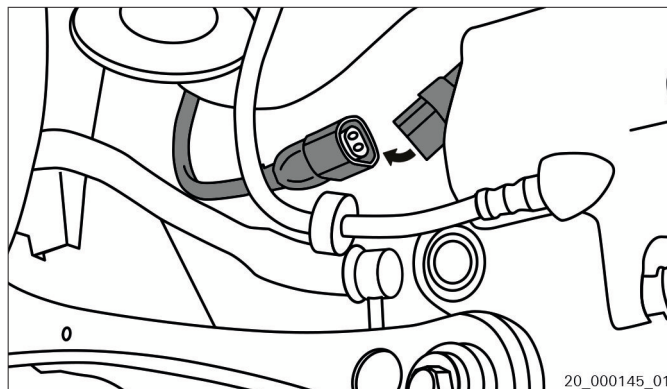

Bild 5

7. Sprid hjulupphängningen med däckjárn.
8. Avlägsna luftfjädern.



Bild 6

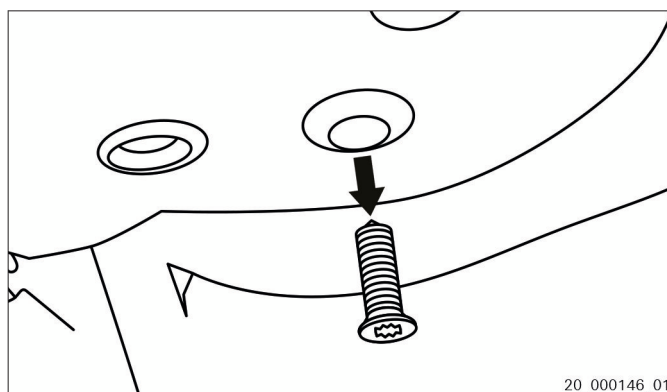

1.2 Modifiera luftledningen

Förutsättningar:

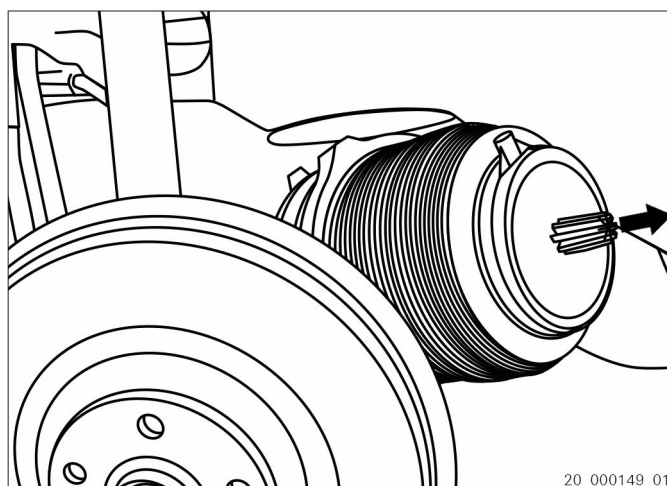
- Skydda anslutningar från nedsmutsning.

 Anslutning till luftledningen på ny SACHS luftfjäder kan bara ske utan OE nippel.

Modifiera luftledningen

1. Separera nippeln (1) från klämstycket (2).



Bild 7 Nippel med klämstycke

- 1 Nippel
- 2 Klämstycke

2. Böj upp (2) klämstycket.

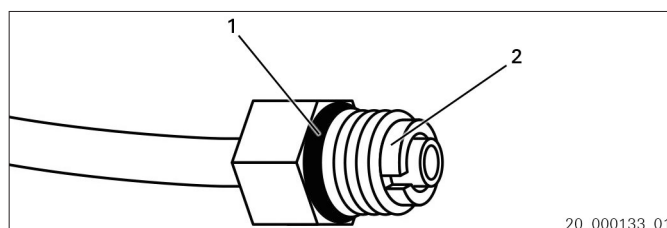

Bild 8 Böj upp klämstycket

- 1 Nippel
- 2 Klämstycke

3. Avlägsna (2) klämstycket.

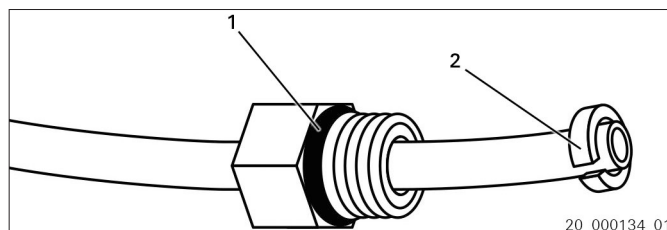

Bild 9 Avlägsna klämstycket

- 1 Nippel
- 2 Klämstycke



4. Avlägsna (1) nippeln.

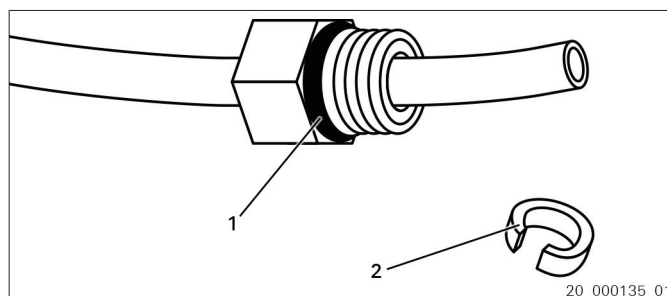

Bild 10 Avlägsna nippeln

- 1 Nippel
2 Klämstycke

1.3 Montera luftfjäder på bakaxel

Förutsättningar:

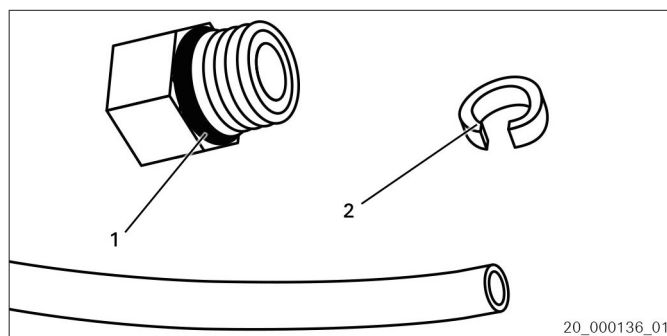
- Rengör kontaktytorna.

1. Sprid hjulupphängningen med däckjárn.

2.  Rikta in luftfjäders nos mot chassidelens spår.

Installera luftfjädern.



Bild 11



3. Skruva in den nedre skruven på luftfjädern och dra sedan åt med korrekt åtdragningsmoment. Beakta fordonstillverkarens uppgifter.

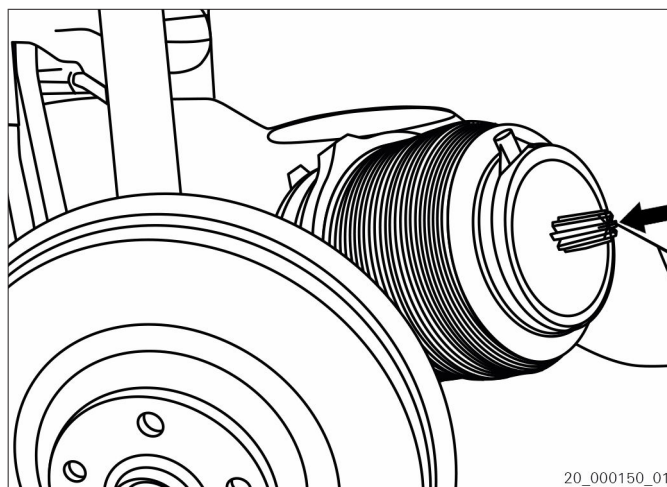
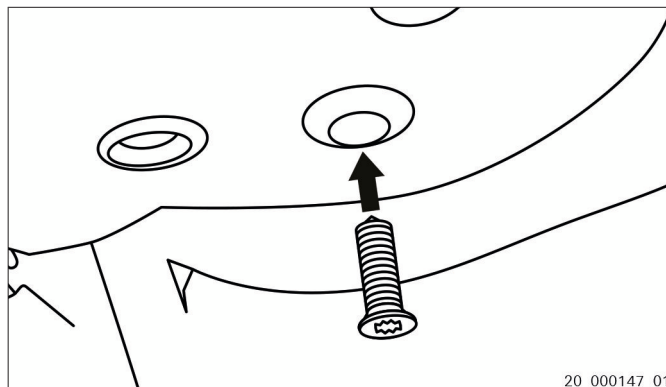

20_000147_01

Bild 12

4. Anslut den elektriska stickkontakten till hjulhastighetssensorn.

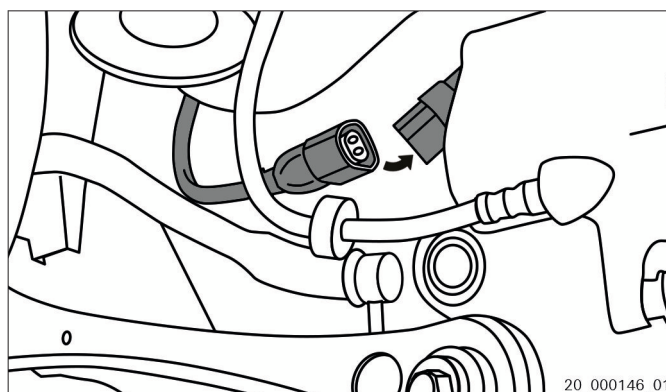

20_000146_01

Bild 13

5. Skruva in den nedre skruven på stötdämparen och dra åt med korrekt åtdragningsmoment. Beakta fordonstillverkarens uppgifter.

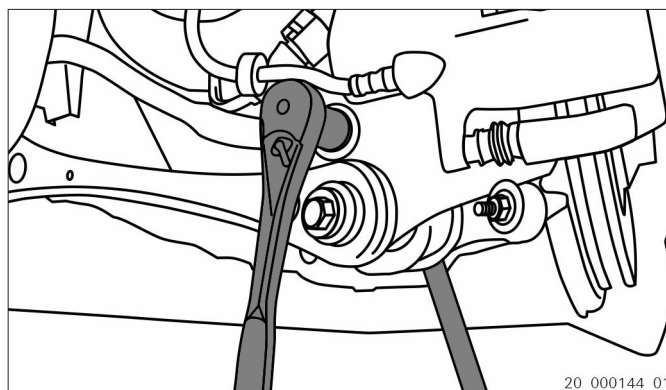

20_000144_01

Bild 14



6. Skruva i den nedre skruven och muttern på kopplingsstången till bäarmen och dra åt med korrekt åtdragningsmoment. Beakta fordonstillverkarens uppgifter.



Bild 15

1.4 Anslut luftledningen

Förutsättningar:

- Rengör anslutningarna.
- Skydda anslutningar från nedsmutsning.
- Kontrollera att luftledningen inte är skadad.

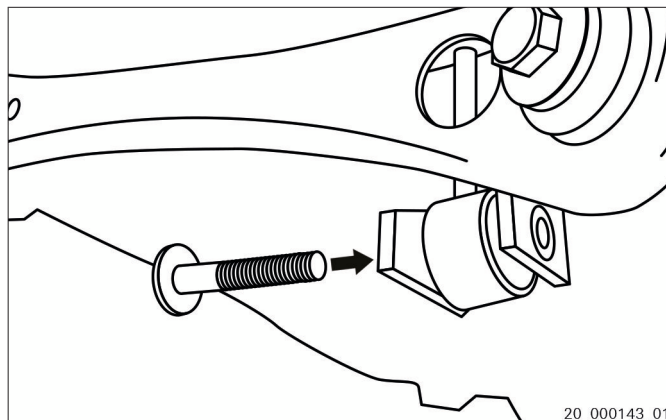
OBS!

Materialskada på luftfjädersystemet möjlig.

Tryckförlust möjlig på grund av repor eller snitt i luftledningen.

- ⇒ Kontrollera att luftledningen inte har några skador innan den ansluts.
- ⇒ Byt ut skadade luftledningar.

1. Ta bort transportsäkring (1) och kassera den.
2. Stick in luftledningen (1) så långt det går i nippeln.



Bild 16 Koppla in luftledningen

1 Luftledning



3. Dra i luftledningen för att se att den sitter ordentligt.

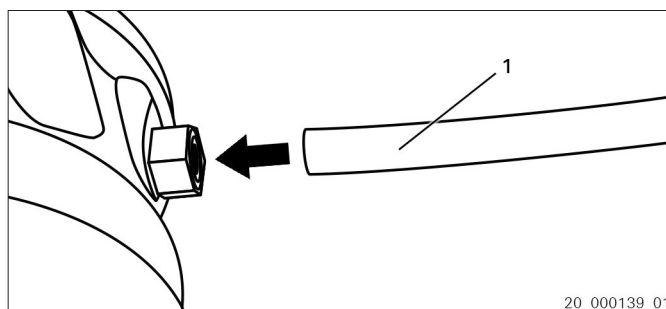
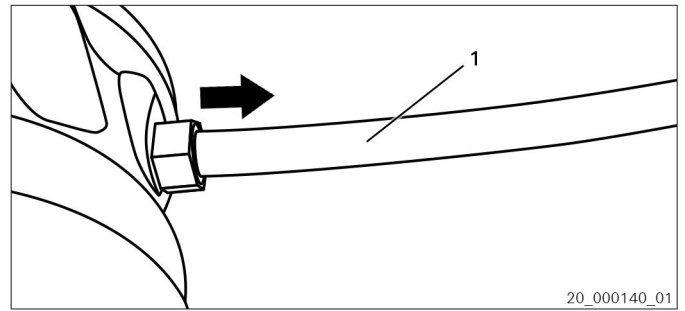

Bild 17 Kontrollera att den sitter ordentligt

1 Luftledning

4. Fyll på luftfjädersystemet med lämplig diagnosutrustning. Beakta fordonstillverkarens uppgifter.
5. Skruva på hjulet och dra åt med korrekt åtdragningsmoment. Beakta fordonstillverkarens uppgifter.
6. Sänk fordonet från liften.