



VARTA Professional Starter

Beneficio clave del vehículo

- Ideal para embarcaciones pequeñas con motor fueraborda
- Excepcional rendimiento en arranque en frío
- Altamente fiable

Para más información visite varta-automotive.com

INFORMACIÓN PARA PEDIDOS

| | |
|------------------------------|---------------|
| Código Europeo (ETN): | 930052047 |
| Nº artículo: | 930052047B912 |
| Referencia Comercial: | LFS 52 |
| Código de barras: | 4016987143483 |
| Código UK: | |
| Unidad de embalaje: | 1 |
| Unidades por palet: | 72 |

INFORMACIÓN TÉCNICA

| | | | |
|---|-----|-----------------------------------|--------|
| Tensión [V]: | 12 | Base Hold-down: | B13 |
| Capacidad de batería [Ah]: | 52 | Diseño: | 0 |
| Corriente de prueba en frío, NE [A]: | 470 | Tipos de terminales: | 1 |
| Longitud [mm]: | 207 | Tamaño de la carcasa: | H4/L1 |
| Ancho [mm]: | 175 | Peso llena y cargada (kg): | 12,400 |
| Altura [mm]: | 190 | | |

PLANOS

B13

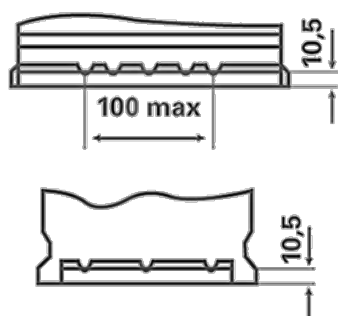

0

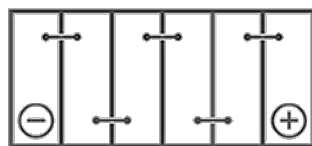

1

