



VARTA BLUE dynamic EFB

Avantage clé du véhicule



Prête pour les systèmes Start-Stop d'entrée de gamme



Construite conformément aux normes allemandes les plus strictes



Grille brevetée PowerFrame® assurant la fiabilité du démarrage, la rapidité de la recharge et la résistance à la corrosion



Remplit tous les critères d'origine des constructeurs automobiles

Pour plus d'informations, visitez varta-automotive.com

RENSEIGNEMENTS SUR LA COMMANDE

Code ETN:	560500064
N° d'article:	560500064D842
Référence abrégée:	N60
Code-barres:	4016987152300
Code UK:	027EFB
Unité de conditionnement:	1
Quantités / palette:	63

INFORMATIONS TECHNIQUES

Voltage [V]:	12	Base Hold-down:	B13
Capacité de batterie [Ah]:	60	Disposition:	0
Courant d'essai à froid, NE [A]:	640	Types de bornes:	1
Longueur (mm):	242	Dimensions du boîtier:	H5/LN2
Largeur (mm):	175	Poids remplie chargée:	16,93
Hauteur (mm):	190		

B13

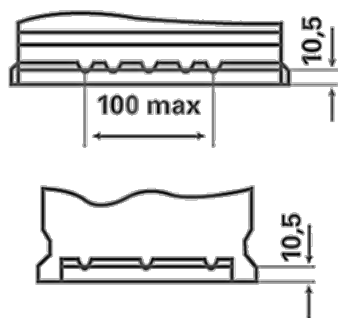

0



1

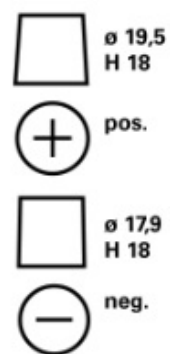

3

