

OPTISCHE ÄNDERUNG DER UMLENKROLLE 55911

TECHNISCHE INFO NR. 1010

FAHRZEUGHERSTELLER/MODELL:

Citroën:	Evasion, Xantia, XM, Xsara, ZX
Fiat:	Ulysse
Lancia:	Zeta
Peugeot:	306, 405, 406, 605, 806, Expert

BETROFFENE MOTOREN:

1.6, 1.6i, 1.8, 1.8i, 1.8 ST, 2.0, 2.0i, 2.0 Turbo, 2.0i 16V

BETROFFENE ARTIKEL:

Nr.	RUVILLE-Nr.	OE-Nr.	Hersteller
1	55911	5751.20 96 089 899 80	Citroën, Peugeot Fiat, Lancia

Aufgrund der ständigen Weiterentwicklung unserer Produkte wurde die Umlenkrolle mit der Artikel-Nr. 55911 modifiziert. Diese Technische Information zeigt die optischen Merkmale der alten und der neuen Ausführung.

WICHTIGER HINWEIS!

Angaben der Fahrzeughersteller beachten!



Bild 1: 55911 (alte Ausführung)

Legende zu Bild 1:

1. Umlenkrolle – alte Ausführung
2. Distanzstück
3. Schraube

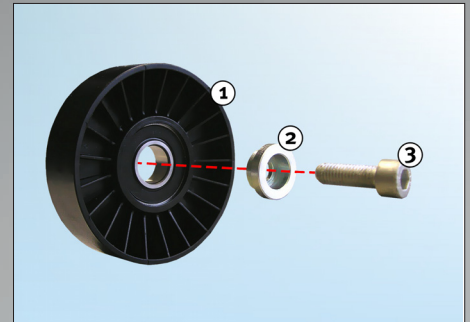

Bild 2: 55911 (neue Ausführung)

Legende zu Bild 2:

4. Pappscheibe (Schraubensicherung - ist vor der Montage zu entfernen)
5. Umlenkrolle – neue Ausführung
6. Schraube (Distanzstück integriert)

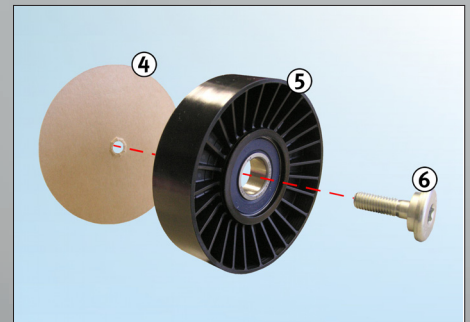

INFORMATION

Entsprechende Ersatzteile finden Sie in unserem Online-Katalog unter www.ruville.de