



KNOW-HOW EN DÉTAIL

RÉPARATION DU PIGNON D'AXE DE L'ESSIEU ARRIÈRE PSA.



**KIT DE RÉPARATION DU PIGNON
D'AXE DE VÉHICULES DU GROUPE PSA.**



En tant que spécialiste systémique pour moteurs et trains roulants, nous proposons des solutions de réparation intelligentes conçues pour contribuer à faciliter le travail quotidien, à le prendre plus efficace et aussi agréable que possible pour le client. Notre kit de réparation du pignon d'axe pour l'essieu arrière des véhicules du groupe PSA (Peugeot/Citroën) peut servir d'exemple de premier choix.

Réparation du pignon d'axe de l'essieu arrière PSA.

Situation de départ : les garagistes ont constaté que l'essieu arrière de nombreux modèles de véhicules du groupe PSA est fréquemment soumis à une usure excessive. Le kilométrage et la plage de travail réduite des roulements à aiguilles sont à l'origine d'un serrage mécanique des éléments roulants dans les pignons d'axe. Des fuites dues à des bagues d'étanchéité poreuses permettent la pénétration de la saleté et de l'humidité qui provoquent une très forte oxydation des pignons d'axe ainsi que des roulements à aiguilles.

Ce type de détériorations conduit fatalement à une obliquité des roues arrière, accompagnée des conséquences habituelles, telles une forte bruyance en marche et une altération de la tenue de route. Les autres composants du châssis sont également affectés. De telles dégradations constituent un défaut important lors des contrôles techniques du véhicule qui ne recevra pas la plaquette. Les pignons d'axe n'étant pas disponibles séparément sous forme de pièces détachées, de tels dommages imposaient jusqu'à présent le remplacement de l'ensemble de l'essieu arrière.

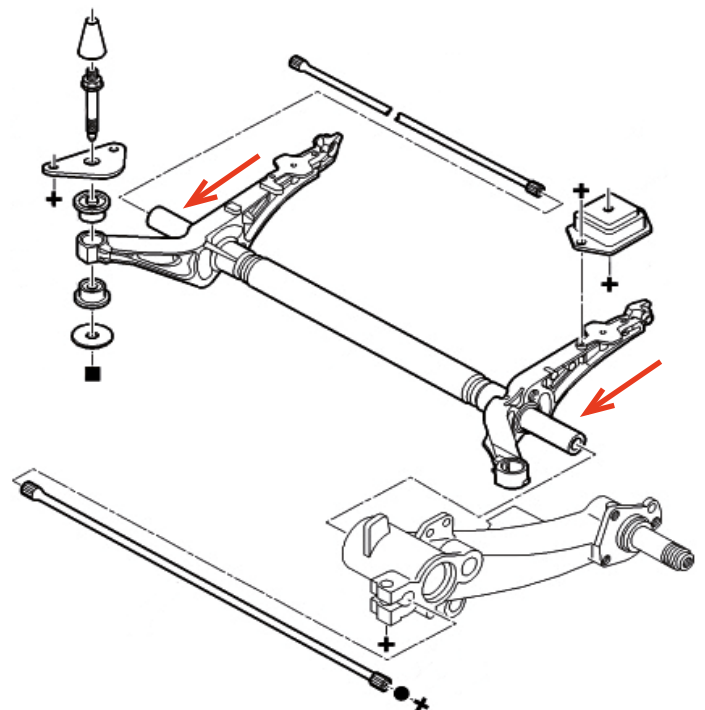



Art. n°	Désignation	Fabricant	Modèle p. ex.	Observation
965905S	Kit de réparation d'essieu	Citroën/Peugeot	Xsara, ZX, 205, 306, 309	
965906S	Kit de réparation d'essieu	Peugeot	206 CC, 206 S16	depuis n° d'org. 09501 88
			206	essieu arrière avec frein à disque
965911S	Kit de réparation d'essieu	Peugeot	206 CC, 206 S16	jusque n° d'org. 09500 88
965913S	Kit de réparation d'essieu	Peugeot	206	essieu arrière avec frein à tambour
965912S	Kit de réparation d'essieu	Citroën/Peugeot	Berlingo, Partner	965912S uniquement en combinaison avec le bout d'essieu 965900 ou 965901 déterminé au préalable
965900/01				
965908S	Kit de réparation d'essieu	Citroën/Peugeot	AX, Saxo, 106	avec stabilisateur
965909S	Kit de réparation d'essieu	Citroën/Peugeot	AX, Saxo, 106	sans stabilisateur
1002226	Coffret d'outils universels PSA	Citroën/Peugeot		

Vous trouverez l'identification exacte du véhicule, nécessaire à l'attribution des kits de réparation et des outils, dans nos catalogues RUVILLE ou sur TecDoc.

Une réparation rentable.

Les coûts de réparation dans le cas présent sont parfois si élevés qu'ils dépassent la valeur cotée du véhicule. Une réparation équivaut à une dépréciation économique complète du véhicule : de nombreux véhicules sont remplacés par des véhicules neufs p.ex. et les garagistes perdent donc des clients.

Par conséquent, RUVILLE a développé un kit de réparation novateur afin de proposer une solution de réparation appropriée à la valeur vénale de tels véhicules.

Ce kit de réparation contient toutes les pièces de rechange nécessaires à la remise en état. Le kit permet dorénavant de remplacer non seulement les roulements à aiguilles et les joints d'étanchéité, mais également les pignons d'axe et d'éviter de devoir remplacer l'essieu arrière au grand complet.

RUVILLE propose également les outils spéciaux nécessaires pour la réparation de tous les modèles de véhicules dotés de cette construction de l'essieu arrière.

Avantages:

- **Fidélisation du client**
- **Réparation conforme à la valeur vénale**
- **Réduction des coûts pour le client de 40 %**
- **Approvisionnement de pièces de rechange facile**
- **Qualité de première monte**
- **Faible coût des outils**



LA VIDÉO DE RÉPARATION ET D'AUTRES INFORMATIONS UTILES SONT À VOTRE DISPOSITION SUR:
WWW.RUVILLE.DE/FR