



Citroen C15 | Peugeot 305 Break

Art.-Nr. 36-192-0, 32-T12-A



Abb. / Fig. 1:
Stoßdämpfer mit Anbauteilen
Shock absorber with mounting parts
Amortiguador con componentes with mounting parts
Amortisseur avec ses pièces de fixation

Abb. / Fig. 2:
Stoßdämpfer liegend eingebaut
Shock absorber installed horizontally
Amortisseur monté en position allongée
Amortiguador montado horizontalmente

- | | | | |
|-----|--|---|---|
| 1 | Mutter
Nut
Écrou
Tuerca | 2 | Scheibe
Washer
Disc
Disco |
| 3/4 | Gummilager
Rubber bearing
Support en caoutchouc
Soporte de goma | 5 | Kolbenstange
Piston rod
Tige de piston
Eje del Amortiguador |
| 6 | Rohr
Tube
Tuyau
Tubo | 7 | Gelbe Markierung
Yellow mark
Marque jaune
Marcación amarilla |

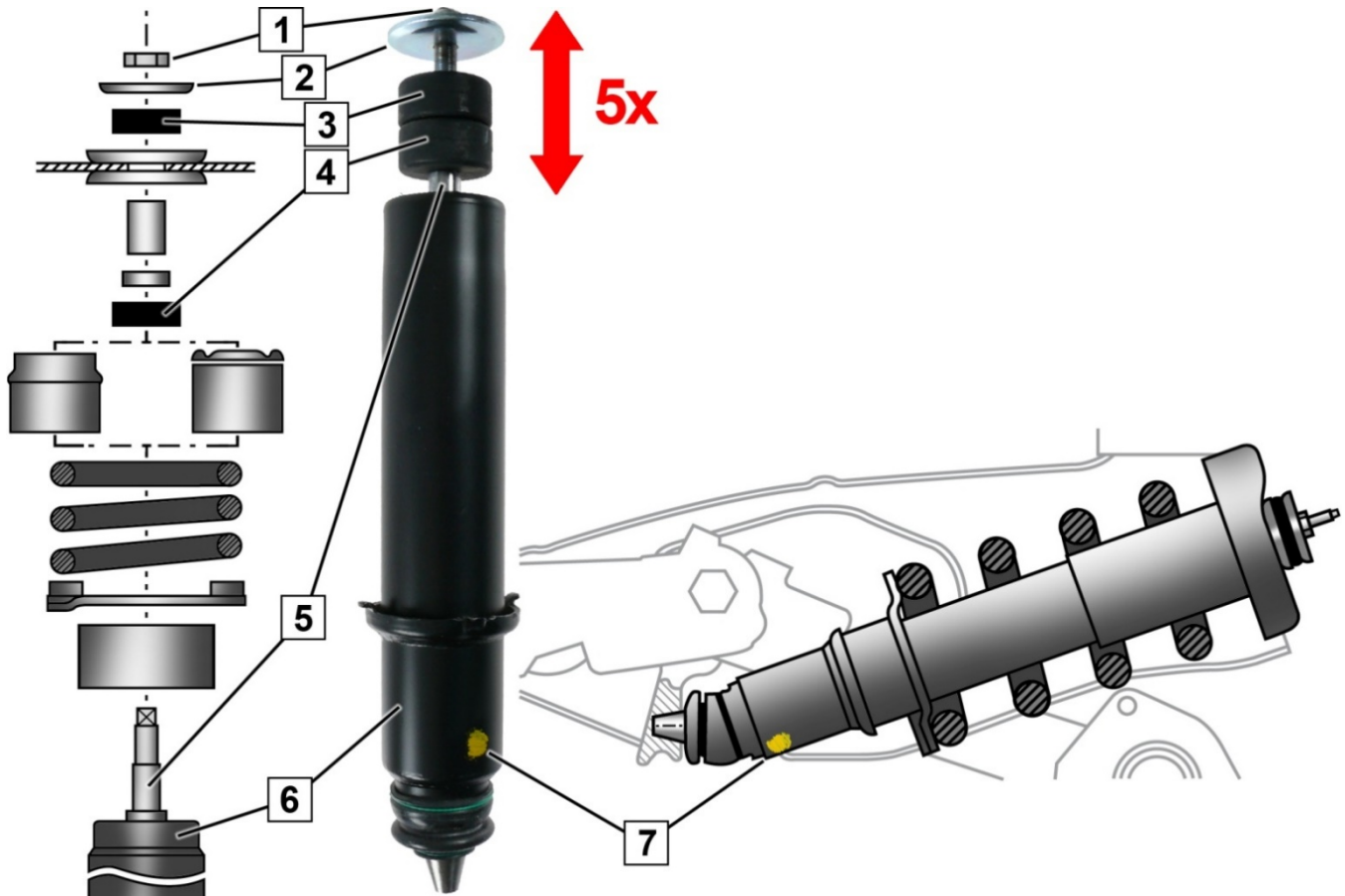

Einbau der Stoßdämpfer

1. Den Stoßdämpfer senkrecht stellen (Abb. 1).
2. Kolbenstange 5x bis zum Anschlag einschieben und herausziehen (pumpen).
3. Den Stoßdämpfer mit der gelben Markierung (7) nach unten ausrichten.
Die Einbauposition an der Hinterachse ist liegend (Abb. 2).
4. Anbauteile montieren (Abb. 1).
Mitgelieferte Neuteile verwenden: Mutter (1), Scheibe (2), Gummilager (3, 4).

Installing the shock absorber

1. Place the shock absorber in a vertical position (fig. 1).
2. Push piston rod in to limit stop and pull out 5x (pump).
3. Orient the shock absorber with the yellow mark (7) facing downward.
The installation position on the rear axle is horizontal (fig. 2).
4. Fit mounting parts (fig. 1).
Use supplied new parts: nut (1), washer (2), rubber bearings (3, 4).

Montage des amortisseurs

1. Poser l'amortisseur à la verticale (fig. 1).
2. Rentrer et sortir 5 fois la tige de piston jusqu'en butée (pompage).
3. Mettre en place l'amortisseur avec la marque jaune orientée vers le bas.
L'amortisseur se monte en position allongée sur l'essieu arrière (fig. 2).
4. Monter les pièces de fixation (fig. 1).
Utiliser les pièces neuves fournies: écrou (1), disc (2), support en caoutchouc (3, 4).

Montaje de los amortiguadores

1. Colocar el amortiguador de manera vertical (fig. 1).
2. Pulsar y sacar la biela 5x hasta el tope (bompear).
3. Alinear el amortiguador con la marcación amarilla (7) hacia abajo.
La posición de montaje del eje posterior debe ser horizontal (fig. 2).
5. Montar componentes (fig. 1).
Usar piezas nuevas entregadas: tuerca (1), disc (2), cojinetes de caucho (3, 4).

