

T1656 / T2201 / T2296 → WVAs 24466 / 24467

For the reference T1656 Fiat have changed their corresponding OES references from one wear indicator to two wear indicators per set. Not used wear indicators have to be simply cut off during assembly.

In order to be in line with the OES programme we will change to two wear indicators per set as well. As a result of this we will do the following replacements and split T1656 into two part numbers:

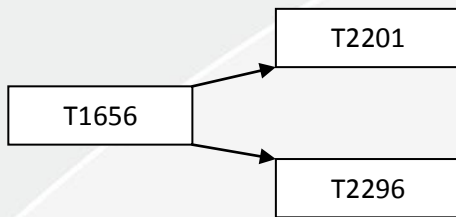

The “new” references are equipped this accessory kits for fitting. Due to a different payload of the linked vehicles the sets have different accessory kits. Therefore T1656 has to be split into two part numbers.

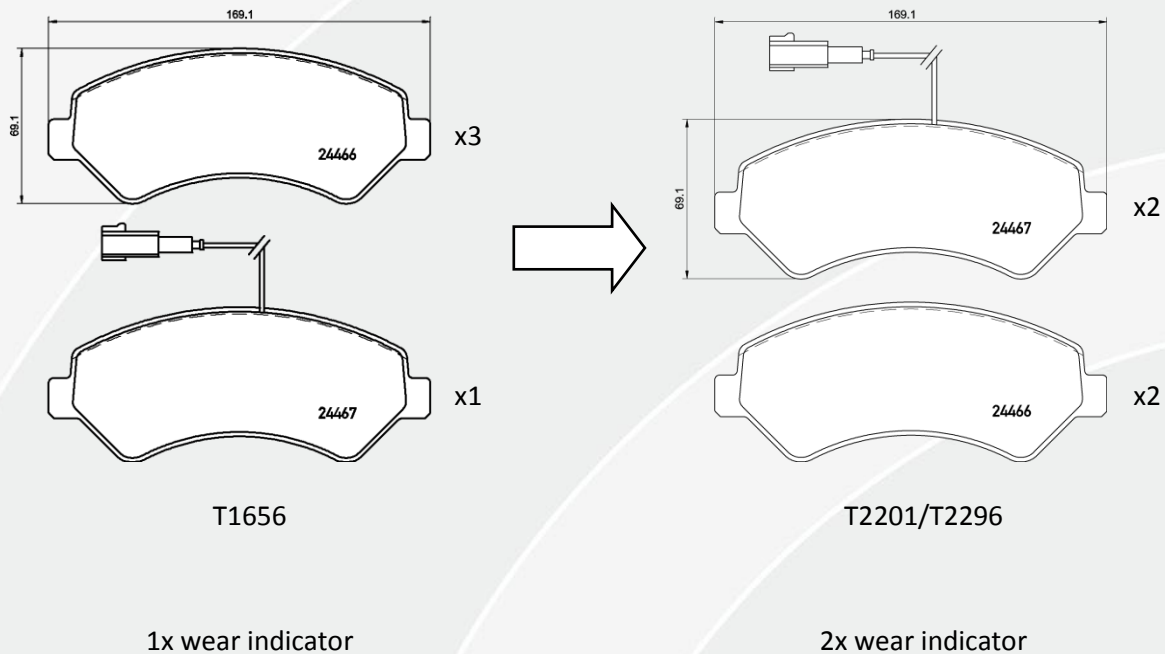

Existing stock of T1656 can be sold out. Please take care that only vehicles equipped with one wear indicator can use T1656.

T1656 / T2201 / T2296 → WVAs 24466 / 24467

Für den Artikel T1656 hat Fiat den entsprechenden OES Artikel von einem auf zwei Verschleißanzeiger pro Belagsatz umgestellt. Nicht benötigte Verschleißanzeiger können während der Montage einfach abgeschnitten werden.

Um analog zum OES zu agieren werden wir ebenfalls die Änderung auf zwei Verschleißanzeiger vornehmen. Als Resultat daraus werden wir die folgenden Ersetzungen vollziehen und T1656 auf zwei Teilenummern aufteilen:

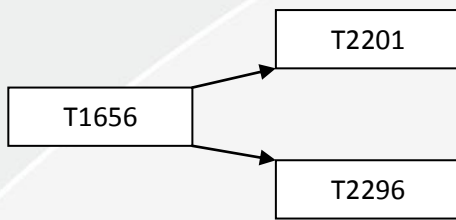

Die "neuen" Teilenummern enthalten Zubehör, welches für den Einbau benötigt wird. Aufgrund verschiedener Zuladungen der verknüpften Fahrzeuge gibt es unterschiedliche Zubehöre und daher auch unterschiedliche Teilenummern. Deshalb wird T1656 auf diese zwei Nummern aufgeteilt

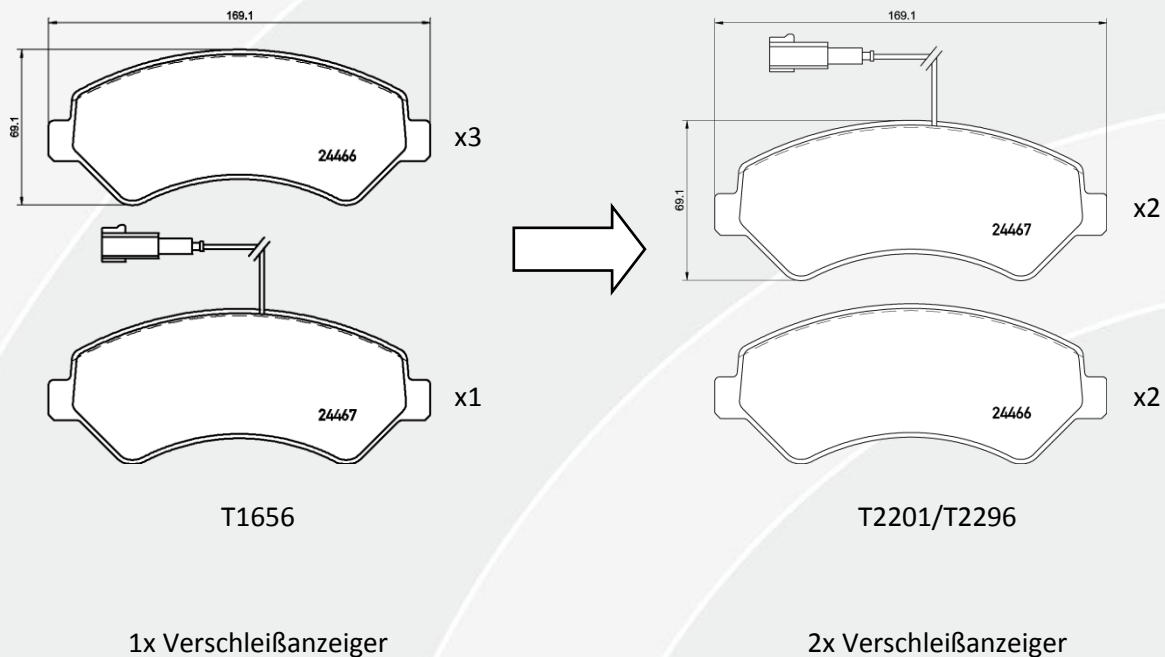

Noch existierender Bestand von T1656 kann verkauft werden. Bitte beachten Sie für den Einbau, dass nur Fahrzeuge mit einem Verschleißanzeiger T1656 nutzen können.