



0024

Techniczne informacje serwisowe

Strona 1/1



81-90013-00
PSA / Ford

- Należy oczyścić naprawiane obszary silnika
- Prostokątne obszary elementu (**patrz ilustracja 1**) napełnić REINZOSIL do 75%. Nie stosować masy uszczelniającej w ilości większej od zalecanej i nie nanosić jej w innym miejscu. Montaż należy wykonać przed upływem 5 minut od momentu naniesienia masy uszczelniającej.
- Zintegrowany pierścień uszczelniający wał musi być montowany przy użyciu pomocy montażowej. Pomoc montażową można usunąć dopiero po prawidłowym osadzeniu pierścienia uszczelniającego wał.
- Dokręcić śruby w pokazanej **kolejności** momentem dokręcania 10 Nm (**patrz ilustracja 2**).
- Usunąć pomoc montażową

! Aby zagwarantować niezawodne uszczelnienie, silnik należy uruchomić dopiero po ok. **4 godzinach** od montażu, co pozwoli na równomierne ustawienie się wargi uszczelniającej PTFE wokół uszczelnianego wału.



Ilustracja 1

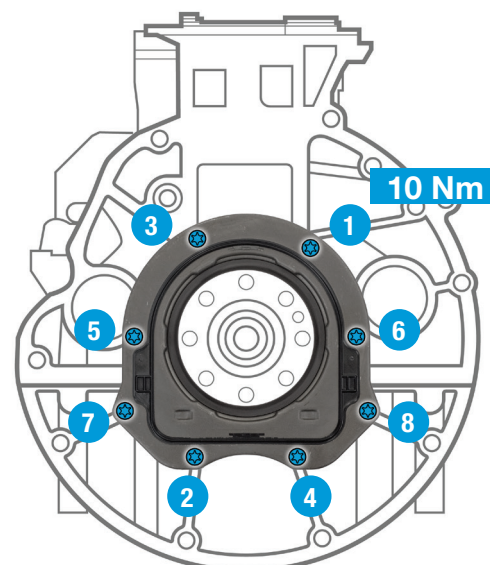

Ilustracja 2

VICTOR REINZ – Just seal it!