



0024

Information de service technique

Page 1/1



81-90013-00
PSA / Ford

- Nettoyer les zones du moteur qui conviennent.
- Remplir les zones rectangulaires au niveau du composant (cf. **Figure 1**) à 75 % de REINZOSIL. Ne jamais employer une quantité de produit d'étanchéité supérieure à celle recommandée ou ne jamais appliquer du produit d'étanchéité à un autre endroit. Réaliser le montage en l'espace de 5 minutes après avoir appliqué le produit d'étanchéité.
- La bague anti-fuite intégrée doit être montée à l'aide du dispositif de montage. Celui-ci ne doit ensuite être retiré que lorsque la bague anti-fuite se trouve dans la position correcte.
- Serrer les vis dans l'**ordre** représenté à un couple de 10 Nm (cf. **Figure 2**).
- Retirer le dispositif de montage.



Figure 1

! Pour garantir une étanchéité sûre, il est conseillé de ne mettre en marche le moteur qu'au bout d'environ **4 heures** après le montage afin que la lèvre d'étanchéité en PTFE puisse se positionner uniformément autour de l'arbre à étanchéifier.

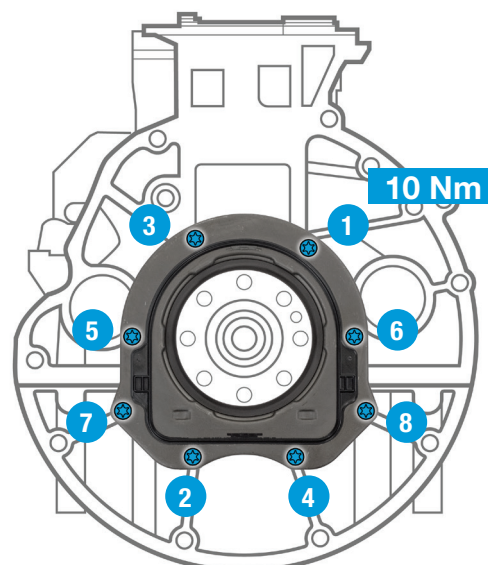

Figure 2

VICTOR REINZ – Just seal it!