



Niciodată nu curățați senzorii pentru cantitatea de aer prin suflare!

Operația de curățare poate cauza deteriorări

Autovehicul	Produs: Senzor pentru cantitatea de aer
toate autovehiculele cu senzor pentru cantitatea de aer PIERBURG	Nr. PIERBURG 7.18221.51.0/.58.0; 7.22184.04.034.0/.50.0; 7.22684.07.010.0; 7.22701.04.0/.05.0; 7.28342.06.0/.07.0

Pentru ca senzorii pentru cantitatea de aer să poată măsura cu precizia impusă, sondele de măsurare propriu-zise trebuie să fie foarte subțiri.

Acest lucru le face sensibile la deteriorări mecanice.

Din acest motiv, este strict interzisă curățarea senzorilor pentru cantitatea de aer prin suflarea acestora cu aer comprimat. Poate fi distrus senzorul cu pelicula termică.

Nu se recomandă nici curățarea cu ajutorul spray-ului de curățare disponibil în comerț:

Dacă un senzor pentru cantitatea de aer este într-adevăr deja defect, curățarea nu îmbunătățește situația.

Dacă senzorii pentru cantitatea de aer funcționali sunt curățați astfel, spray-ul de curățare poate pătrunde în interiorul senzorului pentru cantitatea de aer, deteriorând piesele electronice ale componentei.

Pentru a garanta funcționarea în siguranță, recomandăm înlocuirea senzorului pentru cantitatea de aer defect.

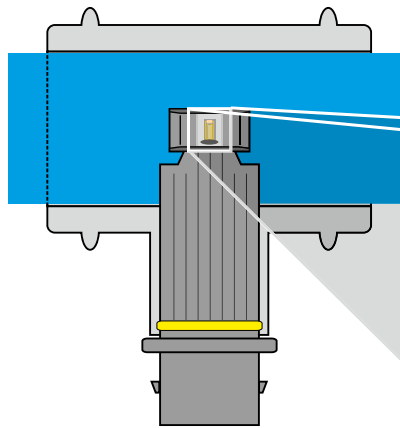

Sonda de măsurare aferentă unui senzor pentru cantitatea de aer, sub microscop.



Consecințele curățării cu aer comprimat

În stânga: Folia pe care sunt aplicate elementele senzorului a fost complet „spartă”.

În dreapta: Aici folia nu mai există deloc. Senzorul arată de parcă ar fi fost sablat (săgeată).

Ne rezervăm dreptul efectuării unor modificări și existența unor neconcordanțe în cazul figurilor.
 Pentru alocare și pentru piesele de schimb consultați cataloagele valabile actual, CD-ul TecDoc, respectiv sistemele bazate pe datele TecDoc.