

Lieferumfang

- Abgasrückführventil 7.01599.10.0
- Dichtungen

Sicherheitshinweise

- Der Einbau darf aus Sicherheitsgründen nur von Fachkräften vorgenommen werden.
- Nur saubere Teile einbauen.
- Verpackungen und Transportverschlüsse erst unmittelbar vor dem Einbau entfernen.
- Persönliche Schutzausrüstung tragen.
- Die jeweils geltenden gesetzlichen Bestimmungen, Sicherheitsbestimmungen und Hinweise des Fahrzeugherstellers beachten.
- Vor Beginn der Arbeiten heiße Motorenteile abkühlen lassen.

Austausch

- Komplettes AGR-Kühlermodul nach Herstellervorgaben ausbauen.
- Schrauben (1) lösen und altes AGR-Ventil (2) vorsichtig aus dem Mischgehäuse (4) herausziehen.
- Dichtung (3) und Dichtung (5) im Mischgehäuse (4) entfernen.
- Neue Dichtung (5) in das Mischgehäuse (4) einlegen. Der Innenrand der Dichtung (5) zeigt nach unten (siehe Abb.).
- Neues AGR-Ventil (2) mit neuer Dichtung (3) in das Mischgehäuse (4) schieben.
- Ausrichtung der Dichtung (3): siehe Abb.
- Schrauben (1) festziehen.
- Anzugsdrehmoment: 12 + 0,5 Nm
- Komplettes AGR-Kühlermodul nach Herstellervorgaben einbauen.

Änderungen und Bildabweichungen vorbehalten.

Scope of delivery

- Exhaust-gas recirculation valve 7.01599.10.0
- Seals

Safety instructions

- Installation may only be performed by specialists for safety reasons.
- Only install clean parts.
- Only remove packaging and transport closures immediately prior to installation.
- Wear protective gear.
- Please note the applicable provisions, safety provisions and vehicle manufacturer's instructions.
- Allow hot engine parts to cool down before commencing work.

Replacement

- Remove the complete EGR cooler module as per the manufacturer's instructions.
- Slacken the screws (1) and carefully pull the old EGR valve (2) out of the emulsion housing (4).
- Remove seal (3) and seal (5) from the emulsion housing (4).
- Insert a new seal (5) in the emulsion housing (4). The inside edge of the seal (5) must face downwards (see illustration).
- Push the new EGR valve (2) with new seal (3) into the emulsion housing (4).
- Aligning seal (3): see illustration
- Tighten the screws (1). Tightening torque: 12 + 0.5 Nm
- Install the complete EGR cooler module as per the manufacturer's instructions.

The right of changes and deviating pictures is reserved.

Ensemble de livraison

- Vanne de recyclage des gaz d'échappement 7.01599.10.0
- Joints

Consignes de sécurité

- Pour des raisons de sécurité, le montage doit être réalisé uniquement par du personnel spécialisé.
- Ne monter que des pièces propres.
- Retirer les emballages et les dispositifs de verrouillage pour le transport juste avant le montage seulement.
- Porter un équipement de protection personnel.
- Observer les dispositions légales en vigueur, les règlements de sécurité et les consignes du constructeur automobile.
- Avant de commencer les travaux, attendre que les pièces moteur brûlantes se soient refroidies.

Échange

- Démontez l'ensemble du refroidisseur EGR conformément aux spécifications du constructeur.
- Desserrer les vis (1) et retirer avec précaution l'ancienne vanne EGR (2) du corps mélangeur (4).
- Retirer le joint (3) et le joint (5) du corps mélangeur (4).
- Mettre en place un joint (5) neuf dans le corps mélangeur (4). Le bord intérieur du joint (5) doit être orienté vers le bas (voir fig.).
- Introduire la nouvelle vanne EGR (2) avec le joint (3) neuf dans le corps mélangeur (4). Orientation du joint (3) : voir fig.
- Serrer les vis (1). Couple de serrage : 12 + 0,5 Nm
- Monter l'ensemble du refroidisseur EGR conformément aux spécifications du constructeur.

Sous réserve de modifications et de variations dans les illustrations.

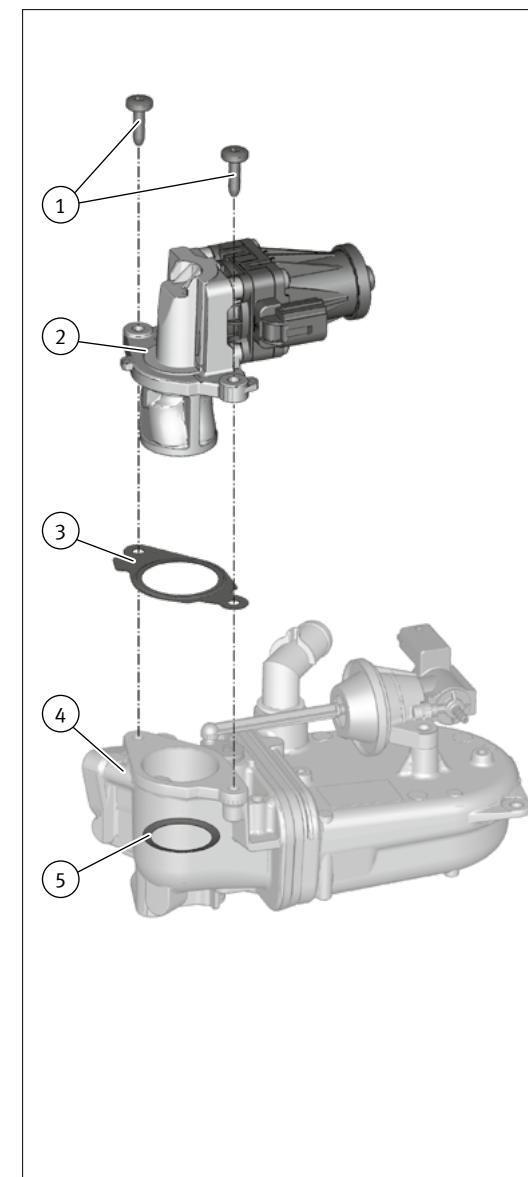

## ES Instrucciones de montaje

### Válvula de reciclaje de gases de escape (EGR)

#### Volumen suministrado

- Válvula de reciclaje de gases de escape 7.01599.10.0
- Juntas

#### Indicaciones de seguridad

- Por motivos de seguridad, el montaje sólo debe ser realizado por personal especializado.
- Montar sólo piezas limpias.
- No retirar los embalajes ni los cierres para el transporte hasta inmediatamente antes del montaje.
- Llevar puesto equipo de protección personal.
- Cumplir las respectivas disposiciones legales vigentes, los reglamentos de seguridad y las indicaciones de los fabricantes de vehículos.
- Dejar enfriar las piezas calientes del motor antes de iniciar los trabajos.

#### Sustitución

- Desmontar el módulo radiador EGR completo según las prescripciones del fabricante.
- Aflojar los tornillos (1) y extraer con cuidado la válvula EGR (2) de la caja de mezcla (4).
- Retirar la junta (3) y la junta (5) de la caja de mezcla (4).
- Colocar la junta nueva (5) en la caja de mezcla (4). El borde interior de la junta (5) señala hacia abajo (ver Fig.).
- Deslizar la válvula EGR nueva (2) con la junta nueva (3) en la caja de mezcla (4). Alineación de la junta (3): Ver Fig.
- Apretar los tornillos (1).
- Par de apriete: 12 + 0,5 Nm
- Montar el módulo radiador EGR completo, según las prescripciones del fabricante.

Modificaciones y cambios de dibujos reservados.

## RU Инструкция по монтажу

### Клапан системы рециркуляции ОГ

#### Комплект поставки

- Клапан системы рециркуляции ОГ 7.01599.10.0
- Уплотнения

#### Указания по технике безопасности

- Из соображений техники безопасности монтаж разрешается осуществлять только специалистам.
- Монтируйте только чистые детали.
- Снимайте упаковку и убирайте транспортные заслонки лишь непосредственно перед монтажом.
- Одевайте защитное снаряжение.
- Соблюдайте действующие законодательные предписания, предписания по технике безопасности и указания изготовителя автомобиля.
- Перед началом работ дайте горячим деталям двигателя остыть.

#### Замена

- Демонтируйте полностью весь модуль охладителя системы рециркуляции ОГ в соответствии с предписаниями изготовителя.
- Ослабьте винты (1) и осторожно извлеките старый клапан рециркуляции ОГ (2) из смесительной камеры карбюратора (4).
- Извлеките уплотнение (3) и уплотнение (5) из смесительной камеры карбюратора (4).
- Вставьте новое уплотнение (5) в смесительную камеру карбюратора (4). Внутренний край уплотнения (5) должен смотреть вниз (см. рис.).
- Установите новый клапан рециркуляции ОГ (2) с новым уплотнением (3) в смесительную камеру карбюратора (4). Расположение уплотнения (3): см. рис.
- Затяните винты (1). Момент затяжки: 12 + 0,5 Nm
- Монтируйте полностью весь модуль охладителя системы рециркуляции ОГ в соответствии с предписаниями изготовителя.

Сохраняем за собой право на внесение изменений и на отклонения в иллюстрациях.

## IT Istruzioni di montaggio

### Valvola di ricircolo dei gas di scarico (EGR)

#### Fornitura

- Valvola di ricircolo gas di scarico 7.01599.10.0
- Guarnizioni

#### Avvertenze di sicurezza

- Per ragioni di sicurezza il montaggio va eseguito solo da parte di personale specializzato.
- Montare solo componenti puliti.
- Togliere gli imballaggi e i coperchi per il trasporto solo subito prima del montaggio.
- Indossare equipaggiamento di protezione individuale.
- Attenersi alle disposizioni di legge e di sicurezza in vigore, nonché alle avvertenze del produttore del veicolo.
- Prima di iniziare con i lavori lasciar raffreddare le parti molto calde del motore.

#### Sostituzione

- Smontare il modulo radiatore EGR completo conformemente alle prescrizioni del produttore.
- Allentare le viti (1) ed estrarre con cautela la vecchia valvola EGR (2) dalla scatola di miscelazione (4).
- Togliere la guarnizione (3) e la guarnizione (5) nella scatola di miscelazione (4).
- Posizionare una nuova guarnizione (5) nella scatola di miscelazione (4). Il bordo interno della guarnizione (5) è rivolto verso il basso (vedi fig.).
- Inserire la nuova valvola EGR (2) con la nuova guarnizione (3) nella scatola di miscelazione (4). Orientamento della guarnizione (3): vedi fig.
- Serrare le viti (1). Coppia di serraggio: 12 + 0,5 Nm
- Montare il modulo radiatore EGR completo conformemente alle prescrizioni del produttore.

Salvo modifiche e differenze rispetto alle figure.

