

**Montageanleitung**  
**Fernscheinwerfer**

**Mounting Instructions**  
**Driving lamps**

**Instructions de montage**  
**Projecteurs longue portée**

**Monteringsanvisning**  
**Fjällstrålkastare**

**Montagehandleiding**  
**Vërstralers**

**Instrucciones de montaje**  
**Faros de largo alcance**

**Istruzioni di montaggio**  
**Proiettori di profondità**

**Asennusohje**  
**Lisäkaukovalot**



**Rallye 3000 compact**



**Lieferumfang**  
**Kit includes**

**Fourniture**  
**Leveransomfattning**

**De levering**  
**Volumen del suministro**

**Dotazione di fornitura**  
**Osaluettelo**

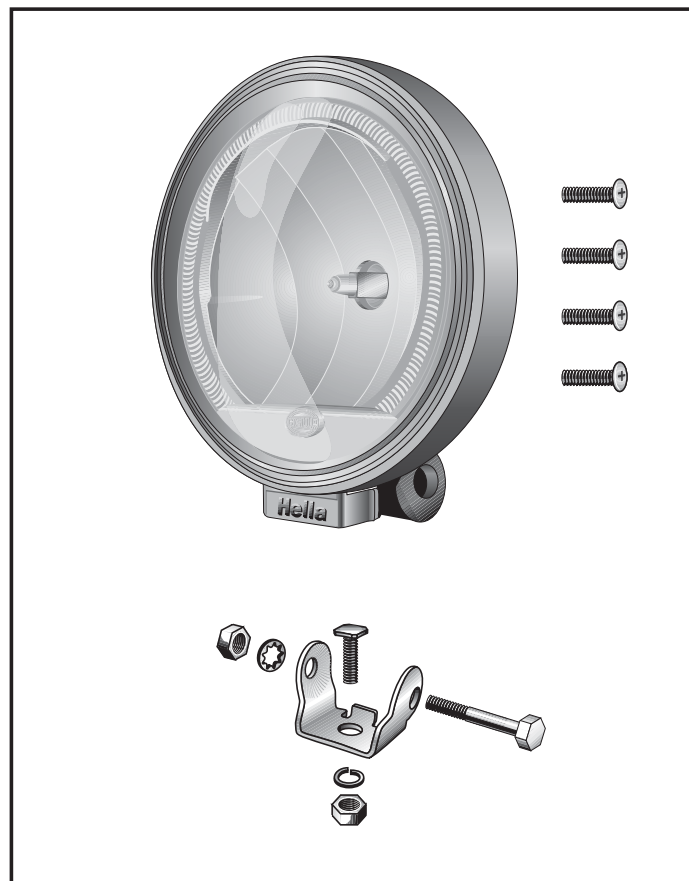
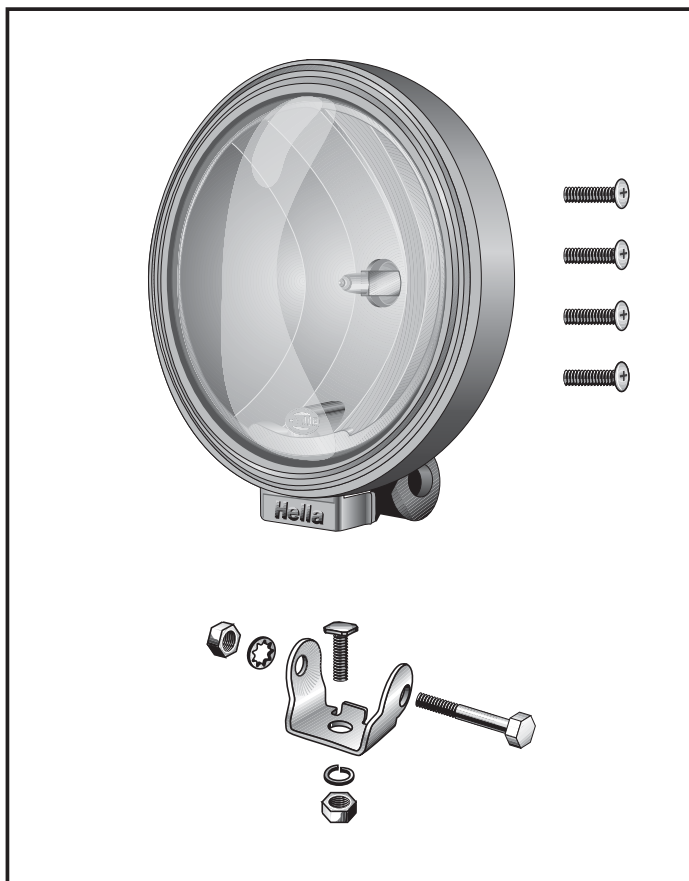

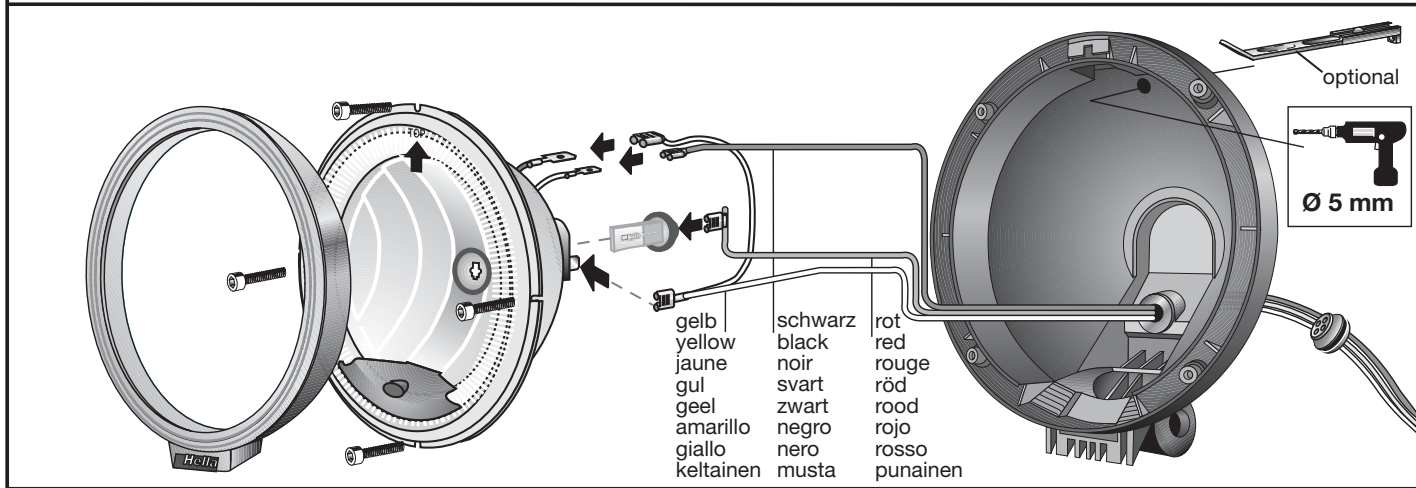
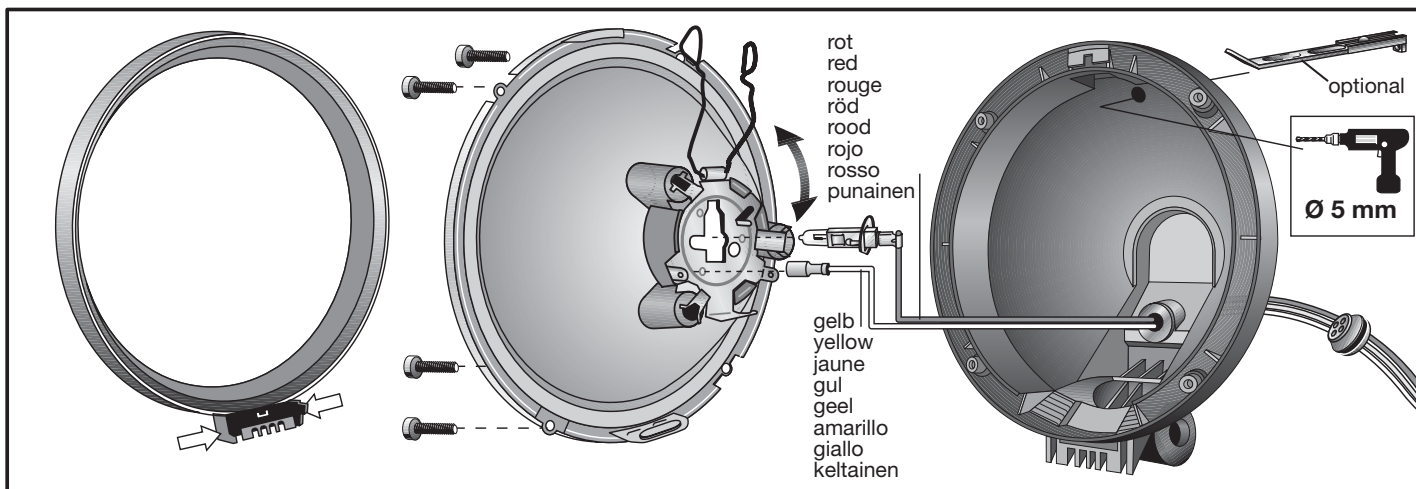

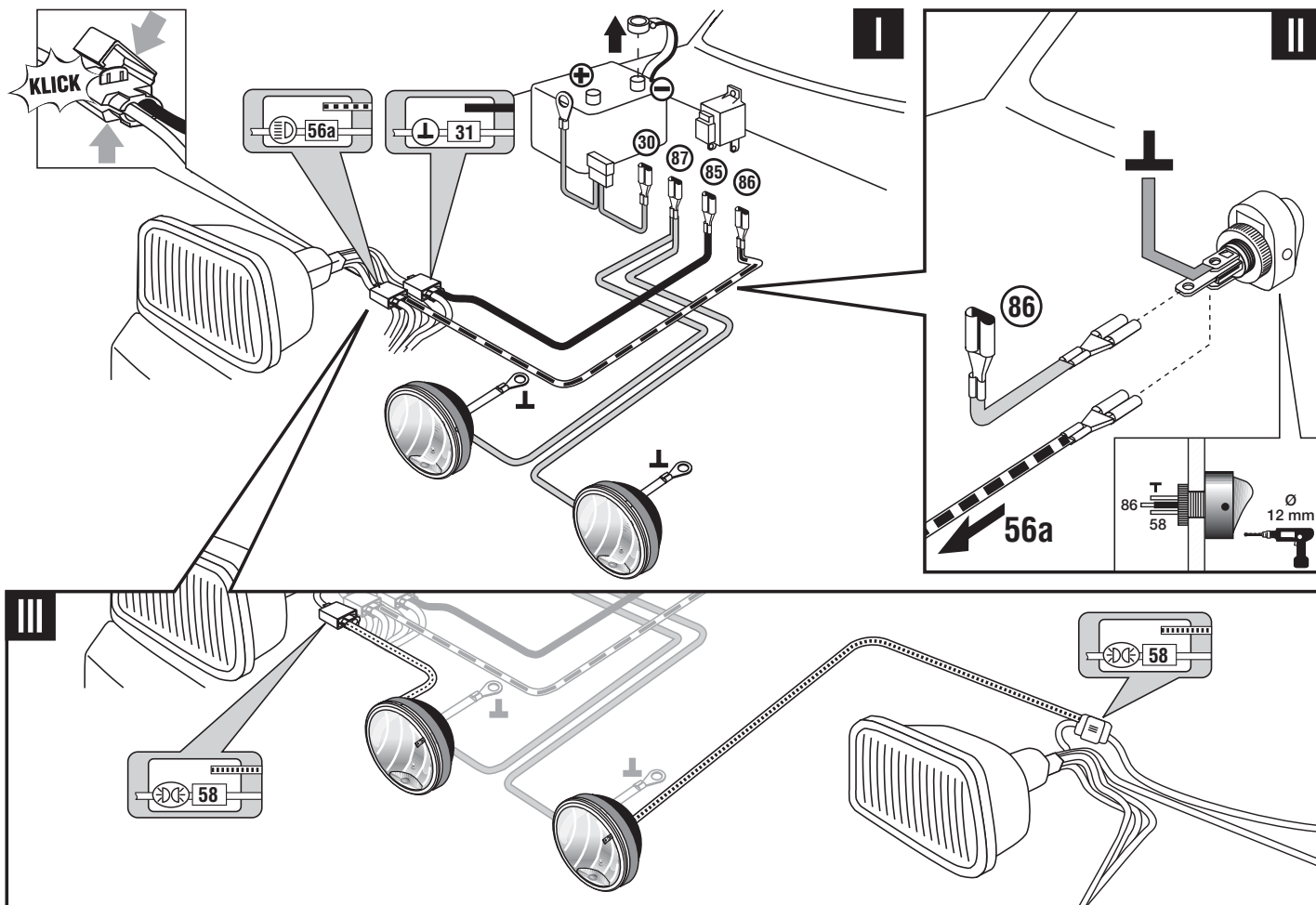

## Zubehör

(nicht im Lieferumfang enthalten)

## Accessories

(not included with kit)



12 V-55 W: 8GH 002 089-131  
24 V-70 W: 8GH 002 089-251

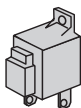

12 V: 4RA 003 510-641  
24 V: 4RA 003 510-651

## Accessoires

(non fournis)

## Tillbehör

(ingår ej i leveransen)



12 V: 6EH 007 946-031

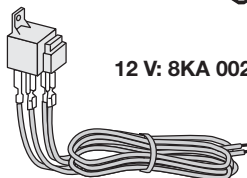

12 V: 8KA 002 309-811

## Toebehoren

(worden niet meegeleverd)

## Accesorios

(no se incluyen en el suministro)



8XS 165 049-001

## Accessori

(non in dotazione)

## Lisätarvikkeet

(eivät kuulu toimitukseen)

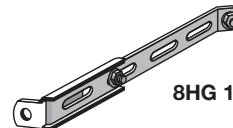

8HG 116 741-801



8KV 705 123-813

<b>D DEUTSCH</b>	Technische Änderungen vorbehalten	Seite	<b>6 - 10</b>
<b>GB ENGLISH</b>	Subject to alteration without notice	Page	<b>11 - 13</b>
<b>F FRANÇAIS</b>	Sous réserve de modifications techniques	Page	<b>14 - 16</b>
<b>S SVENSKA</b>	Vi reserverar oss för tekniska ändringar	Sidan	<b>17 - 19</b>
<b>NL NEDERLANDS</b>	Technische wijzigingen voorbehouden	Bladzijde	<b>20 - 22</b>
<b>E ESPAÑOL</b>	Reservadas modificaciones técnicas	Página	<b>23 - 25</b>
<b>I ITALIANO</b>	Con riserva di modifiche tecniche	Pagina	<b>26 - 28</b>
<b>FIN SUOMI</b>	Oikeus teknisiin muutoksiin pidätetään	Sivu	<b>29 - 31</b>

## D Deutsch

### Fernscheinwerfer: Was ist erlaubt?

#### Anbaubeispiele (siehe Grafik):

1. Fahrzeug mit zwei serienmäßigen und zwei zusätzlichen Fernscheinwerfern auf dem Dach. (Nur in Deutschland erlaubt).
2. Fahrzeug mit vier serienmäßigen Fernscheinwerfern. (Nur in Deutschland erlaubt).
3. Fahrzeug mit zwei serienmäßigen und vier zusätzlichen Fernscheinwerfern: nur erlaubt, wenn zwei der sechs Scheinwerfer dauerhaft stillgelegt sind.
4. und 5. Fahrzeug mit vier serienmäßigen und vier zusätzlichen Fernscheinwerfern: nur erlaubt, wenn vier der acht Scheinwerfer dauerhaft stillgelegt sind.

A/F = Ablend- /Fern-  
scheinwerfer

F = Fern-  
scheinwerfer

N = Nebel-  
scheinwerfer

X = nicht erlaubt

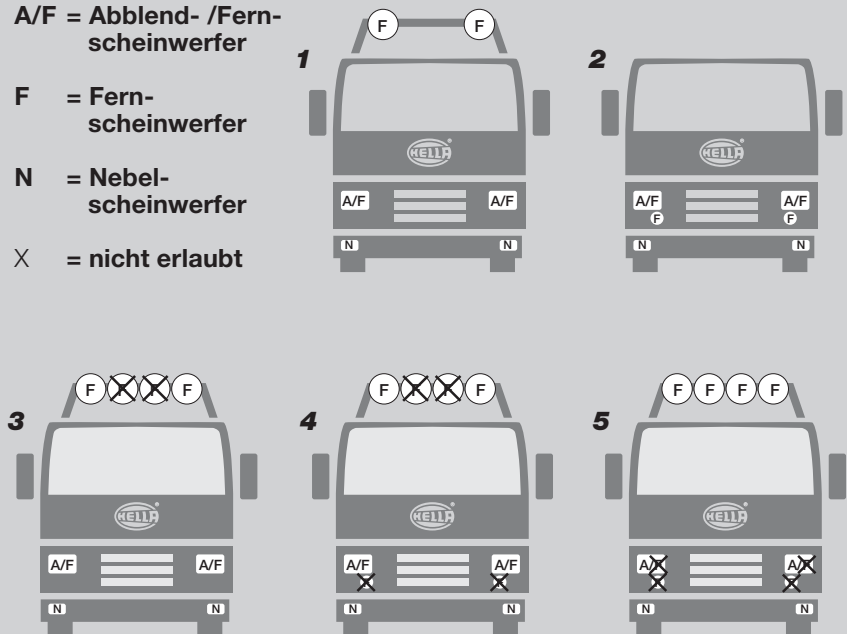

## **Maximal vier Fernscheinwerfer sind erlaubt**

### **Verwirrung um lichttechnisches Zubehör am Fahrzeug – verschärfte Kontrollen besonders bei Trucks**

#### **Lippstadt, im Juni 2003.**

Nach dem Beschluss des Bund-Länder-Fachausschusses “Technisches Kraftfahrwesen”, ab 1. Mai 2003 unzulässige Beleuchtungseinrichtungen an Kraftfahrzeugen als “erheblichen Mangel” einzustufen, herrscht Verwirrung bei Truckern und Autofahrern: Was ist erlaubt, was darf nicht sein? Die Beleuchtungsspezialisten von Hella klären auf.

## **Was ist erlaubt?**

### **Stichwort “Fernscheinwerfer”:**

Maximal vier Fernscheinwerfer sind erlaubt (ECE-Regelung 48, StVZO § 50) bei PKW und leichten NKW. Bei Fahrzeugen der Klasse N3 sind max. sechs Scheinwerfer erlaubt, von denen aber per Schaltung nur max. vier Scheinwerfer gleichzeitig leuchten dürfen. Mögliche Anbauorte sind an der Fahrzeugfront oder auf dem Fahrzeugdach. Die Referenzzahl des Fernscheinwerfers liefert eine Aussage über die maximale Beleuchtungsstärke des Systems. Welche Referenzzahl die Scheinwerfer haben, ist auf dem Abdeckglas in der Nähe des Zulassungszeichens (zum Beispiel E1 für Deutschland) zu sehen. Die gängigsten Werte sind 12,5 / 17,5 / 37,5. Ihre Summe darf die Zahl

75 bei allen Fernlichtern, die gleichzeitig eingeschaltet werden können, nicht überschreiten.

### **Was ist erlaubt? Stichwort Nebelscheinwerfer:**

Darüber hinaus sind pro Fahrzeug zwei Nebelscheinwerfer zugelassen, die paarweise und nicht höher als die Abblendlichtscheinwerfer (mindestens aber in 250 Millimeter Höhe vom Fahrbahnboden aus gemessen) angebracht sein dürfen.

**Nicht erlaubt** an Fahrzeugen sind kleine bunte Lämpchen, Lichterketten, Mini-Weihnachtsbäume, beleuchtete Firmenembleme, Figuren (etwa das Michelin-Männchen) oder Namensschriftzüge oder zulässige, aber falsch angebrachte Leuchten (etwa Seitenmarkierungsleuchten an der Front) oder zu viele Zusatzscheinwerfer. Die

Einstufung dieser Elemente als “erheblicher Mangel” bedeutet, dass die Geräte abgebaut beziehungsweise dauerhaft stillgelegt werden müssen. Der Ausbau der Glühlampe reicht nicht aus, die Zuleitung muss dauerhaft entfernt werden.

## D Deutsch

### Anbaumaße:

#### Wichtig:

Vor Anbau prüfen, ob genügend Luftzufuhr für den Kühlergrill (Motorkühlung) verbleibt. Beide Scheinwerfer über der Stoßstange montieren.

Bei Anbau eines Zusatzscheinwerfers mit integriertem Positionslicht sind in Deutschland alle in nebenstehender Skizze aufgeführten zusätzlichen Anbaumaße einzuhalten. Sollten diese gesetzlichen Anbauvorschriften nicht eingehalten werden, bzw.

die Benutzung eines zusätzlichen Paares Positionsluchten nicht zulässig sein (CH, A) darf das Positionslight nicht betrieben werden. In diesem Fall müssen die Leitungen zum Positionslight abgetrennt werden. Für zusätzliche Fernscheinwerfer gelten

keine besonderen Anbauvorschriften. Die max. Anbauhöhe von 4 m darf nicht überschritten werden. Landesspezifische Gesetzeslage ist zu beachten!

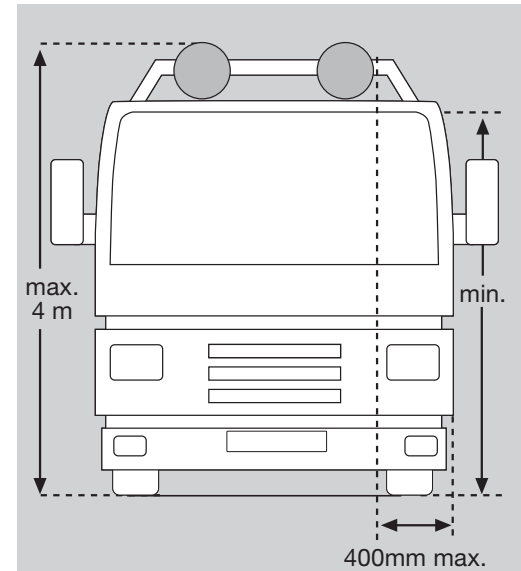
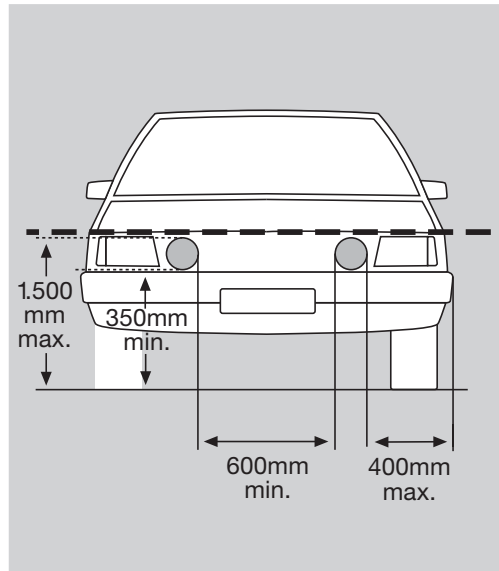



## Benötigtes Werkzeug:

- Zollstock - Kombizange
- Maul- oder Ringschlüssel SW 14, 17
- Bohrmaschine mit Bohrer dreher  
Ø 3, 5, 11, 12 mm
- Kreuzschlitzschrauben-

## Montage Seite 2/3:

Scheinwerfer dürfen nicht vibrieren, über die Motorhaube ragen und müssen symmetrisch angebracht sein.

Montageposition auf gerader Fläche festlegen und Befestigungspunkte anzeichnen.

Mit 3 mm vorbohren und 11 mm aufbohren. Gebohrte

Metallteile mit Rostschutz versiegeln.

Halterung vormontieren. Gehäuse öffnen und Glühlampe einsetzen.

Glühlampe nicht mit bloßen Fingern anfassen! Papiertaschentuch oder ähnliches verwenden. Gehäuse zusammensetzen. Halterung und Gehäuse zusammenschrauben und Kabel sauber verlegen.

Scheinwerfer ans Fahrzeug schrauben (falls erforderlich mit Zweipunkthalter). Scheinwerfer ausrichten und alle Schrauben festziehen. Damit eine optimale Lichtverteilung gewährleistet ist, achten Sie beim Einsetzen des Scheinwerfereinsatzes darauf, dass die **"TOP"** - Markierung auf dem Scheinwerfereinsatz immer nach oben zeigt.

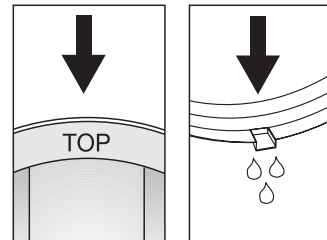
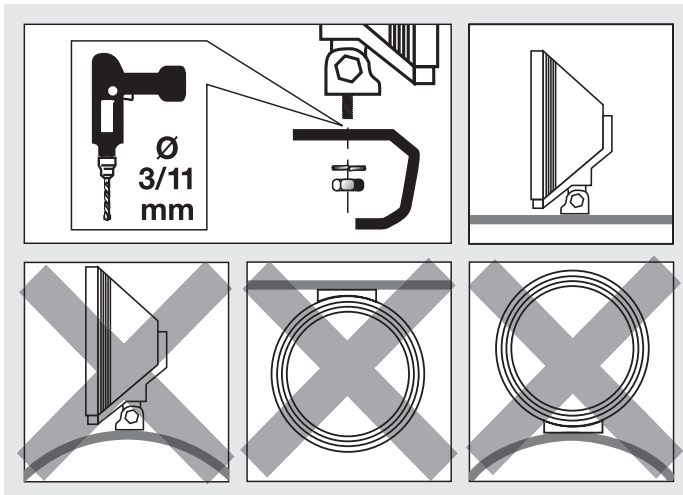

**D Deutsch**
**Elektrischer  
Anschluß: Seite 4**

Relais mit Anschlussklemmen spritzwassergeschützt nach unten einbauen. Bei Bedarf und entsprechender

gesetzlicher Zulässigkeit Schalter ins Armaturenbrett einbauen. **Masseleitung (-) der Batterie zur Sicherheit lösen.**

Leitungen nach Schaltplan verlegen und anschließen. Nach Schaltplan **I** werden die Zusatzscheinwerfer

zusammen mit den vorhandenen Fernscheinwerfern eingeschaltet. Nach Schaltplan **II** werden die Zusatzscheinwerfer über einen separaten Schalter den vorhandenen Scheinwerfern zugeschaltet. Nach Schaltplan **III** werden

die Celis-Positionsleuchten angeschlossen und zusammen mit dem Standlicht eingeschaltet. Masseleitungen (-) der Batterie wieder anschließen. Lichtenanlage prüfen. Anschlussleitungen sicher befestigen.

**Lassen Sie die Fernscheinwerfer in der Fach-**

**werkstatt oder bei einer Tankstelle einstellen. Nur**

**richtig eingestellte Scheinwerfer sorgen für**

**optimales Licht.**

**Noch ein Tipp:**

- Halten Sie die Scheinwerfer-Streuscheiben stets sauber. Schmutz kann bis zu 80% der Lichtleistung schlucken. Sie fahren sicher, wenn Sie gut sehen und somit auch

gut gesehen werden. Haben Sie Ersatz-Lampen und Sicherungen im Wagen?

- Wenn Sie Fragen oder Einbauprobleme haben: Rufen Sie den Hella Kundendienst an, Telefon

**(0180) 5 25 00 02  
(0,12 Euro/Min)**

- Außerhalb der normalen Arbeitszeit nimmt ein Anrufbeantworter Ihre Fragen und Wünsche entgegen. Der Hella Kundendienst ruft dann

gern bei Ihnen zurück. Fragen Sie Ihren Händler nach dem Hella Gesamtprospekt, oder schreiben Sie an:

Hella KGaA Hueck & Co.  
59552 Lippstadt

**Fitting measurements:**

**Important:**

Before starting fitting work, make sure there will still be sufficient air flow to the radiator grille (engine cooling). Attach both headlamps above the bumper.

In Germany, all the additional fitting measurements shown in the sketches below must be observed when fitting auxiliary driving lamps with an integrated position light. If these mandatory fitting requirements are not

observed or the use of an additional pair of position lights is not permitted (e.g. in CH, A), the position light must not be operated. In this case, the cables to the position lights have to be disconnected. There are no special regulations for

the attachment of auxiliary driving lamps. The maximum attachment height of 4 m must not be exceeded. The legal regulations in individual countries must be taken into account.

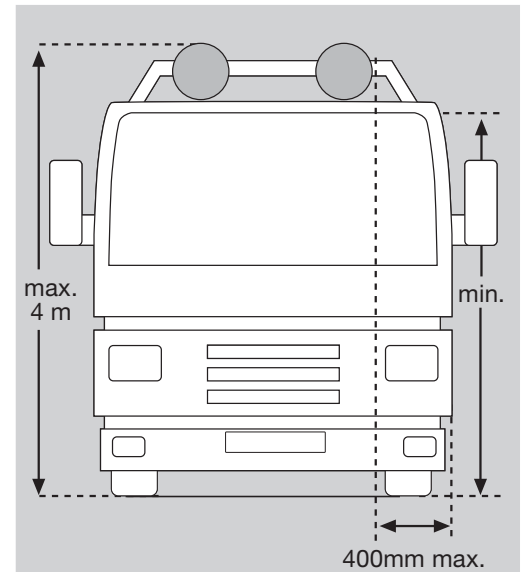
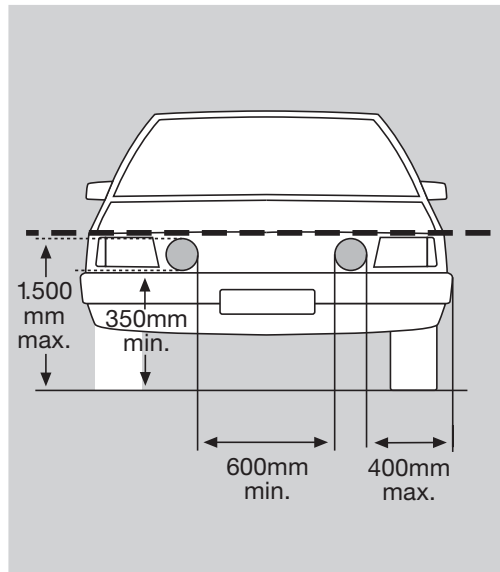

**Tools required:**

- Metre rule - universal pliers
- Open-ended or ring spanner size 14, 17
- Drill with bits  
Ø 3, 5, 11, 12 mm
- Cross-slot screwdriver

**Fitting, page 2/3:**

Headlamps must not vibrate or jut above the bonnet and must be attached symmetrically.

Choose a straight surface for the fitting position and mark the attachment points.

Pilot-drill with the 3 mm bit and then drill through using the 11 mm bit. Seal the

drilled metal parts with corrosion protection agent.

Pre-fit the bracket. Open the housing and insert the bulb.

Do not touch the bulb with your bare fingers! Use a tissue or similar. Put the housing together. Screw the bracket and housing together and route the cables carefully.

Screw the headlamps to the vehicle (using a two-point bracket if necessary).

Align the headlamps and tighten all screws.

To guarantee an optimum beam pattern, make sure that the **“TOP”** marking on the headlamp insert is always facing the top.

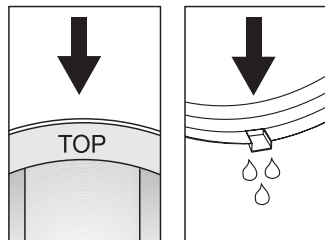
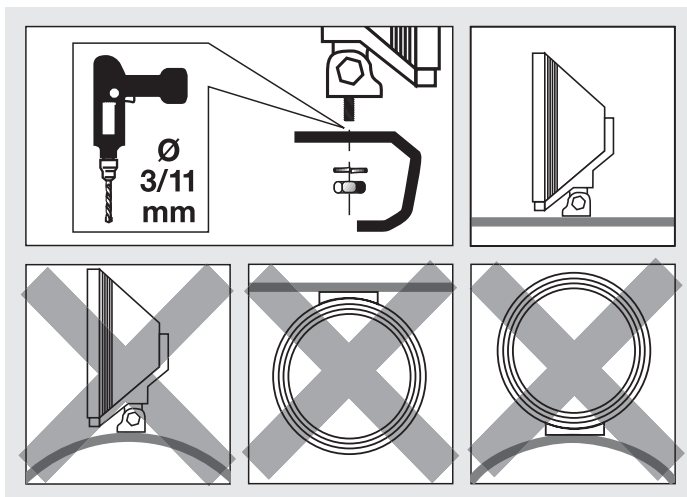

## **Electrical connection, page 4**

Install the relay with the connection terminals facing downwards and splash-proof. If required and permitted by legal

regulations, install a switch on the dashboard. **Disconnect the battery ground cable (-) for safety reasons.**

Route and connect the cables according to the circuit diagram. When wired according to circuit

diagram **I** the auxiliary lamps are switched on together with the existing driving lamps. According to circuit diagram **II** the auxiliary lamps are switched in addition to the existing headlamps via a separate switch. According to circuit

diagram **III** the CELIS® position lamps are connected and switched on together with the parking light. Reconnect the battery ground cables. Test the lighting system. Fasten the supply cables securely in place.

---

**Have the driving lamps set by a specialist garage**

**or at a service station. Only correctly set**

**headlamps ensure optimum light.**

---

### **Another tip:**

- Always keep headlamp lenses clean. Dirt can swallow up to 80% of light power. You drive safely when you can see and be seen well. Do you carry spare

bulbs and fuses in your vehicle?

- If you have any questions or installation problems: Call Hella Customer Services:

- Outside normal working hours an answering machine will record your inquiries and requests and Customer Services will then get back to you. Ask your dealer for the complete Hella brochure or write to:

**Hella KGaA  
Hueck & Co.  
59552  
Lippstadt/Germany**

**F Français**
**Cotes de montage :**
**Important :**

Avant le montage, vérifier s'il reste suffisamment d'arrivée d'air pour la calandre (refroidissement moteur). Monter les deux projecteurs au-dessus du pare-chocs.

Lors du montage d'un projecteur de complément avec feu de position intégré, toutes les cotes de montage indiquées dans le croquis ci-contre doivent être respectées en Allemagne. Si ces spécifications de montage légales ne sont pas

respectées, ou si l'utilisation d'une paire supplémentaire de feux de position n'est pas autorisée (Suisse, Autriche), le feu de position ne doit pas être utilisé. Dans ce cas, les câbles du feu de position doivent être débranchés. Pour les

projecteurs longue portée supplémentaires, aucune spécification de montage particulière ne s'applique. La hauteur de montage de 4 m maxi ne doit pas être dépassée. La législation spécifique à chaque pays doit être observée !

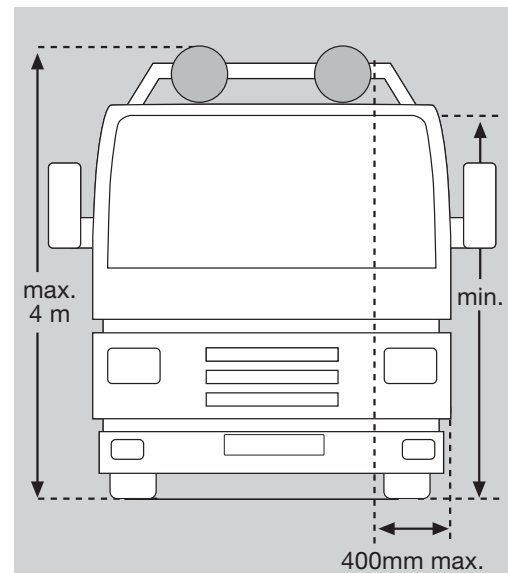
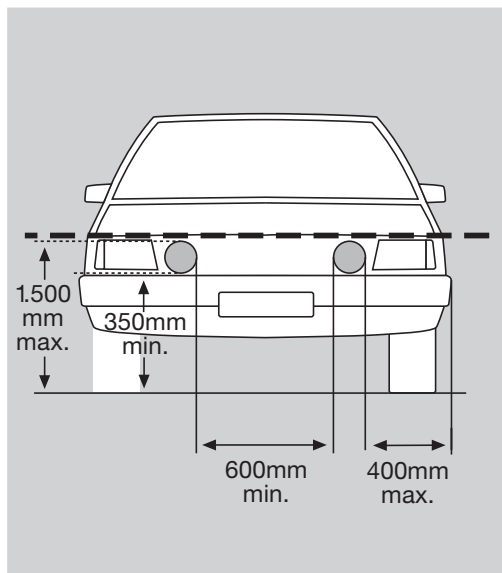

## Outillage requis:

- Mètre pliant – Pince universelle
- Clé plate ou clé à oeil

- SW 14, 17
- Perceuse avec mèches Ø 3, 5, 11, 12 mm

- Tournevis cruciforme

## Montage pages 2/3:

Les projecteurs ne doivent ni vibrer, ni dépasser la hauteur du capot moteur et doivent être montés de façon symétrique.

Définir la position de montage sur une surface plane et repérer les points de fixation.  
Effectuer un pré-perçage au foret de 3 mm et percer au foret de 11 mm. Appliquer

une protection antirouille sur les pièces métalliques percées.

Prémonter le support.  
Ouvrir le boîtier et insérer la lampe.

Visser le projecteur au véhicule (si nécessaire avec un support à deux points).

Orienter le projecteur et serrer toutes les vis.  
Pour assurer une répartition lumineuse optimale, veillez à ce que le marquage **"TOP"** sur la garniture du projecteur soit toujours orienté vers le haut lors du positionnement de cette garniture.

Ne pas prendre la lampe à mains nues ! Utiliser un mouchoir en papier ou équivalent.  
Monter le boîtier. Visser ensemble le support et le boîtier et poser proprement le câble.

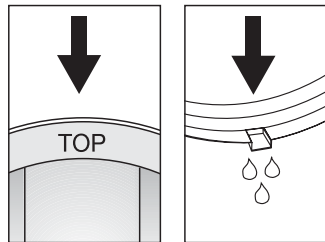
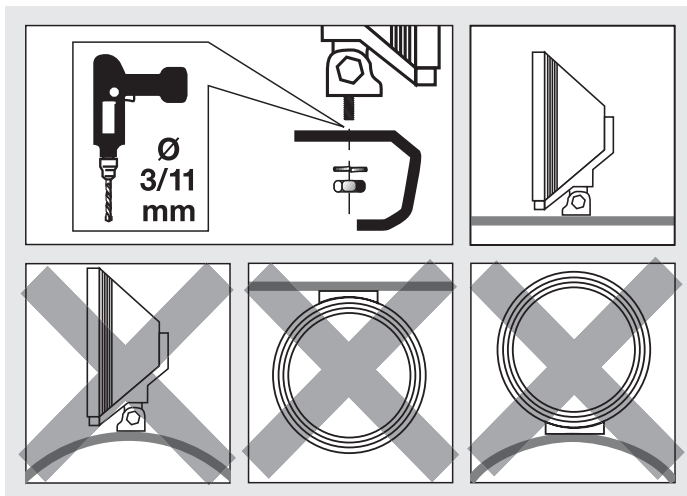

## **F Français**

### **Raccordement électrique: page 4**

Monter le relais avec les bornes orientées vers le bas, afin de le protéger des projections d'eau. Si besoin et à condition que cela soit réglementaire,

monter le commutateur dans la planche de bord. **Détacher le câble de masse (-) de la batterie par sécurité.**

Poser et raccorder les câbles suivant le schéma électrique. D'après le schéma électrique **I**,

les projecteurs de complément sont allumés avec les projecteurs longue portée existants. D'après le schéma électrique **II**, les projecteurs de complément sont raccordés aux projecteurs longue portée existants par l'intermédiaire d'un commutateur séparé.

D'après le schéma électrique **III**, les feux de position sont raccordés et activés avec les feux de position de série. Rebrancher les câbles de masse (-) de la batterie. Contrôler le système d'éclairage. Fixer les câbles de connexion de façon sûre.

**Faites régler vos projecteurs longue portée dans un garage**

**spécialisé ou une station service. Seuls des projecteurs**

**correctement réglés garantissent un éclairage optimal.**

#### **Derniers conseils :**

- Les glaces des projecteurs doivent toujours être propres. Les salissures peuvent absorber jusqu'à 80% de la puissance lumineuse. Vous roulez en toute sécurité si votre

visibilité est bonne et si les autres usagers de la route vous voient bien. Avez-vous des lampes de rechange et des fusibles dans votre voiture ?

- En cas de questions et de problèmes de

montage : Contactez le SAV Hella, téléphone (0180) 5 25 00 02 (0,12 Euro / minute)

- En dehors des horaires de travail normaux, un répondeur enregistrera vos questions et vos demandes. Le SAV Hella

vous rappellera ensuite chez vous. Demandez à votre concessionnaire le prospectus complet Hella, ou écrivez à :

**Hella KGaA  
Hueck & Co.  
59552 Lippstadt**



**Monteringsmått:**

**Viktigt:**

Kontrollera om det finns tillräcklig lufttillförsel till kylargallret (motorkylning) före montering. Montera båda strålkastarna ovanför stötstången.

Vid montering av en extrastrålkastare med integrerat positionsljus i Tyskland ska alla extra monteringsmått i nedanstående bild följas. Om dessa lagenliga monteringsföreskrifter inte följs eller om användning av extra positionsljus

inte är tillåtet (Schweiz, Österrike) får positionsljusen inte användas. I detta fall måste ledningarna till positionsljusen kapas. För extra fjärrstrålkastare gäller inga särskilda monteringsföreskrifter. Den maximala

monteringshöjden på 4 meter får inte överskridas. Nationella lagar och bestämmelser måste följas!

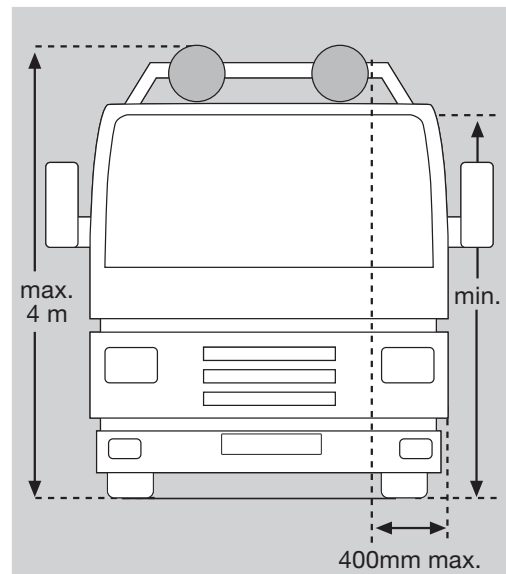
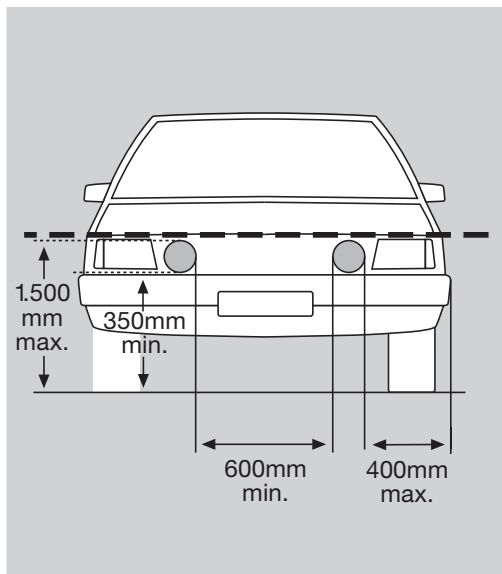

**Verktyg  
som behövs:**

- Tumstock – kombitång
- Blocknyckel storlek 14, 17
- Borrmaskin med Ø 3, 5, 11, 12 mm borrar
- Kryssmejsel

**Montering sida 2/3:**

Strålkastarna får inte vibrera eller sticka upp över motorhuvn och måste monteras symmetriskt.

Bestäm monteringsläget på en jämn yta och märk ut fästpunkter.

Förborra med en 3 mm borrar och borra färdigt med en 11 mm borrar. Försegla

borrade metalldelar med rostskyddsmedel.

Förmontera hållaren. Öppna huset och sätt in glödlampan.

Ta inte i glödlampan med bara fingrarna! Använd en pappersduk eller liknande. Sätt ihop huset. Skruva ihop hållaren och huset och dra kabeln jämnt. Skruva fast strålkastaren på fordonet (med tvåpunktshållare

om det behövs). Rikta in strålkastaren och dra åt alla skruvarna.

För att garantera optimal ljusfördelning, kontrollera att markeringen **"TOP"** på strålkastarinsatsen alltid pekar uppåt.

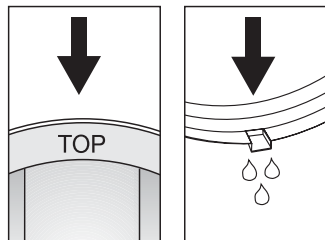
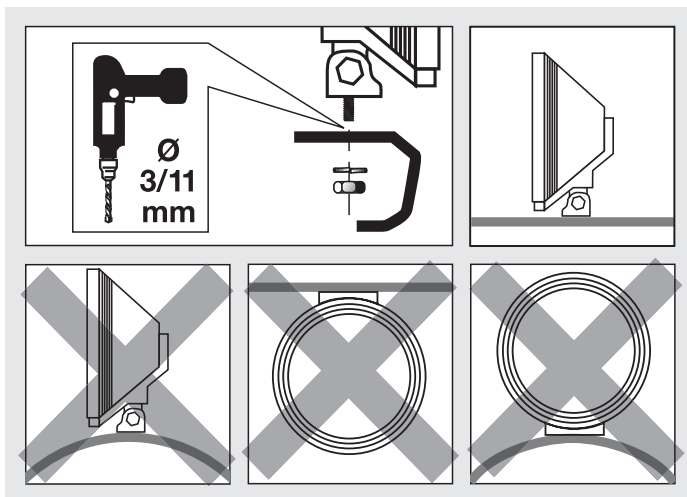

## **Elektrisk anslutning: Sida 4**

Montera reläet med anslutningsklämmor och skydd för stänkvatten på undersidan. Om det

behövs och om det är tillåtet, montera en strömställare i instrumentpanelen.

**Batteriets jordledning (-) ska för säkerhets skull lossas.** Dra ledningarna enligt kopplingsschemat och anslut dem. På kopplingsschema **I**

kopplas extrastrålkastarna ihop med befintliga fjärrstrålkastare.

På kopplingsschema **II** kopplas extrastrålkastarna till de befintliga fjärrstrålkastarna via en separat strömställare.

På kopplingsschema **III**

ansluts Celis-positionslys och kopplas ihop med parkeringsljuset. Anslut batteriets jordledning (-) igen. Kontrollera ljussystemet. Fäst anslutna lampor ordentligt.

---

**Låt en fackverkstad ställa in fjärrstrål-**

**kastarna. Optimalt ljus uppnås endast med**

**korrekt inställda strålkastare.**

---

### **Fler tips:**

Håll alltid strålkastarglasen rena. Smuts kan absorbera upp till 80 % av ljuseffekten. Du kör säkert när du ser bra, och när du

syns bra. Har du extralampor och säkringar i bilen? Vid frågor eller monteringsproblem, ring Hellas kundtjänst på telefon 08-92 30 00.

Efter kontorstid finns en telefonsvarare där du kan lämna namn och telefonnummer, så ringer personal från Hellas kundtjänst upp. Kontakta din återförsäljare för mer information om Hellas produkter, eller skriv till:

**KG Knutsson AB  
Hammarbacken 8  
191 81 Sollentuna**

## N Nederlands

### Montagematen:

#### Belangrijk:

Controleer voor montage of er nog voldoende lucht naar de radiatorgrill (motorkoeling) wordt toegevoerd. Monteer de beide schijnwerpers boven de bumper.

Bij montage van een extra schijnwerper met geïntegreerd positielicht moeten in Duitsland alle in de afbeelding aangegeven montagematen worden aangehouden. Als deze wettelijke montagevoorschriften niet worden aangehouden

of als een extra paar positielichten niet zijn toegestaan (CH, A), mag het positielicht niet worden gebruikt. In dit geval moeten de leidingen naar het positielicht worden losgekoppeld. Voor extra vérstralers gelden geen speciale

montagevoorschriften. Zij mogen niet hoger dan 4 m worden gemonteerd. Informeer naar de ter plaatse geldende wettelijke voorschriften!

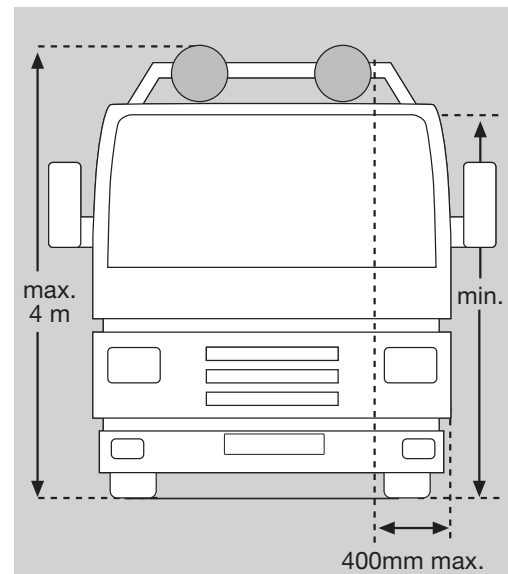
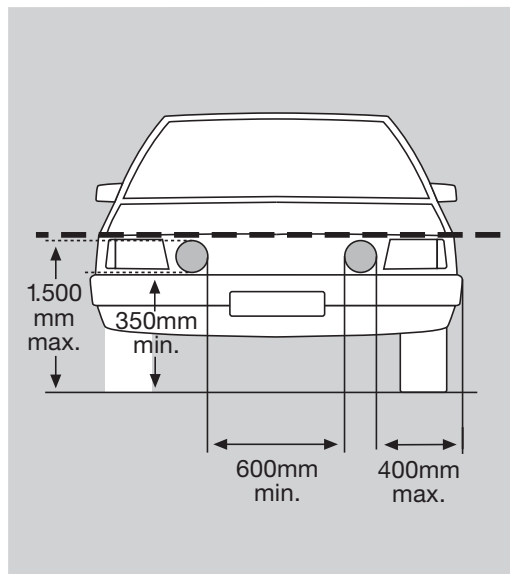

## Benodigd gereedschap:

- Duimstok - combinatietang
- Steek- of ringsleutel SW 14, 17
- Boormachine met boortjes  $\varnothing$  3, 5, 11, 12 mm
- Kruiskopschroevendraaier

## Montage pag. 2/3:

Schijnwerpers mogen niet trillen, boven de motorkap uitsteken en dienen symmetrisch te worden gemonteerd.

Bepaal de montagepositie terwijl het voertuig op een rechte ondergrond staan en merk de bevestigingspunten. Met 3 mm voorboren en met 11 mm opboren.

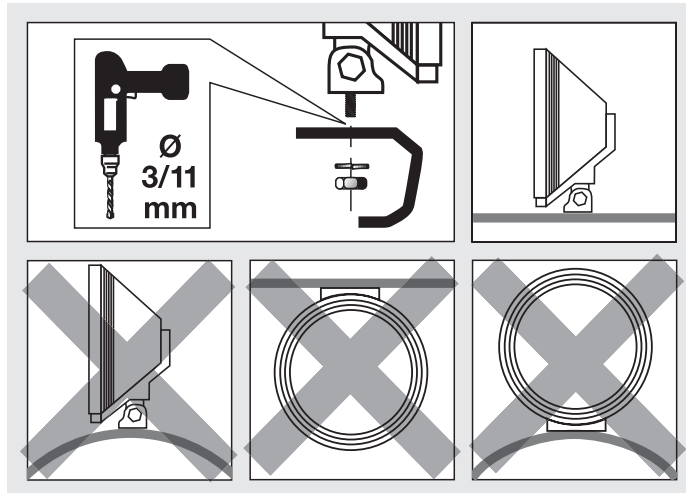

De geboorde metaaldelen voorzien van een roestwerend middel.

Houder vormmonteren, behuizing openen en gloeilamp plaatsen.

Raak de gloeilamp niet aan met blote vingers. Gebruik een papieren zakdoek of iets dergelijks. Monteer de behuizing. Schroef de behuizing op de houder en leg de kabels op de juiste wijze.

Schroef de schijnwerper aan het voertuig (indien nodig met tweepunts-houder).

Richt de schijnwerpers uit en draai alle schroeven vast. Om zeker te zijn van een optimale lichtverdeling, dient u er bij het plaatsen van de schijnwerper op te letten dat de markering "TOP" altijd naar boven wijst.

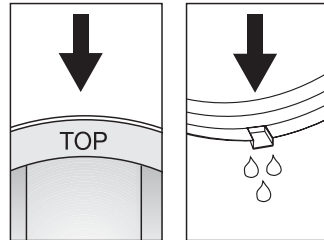

## **N** Nederlands

### **Elektrische aansluiting: pag. 4**

Relais met aansluitklemmen spatwaterdicht omlaag gericht monteren. Indien nodig en wettelijk

toegestaan de schakelaar in het dashboard monteren. **Maak de massakabel (-) naar de accu om veiligheidsredenen los.** Leg de kabels en sluit ze aan zoals in het schakelschema is aangegeven. In schakelschema **I** worden

de extra schijnwerpers samen met de aanwezige vérstralers ingeschakeld. In schakelschema **II** worden de extra schijnwerpers via een aparte schakelaar bij de aanwezige schijnwerpers ingeschakeld. In schakelschema **III**

worden de Celis-positielichten aangesloten en samen met het standlicht ingeschakeld. Sluit de massakabel (-) opnieuw op de accu aan en controleer de verlichting. Zorg dat de aansluitkabels goed zijn bevestigd.

**Laat de vérstralers in de werkplaats of bij een**

**tankstation instellen. Alleen goed afgestelde**

**schijnwerpers geven optimaal licht.**

#### **Nog een tip:**

- Houd de kappen van de schijnwerpers schoon. Vuil kan tot 80% van de lichtopbrengst absorberen. U rijdt veilig wanneer u goed kunt zien en ook goed gezien

wordt. Heeft u reservelampen en zekeringen in de auto?

- Bij vragen of montageproblemen kunt u contact opnemen met de serviceafdeling van

Hella. Telefoon (0180) 5 25 00 02 (0,12 Euro/min.)

- Buiten kantoor tijd kunt u uw vragen en opmerkingen inspreken op een antwoord-apparaat.

De serviceafdeling van Hella belt u dan terug. Vraag de Hella-catalogus aan bij uw leverancier of schrijf naar:

**Hella KGaA  
Hueck & Co.  
59552 Lippstadt**

**Dimensiones de montaje:**

**Importante:**

Antes de proceder al montaje, comprobar si hay suficiente alimentación de aire para la rejilla del radiador (refrigeración del motor). Montar ambos faros encima del parachoques.

Para el montaje de un faro adicional con luz de posición integrada, en Alemania deberán respetarse todas las dimensiones de montaje indicadas en los croquis inferiores. En caso de no respetarse estas normas legales de montaje o de no estar permitida la utilización de un par de

luces de posición (como es el caso de Suiza y Austria), no podrá conectarse la luz de posición. En este caso, deberán desconectarse los cables hacia la luz de posición. Para faros de luz de carretera adicionales no se aplica ninguna norma de montaje especial. La altura de

montaje de 4 metros no podrá superarse en ningún caso. Deberá observarse la normativa legal específica de cada país.

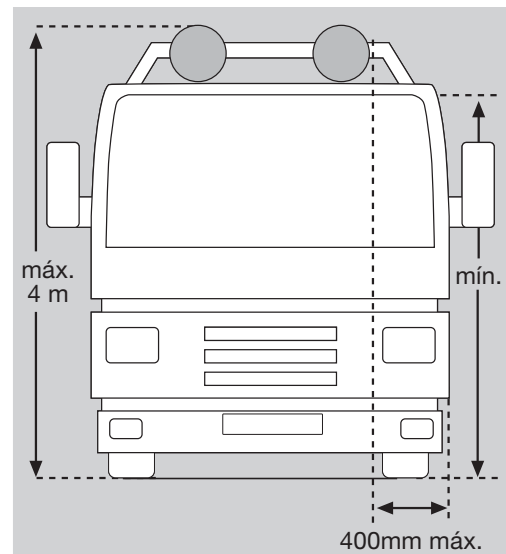
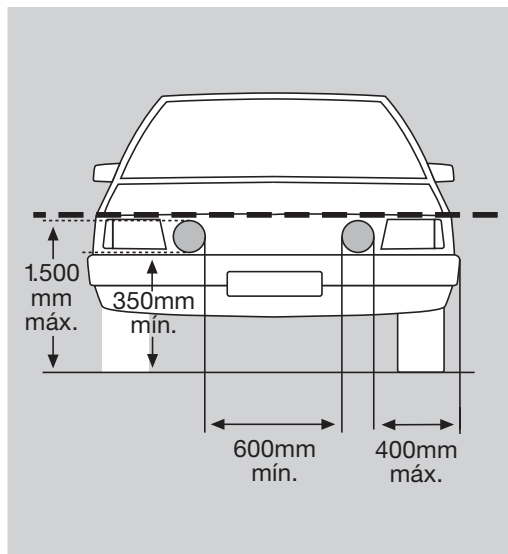

## E Español

### Herramientas necesarias:

- Alicates universales y metro plegable
- Llave de boca o llave poligonal SW 14, 17
- Taladro con broca  $\varnothing$  3, 5, 11, 12 mm
- Destornillador de estrella

### Montaje páginas 2/3:

Los faros no pueden vibrar ni sobresalir del motor y deben montarse de forma simétrica.

Determinar la posición de montaje sobre una superficie plana y marcar los puntos de fijación.

Hacer previamente un orificio de 3 mm con el taladro y, a continuación,

taladrar 11 mm. Es importante sellar con anticorrosivo todas las piezas metálicas que se hayan taladrado.

Montar previamente el soporte. Abrir la carcasa e insertar la lámpara.

Montar la carcasa. Atornillar el soporte y la carcasa y tender los cables de forma limpia.

Atornillar el faro al vehículo (en caso necesario, con un soporte de 2 puntos).

Orientar el faro y apretar bien todos los tornillos. Para garantizar una distribución óptima de la luz, al montar el faro asegurarse de que la marca **"TOP"** señale siempre hacia arriba.

No tocar la lámpara directamente con las manos. Utilizar un paño de papel o similar.

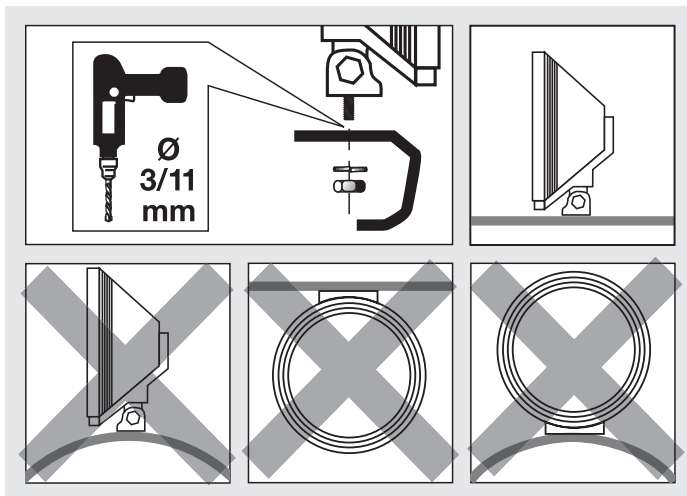
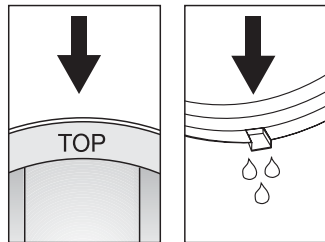



## Conexión eléctrica: página 4

Montar el relé con los bornes de conexión hacia abajo protegidos de las salpicaduras de agua. En caso necesario, y siempre que sea legalmente permitido, montar un conmutador en el cuadro de

instrumentos. **Desconectar el cable de masa (-) de la batería como medida de seguridad.**

Tender y conectar los cables según el esquema de conexiones. Según el esquema de conexiones **I**, los faros adicionales se conectarán junto con los faros de luz de carretera existentes. Según el

esquema de conexiones **II**, los faros adicionales se conectarán mediante un conmutador a parte de los faros existentes. Según el esquema de conexiones **III**, se conectarán las luces de posición Celis, que a su vez se conectarán junto con la luz de posición. Volver a conectar los cables de masa (-) de la batería. Comprobar

el sistema de iluminación. Fijar las luces de conexión de forma segura.

**Realice el ajuste de sus faros de luz de carretera**

**en un taller especializado o gasolinera. Sólo los**

**faros correctamente ajustados garantizan una**

**óptima iluminación.**

### Un consejo más:

- Mantenga siempre limpios los cristales dispersores de los faros. La suciedad puede absorber hasta un 80% de potencia luminosa. La conducción será más segura si ve y es visto. ¿Tiene lámparas

de recambio y fusibles en su vehículo?

- En caso de dudas o problemas de montaje, póngase en contacto con el servicio postventa de Hella llamando al nº de teléfono

**+49 (0) 180 5252 00 02 (0,12 euros/min.).**

- En caso de llamar fuera del horario laboral, puede dejar sus preguntas y peticiones en el contestador automático. El servicio postventa de Hella se pondrá en

contacto con usted. Solicite a su distribuidor el prospecto completo de Hella o escríbanos a la siguiente dirección:

**Hella KGaA Hueck & Co.  
59552 Lippstadt**

## 1 Italiano

### Misure di montaggio:

#### Importante:

Prima del montaggio, controllare se dalla griglia del radiatore viene aspirata una quantità sufficiente di aria (raffreddamento del motore). Montare i due proiettori sul paraurti.

In caso di montaggio di un proiettore supplementare con luce di posizione integrata, in Germania devono essere rispettate tutte le misure di montaggio supplementari riportate nello schizzo qui a lato. Se non si rispettano le prescrizioni di montaggio previste dalla

legge o se non è consentito l'impiego di una coppia supplementare di luci di posizione (CH, A), non si devono azionare le luci di posizione. In questo caso si devono staccare i cavi delle luci di posizione. Per i proiettori abbaglianti supplementari non sono in vigore prescrizioni di

montaggio particolari. Non superare l'altezza massima di montaggio di 4 metri. Osservare le prescrizioni di legge specifiche del Paese!

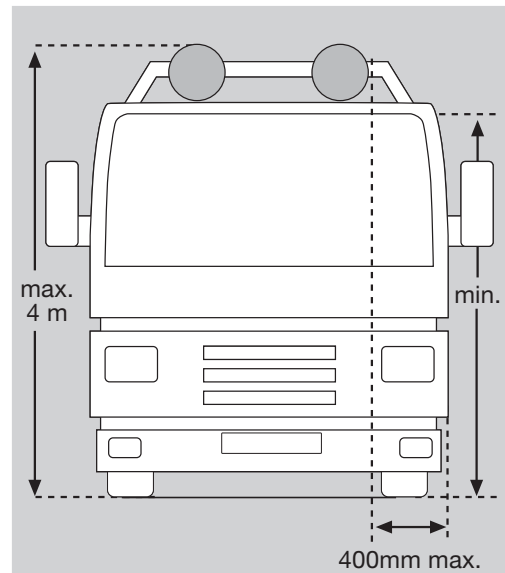
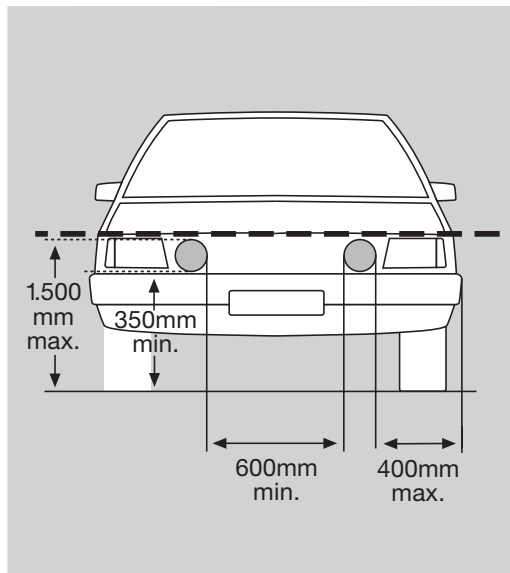

## Attrezzi necessari:

- Metro pieghevole - Pinza universale
- Trapano con punta da 3, 5, 11, 12 mm di  $\varnothing$  da 14, 17 mm
- Chiave aperta o poligonale
- Cacciavite a croce

## Montaggio pag. 2/3:

I proiettori non devono vibrare, sporgere dal cofano motore e devono essere montati in modo simmetrico.

Determinare la posizione di montaggio su una superficie piana e segnare i punti di fissaggio.

Eseguire un foro con la punta da 3 mm e allargarlo con la punta da 11 mm. Spalmare sulle parti in metallo forate la protezione antiruggine. Preassemblare il supporto. Aprire l'involucro esterno e inserire la lampadina. Non toccare la lampadina direttamente con le dita! Utilizzare fazzoletti di carta o simili. Assemblare l'involucro esterno. Avvitare il supporto all'involucro esterno e disporre correttamente il cavo.

Avvitare il proiettore al veicolo (se necessario con un supporto a due punti). Allineare il proiettore e serrare a fondo tutte le viti. Per garantire una distribuzione della luce ottimale, assicurarsi durante il montaggio del gruppo ottico che la scritta "**TOP**" sul gruppo sia rivolta verso l'alto.

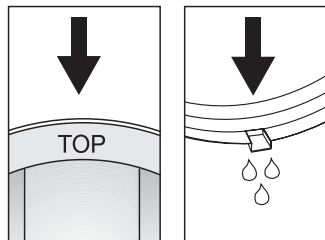
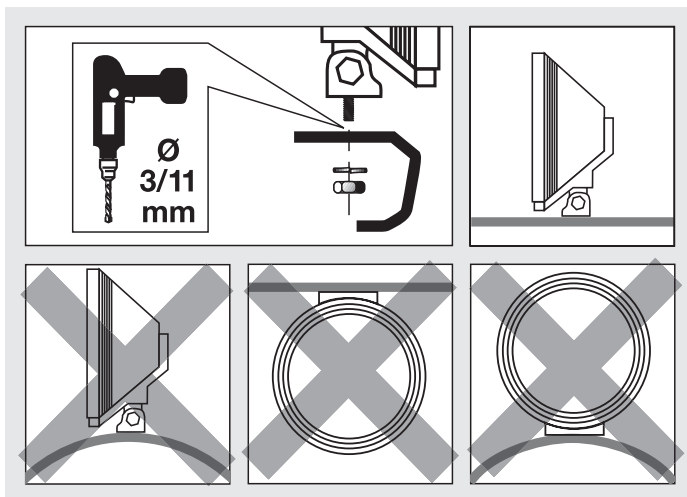

## Collegamento elettrico: pagina 4

Montare il relè con i morsetti di collegamento rivolti verso il basso per proteggerlo dagli spruzzi d'acqua. In caso di necessità e in base alla relativa omologazione legale, montare l'interruttore nel cruscotto.

### Per sicurezza, staccare il cavo di massa (-) della batteria.

Disporre i cavi in base allo schema elettrico e collegarli. In base allo schema elettrico **I** i proiettori supplementari vengono accesi insieme ai proiettori abbaglianti presenti. In base allo schema elettrico **II** i proiettori supplementari vengono

disattivati con un interruttore diverso da quello dei proiettori abbaglianti presenti. In base allo schema elettrico **III** le luci di posizione Celis vengono collegate alle luci di posizione e attivate con esse. Collegare nuovamente i cavi di massa (-) della batteria. Controllare l'impianto luce. Fissare in

modo sicuro i cavi di collegamento.

**Far regolare i proiettori abbaglianti presso**

**un'officina specializzata o presso un distributore**

**di benzina. Solo proiettori regolati correttamente**

**forniscono una luce ottimale.**

### Ancora un consiglio:

- Tenete i trasparenti dei proiettori sempre puliti. La sporcizia assorbe fino all'80% della potenza luminosa. Si viaggia più sicuri se si vede bene e si è ben visti. Disponete di lampadine di ricambio e

di fusibili nel veicolo?

- In caso di domande o di problemi durante il montaggio: chiamate l'Assistenza Clienti Hella, telefono **(0180) 5 25 00 02 (0,12 Euro/Min)**

- Al di fuori del normale orario di lavoro una segreteria telefonica registra le vostre domande e richieste. L'Assistenza Clienti Hella vi richiamerà. Richiedete al vostro concessionario il prospetto generale di Hella, oppure scrivete a:

**Hella KG a A Hueck & Co.  
59552 Lippstadt**

**Asennusmitat:**

**Tärkeää:**  
Ennen asennusta on tarkastettava, että ilmaa pääsee jäähdyttimen ristikkoon riittävästi (moottorin jäähdytys). Molemmat valonheittimet asennetaan puskurin yläpuolelle.

**Integroidulla seisontavalolla varustettua lisävalonheitintä asennettaessa on Saksassa noudatettava kaikkia viereisessä kuvassa esitetyjä lisämittoja. Jos näitä lakisääteisiä asennusmääräyksiä ei noudateta tai ylimääräisen**

**seisontavaloparin käyttö ei ole sallittua (CH, A), ei seisontavaloa saa käyttää. Tässä tapauksessa on irrotettava seisontavalon johdot. Lisäkaukovaloille ei ole annettu asennusmääräyksiä. 4 m asennuskorkeutta ei saa ylittää. Maakohtaiset lait on huomioitava!**

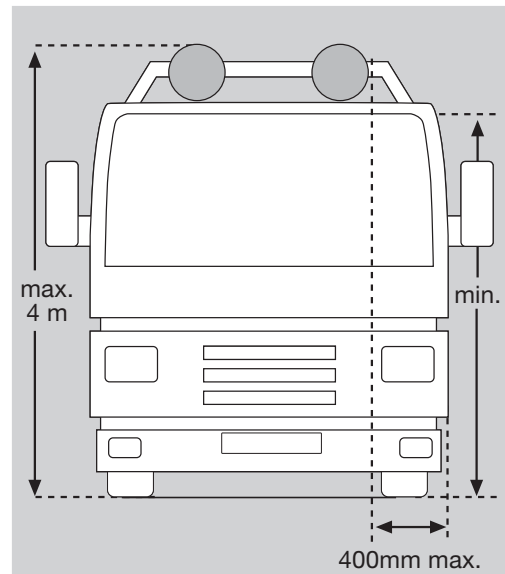
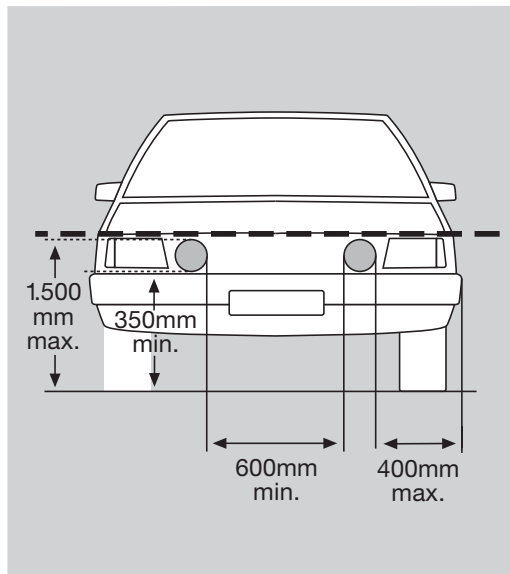

## Tarvittavat työkalut:

- Tuumamitta - yhdistelmäpihdit
- Kiinto- tai holkkiavain SW 14, 17
- Pora ja poranterät Ø 3, 5, 11, 12 mm
- Ristipäinen ruuvimeisseli

## Asennus sivu 2/3:

Valonheittimet eivät saa täristä eikä ulottua konepellin yli ja ne on asennettava symmetrisesti.

Määrää asennuspaikka tasaiselle pinnalle ja piirrä kiinnityskohdat.

Poraa ensin 3 mm ja sitten läpi 11 mm poranterällä. Ruostesuojaa poratut metalliosat.

Esiasenna pidike. Avaa valokoppa ja aseta polttimo sisään.

Älä koske polttimoon paljain käsin! Käytä paperinenäiliinaa tai muuta samantapaista. Sulje valokoppa. Ruuvaa pidike ja valokoppa yhteen ja asenna kaapelit siististi. Ruuvaa valonheitin ajoneuvoon kiinni (mikäli tarpeellista kaksipistepidikkeellä).

Asennoi valonheittimet ja kiristä kaikki ruuvit. Jotta valo jakautuisi optimaalisesti, huomioi valonheittimen sisäkettä asentaessasi, että sisäkkeen päällä oleva **"TOP"**-merkintä näyttää ylöspäin.

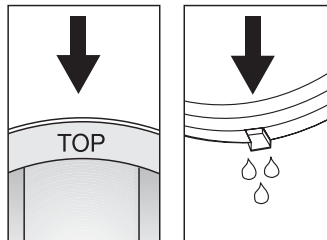
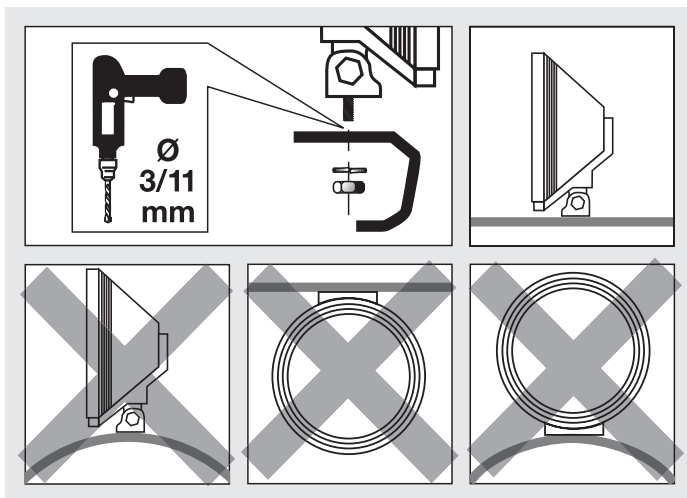

## Sähköinen liitäntä: Sivu 4

Asenna releet liitospinteillä alapuolelle roiskevedeltä suojatusti. Asenna kojelautaan tarvittaessa katkaisimet, jos laissa niin on sallittu.

### **Irrota akun (-) maadoitusjohto varmuuden vuoksi.**

Asenna johdot kytkenäkaavion mukaisesti ja liitä ne.

Kytkenäkaavion **I** mukaan kytetään lisävalonheittimet yhdessä jo olemassa olevien kaukovalojen kanssa päälle.

Kytkenäkaavion **II** mukaan kytetään lisävalonheittimet erillisellä katkaisimella jo olemassa olevien kaukovalojen kanssa päälle. Kytkenäkaavion **III** mukaan liitetään Celis-seisontavalot

ja kytetään muiden seisontavalojen kanssa päälle. Liitä akun (-) maadoitusjohto takaisin. Tarkasta valolaitteisto. Kiinnitä lisävalot tukevasti.

**Anna ammattitaitoisen korjaamon tai**

**huoltoaseman säätää kaukovalot. Vain oikein**

**säädetyt valonheittimet tuottavat optimaalista**

**valoa.**

### **Lisävihje:**

- Pidä valonheittimien lasit puhtaina. Lika voi siemaista valotehosta jopa 80%. Hyvä näkyvyys ja näkyminen liikenteessä lisäävät turvallisuuttasi. Onko Sinulla autossasi

- varapolttimoita ja varokkeita?
- Jos Sinulla on lisäkysymyksiä tai asennusongelmia: Soita Hella-asiakaspalveluun, puhelin ...  
Normaalin työajan

ulkopuolella kysymyksesi ja toivomuksesi ottaa vastaan puhelinvastaaja. Hella-asiakaspalvelu soittaa Sinulle mielellään takaisin. Pyydä kauppiaaltsi Hellan tuoteluettelo tai kirjoita osoitteeseen: ...

