

## ➤ GKN installation instructions

Lenksäule  
Standard  
OPEL CORSA D

### Sicherheitshinweise

Bei Arbeiten an der Servolenkung ist auf Sauberkeit zu achten.  
Während des Ausbaus der Lenksäule muss die Lenksäulenverstellung verriegelt bleiben.  
Selbstsichernde sowie korrodierte Schrauben und Muttern sind grundsätzlich zu erneuern.  
Entsorgungsvorschriften beachten!

Arbeiten an Rückhaltesystemen müssen von qualifiziertem Personal mit Sachkundenachweis durchgeführt werden.  
Instandsetzungsarbeiten an Komponenten des Rückhaltesystems sind nicht zulässig, es sind grundsätzlich Neuteile zu verwenden.  
Gewaltsames Öffnen oder Verändern dieser Komponenten ist verboten.  
Niemals mit einem Multimeter oder einer Prüflampe Messungen an pyrotechnischen Bauteilen durchführen.  
Airbageinheiten stets mit der gepolsterten Seite nach oben lagern.  
Öle, Fette, Chemikalien und vom Hersteller nicht freigegebene Reinigungsmittel an Airbageinheiten nicht verwenden.  
Pyrotechnische Bauteile niemals ohne Aufsicht liegenlassen.

### Benötigte Spezialwerkzeuge

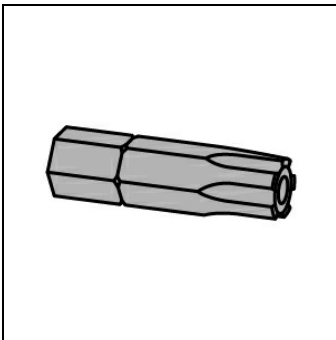

Biteinsatz  
OE (CH-48829)

## Benötigte Zeiten/Drehmomente

### Richtzeit

Lenksäule erneuern	
--------------------	--

### Anzugsdrehmomente

**Selbstsichernde Schrauben und Muttern sind grundsätzlich zu erneuern.**

Schraube(n) - Lenksäulenmodul (3)	(siehe Abbildung 3)		20 Nm
Schraube(n) für Kreuzgelenk (1)	(siehe Abbildung 5)	Gewinde reinigen und Schraubensicherungsmittel verwenden.	oben 40 Nm; unten 55 Nm
Schraube(n) - Lenksäule (2)	(siehe Abbildung 6)	Anzugsreihenfolge beachten.	22 Nm
Schraube(n) der Lenkspindel (1)	(siehe Abbildung 7)	Neue Schraube verwenden.	24 Nm + 60°
Mutter(n) - Lenkrad			30 Nm



## **Ausbau:**

**Minuspol der Batterie abklemmen.**

**Wartezeit von mindestens 1 min einhalten.**

Fahrerairbag ausbauen.

Lenkrad ausbauen.

**Lenkrad und Kontakteinheit nur in Mittelstellung ausbauen.**

Schraube(n) für Lenksäulenverkleidung(en) ausschrauben. **(1)**

Lenksäulenverkleidung(en) ausbauen. **(2)**

Elektrische Leitung von der unteren Lenksäulenverkleidung lösen. **(siehe Abbildung 1)**

Elektrische Steckverbindung(en) für Geschwindigkeitsregelanlage trennen. **(falls vorhanden) (1)**

Rastnasen für Lenkstockscharter mit geeignetem Werkzeug entriegeln. **(2)**

Lenkstockscharter für Blinker ausbauen. **(3)**

Rastnasen für Lenkstockscharter mit geeignetem Werkzeug entriegeln. **(2)**

Lenkstockscharter für Scheibenwischer ausbauen. **(4)**

**(siehe Abbildung 2)**

**Abbildung 1**

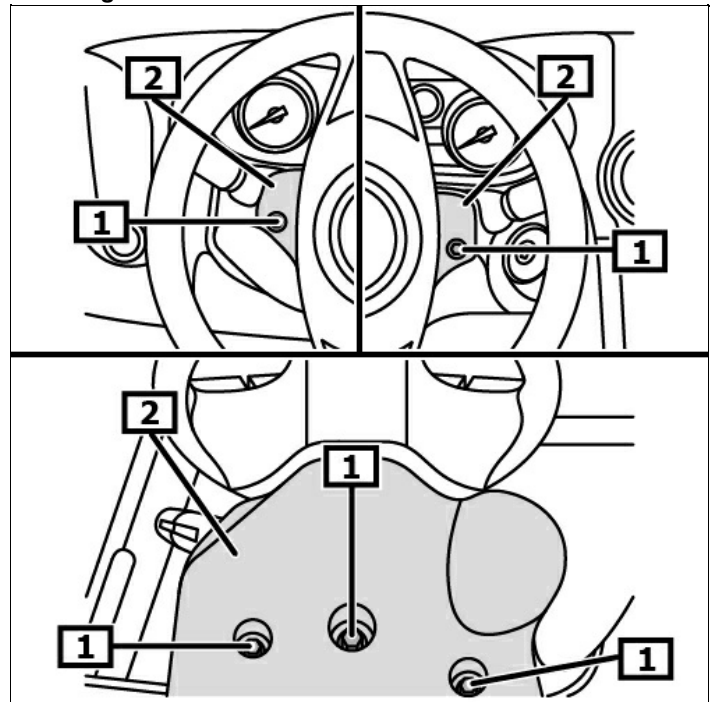

1 Schraube(n) für  
Lenksäulenverkleidung(en)

2 Lenksäulenverkleidung(en)

**Abbildung 2**

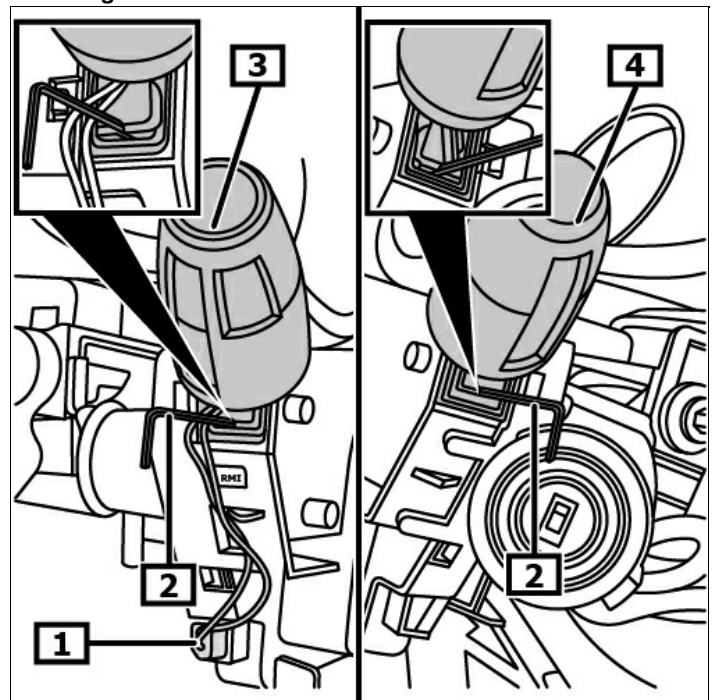

1 Elektr. Steckverbindung(en)

2 Werkzeug(e)

3 Lenkstockscharter für Blinker

4 Lenkstockscharter für Scheibenwischer

- Elektrische Steckverbindung(en) für Lenksäulenmodul trennen. (1)
- (2)
- Schraube(n) für Lenksäulenmodul ausschrauben. (3)

**Benötigte Spezialwerkzeuge:**  
 Biteinsatz OE (CH-48829)

- Arretierung für Lenksäulenmodul lösen. (4)
- Zündschlüssel in Stellung 1 drehen.
- Lenksäulenmodul abbauen. (5)
- (siehe Abbildung 3)

**Abbildung 3**

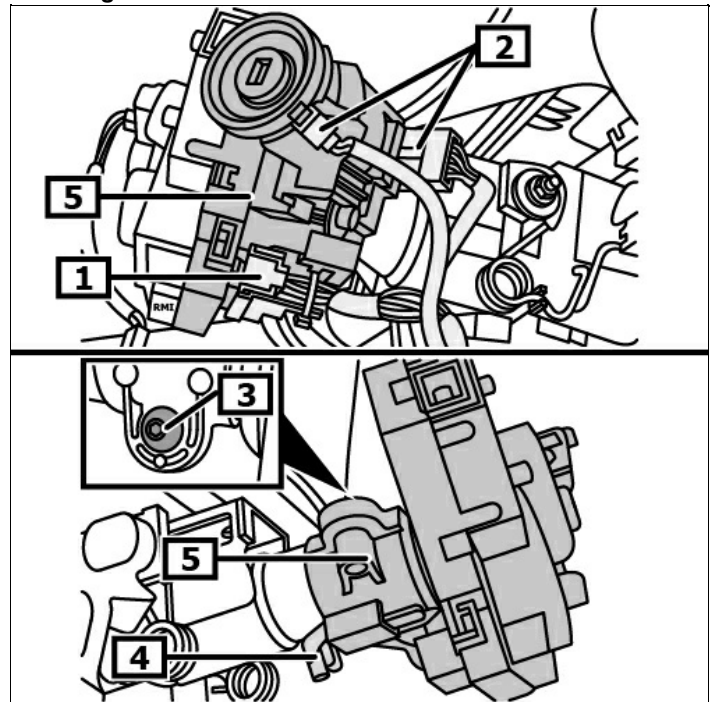

- 1 Elektr. Steckverbindung(en)
- 2 Elektr. Steckverbindung(en)
- 3 Schraube(n) - Lenksäulenmodul
- 4 Arretierung für Lenksäulenmodul
- 5 Lenksäulenmodul

- Luftkanal für Fußraum der Fahrerseite ausbauen.
- Abdeckung - Sicherungskasten öffnen.

- Schraube(n) für Fußraumverkleidung der Fahrerseite ausschrauben. (1)
- Fußraumverkleidung ausbauen. (2)
- (siehe Abbildung 4)

**Abbildung 4**

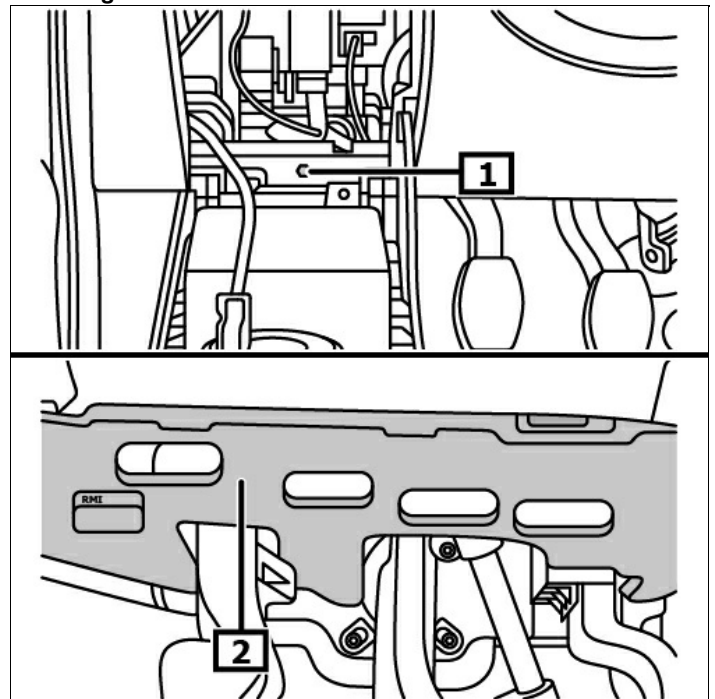

- 1 Schraube(n) für Fußraumverkleidung der Fahrerseite
- 2 Fußraumverkleidung

Schraube(n) für Kreuzgelenk ausschrauben. **(1)**  
Kreuzgelenk nach oben vom Lenkgetriebe entfernen. **(2)**  
**(siehe Abbildung 5)**

**Abbildung 5**

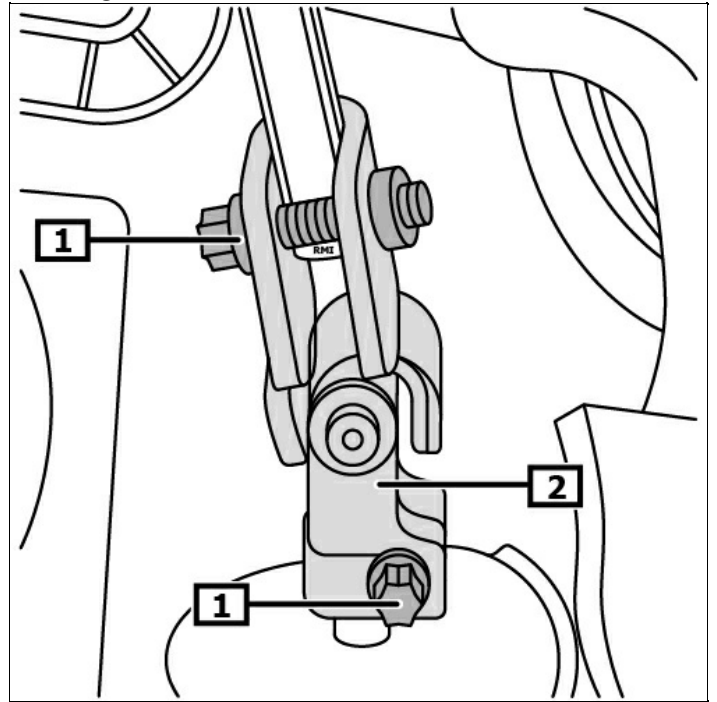

1 Schraube(n) für Kreuzgelenk

2 Kreuzgelenk - Lenkung

Elektrische Steckverbindung vom Steuergerät für elektrische Servolenkung abziehen. **(1)**  
Schraube(n) - Lenksäule ausschrauben. **(2)**  
**(siehe Abbildung 6)**

Lenksäule ausbauen.

**Abbildung 6**

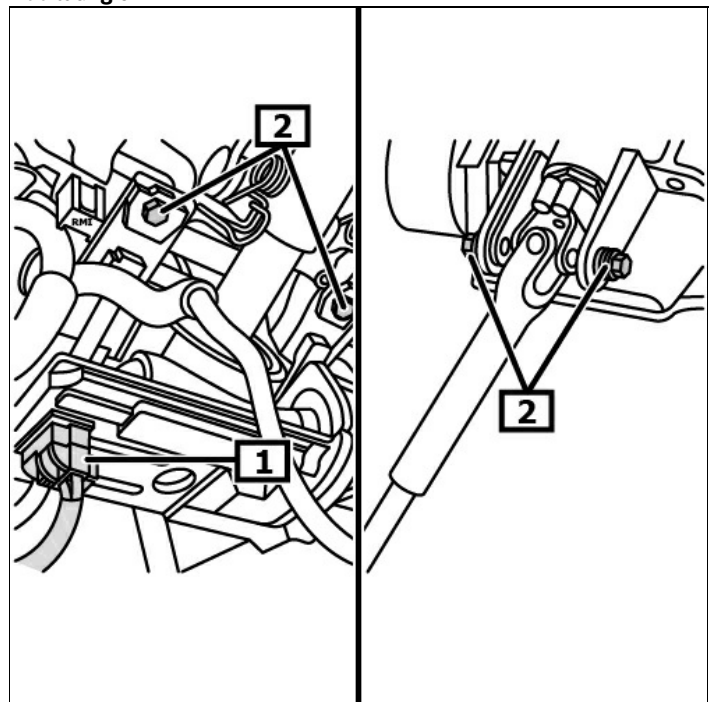

1 Elektr. Steckverbindung(en)

2 Schraube(n) - Lenksäule

Schraube(n) der Lenkspindel ausschrauben. **(1)**  
Lenkspindel von der Lenksäule abbauen. **(2)**  
**(siehe Abbildung 7)**

### **Einbau:**

#### **Einbau in umgekehrter Reihenfolge des Ausbaus.**

Schraube(n) für Lenksäule in folgender Anzugsreihenfolge  
festschrauben. **(2)**  
Die Schrauben in der Reihenfolge unten links, unten rechts, oben  
links, oben rechts festschrauben.  
**(siehe Abbildung 6)**

#### **Weiterer Einbau in umgekehrter Reihenfolge des Ausbaus.**

Radio decodieren, flüchtige Speicher programmieren  
Lenkwinkelsensor anlernen.

**Stellung für Geradeausfahrt prüfen, ggf. einstellen.**

**Abbildung 7**

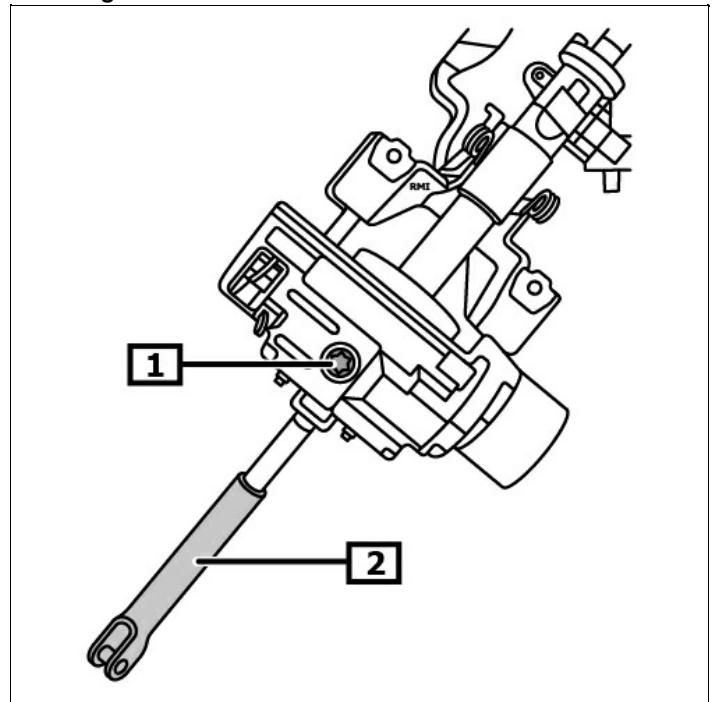

**1 Schraube(n) der Lenkspindel**

**2 Lenkspindel**

